

VENTOSE CON RELATIVI SUPPORTI

Ventose dalla tipica conformazione a coppa, sono adatte per la presa e la movimentazione con vuoto, di piccoli oggetti con superficie piana, leggermente convessa o concava.

Di largo impiego, questa serie di ventose ha diametri compresi tra 4 e 9 mm e sono normalmente disponibili nelle mescole standard para naturale N, gomma antiolio A e silicone S.

Possono essere calzate a freddo, senza l'ausilio di collanti, su un supporto di ottone nichelato.

Il supporto, appositamente sagomato per combaciare perfettamente alla ventosa, è munito di un perno filettato maschio, per facilitarne il fissaggio all'automatismo.

La sostituzione delle ventose è estremamente semplice: come ricambio, infatti, è sufficiente richiedere la ventosa indicata in tabella, nella mescola desiderata.

Su specifica richiesta e per quantitativi minimi da definire in fase di ordinazione, è possibile fornire le ventose nelle mescole speciali elencate a pag. 31 ed i supporti in materiali diversi.



VENTOSE

Art.	Forza Kg	Volume mm ³	A Ø	B Ø	D Ø	E	F	H
01 04 10 *	0.03	16	3	1.5	4	6.0	7.0	7.5
01 05 10 *	0.05	23	3	1.5	5	6.0	7.0	8.0
01 06 10 *	0.07	26	3	1.5	6	6.0	7.0	8.0
01 07 07 *	0.10	40	5	2.0	7	6.0	6.0	7.0
01 08 10 *	0.12	66	5	2.5	8	6.0	7.0	8.0
01 09 07 *	0.15	56	5	2.0	9	5.5	6.0	7.0

* Completare il codice indicando la mescola: A= gomma antiolio; N= para naturale; S= silicone

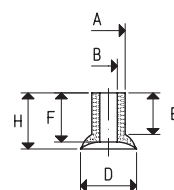

SUPPORTI

Art.	A Ø	B Ø	D Ø	E	F	G	H	Materiale supporto	Per ventosa art.	Peso g
00 08 01	M5	7	2.90	3	5	10	18	ottone	01 04 10	4
									01 05 10	
									01 06 10	
00 08 02	M5	7	4.75	3	5	10	18	ottone	01 07 07	4
									01 08 10	
									01 09 07	

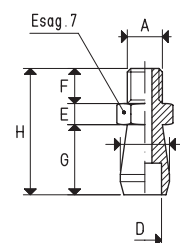

VENTOSE CON SUPPORTO

Art.	Forza Kg	A Ø	B Ø	D Ø	E	F	G	H	Ventosa art.	Supporto art.	Peso g
08 04 10 *	0.03	M5	7	4	3	5	13.0	21.0	01 04 10	00 08 01	4
08 05 10 *	0.05	M5	7	5	3	5	13.5	21.5	01 05 10	00 08 01	4
08 06 10 *	0.07	M5	7	6	3	5	13.5	21.5	01 06 10	00 08 01	4
08 07 07 *	0.10	M5	7	7	3	5	13.5	21.5	01 07 07	00 08 02	4
08 08 10 *	0.12	M5	7	8	3	5	13.5	21.5	01 08 10	00 08 02	4
08 09 07 *	0.15	M5	7	9	3	5	12.5	20.5	01 09 07	00 08 02	4

* Completare il codice indicando la mescola: A= gomma antiolio; N= para naturale; S= silicone

N.B. La forza delle ventose indicata in tabella, rappresenta 1/3 del valore della forza teorica calcolata ad un grado di vuoto di -75 KPa ed un coefficiente di sicurezza 3.

Rapporti di trasformazione: N (newton) = Kg x 9.81 (forza di gravità); $\text{inch} = \frac{\text{mm}}{25.4}$; $\text{pounds} = \frac{\text{g}}{453.6} = \frac{\text{Kg}}{0.4536}$

Adattatori per filettature GAS - NPT disponibili a pag. 1.130

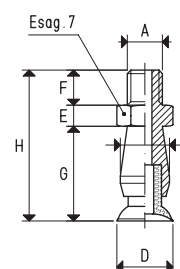



VENTOSE CON RELATIVI SUPPORTI

Ventose dalla tipica conformazione a coppa, sono adatte per la presa e la movimentazione con vuoto, di oggetti con superficie piana, leggermente convessa o concava.

Di largo impiego, questa serie di ventose ha diametri compresi tra 10 e 45 mm e sono normalmente disponibili nelle mescole standard para naturale N, gomma antiolio A e silicone S.

Possono essere calzate a freddo, senza l'ausilio di collanti, su un supporto di ottone nichelato o di alluminio anodizzato.

Il supporto, appositamente sagomato per combaciare perfettamente alla ventosa, è munito di un perno filettato maschio, per facilitarne il fissaggio all'automatismo.

La sostituzione delle ventose è estremamente semplice: come ricambio, infatti, è sufficiente richiedere la ventosa indicata in tabella, nella mescola desiderata.

Su specifica richiesta e per quantitativi minimi da definire in fase di ordinazione, è possibile fornire le ventose nelle mescole speciali elencate a pag. 31 ed i supporti in materiali diversi.



VENTOSE

Art.	Forza Kg	Volume mm ³	A Ø	B Ø	D Ø	E	F	H
01 10 10 *	0.19	227	7	4.0	10	8.5	8.5	11.0
01 12 10 *	0.28	254	8	4.0	12	8.0	9.0	11.0
01 15 10 *	0.44	364	8	4.0	15	8.0	9.5	12.0
01 18 10 *	0.63	502	8	4.0	18	8.0	9.5	12.0
01 20 10 *	0.78	536	8	4.0	20	8.0	9.5	12.0
01 22 10 *	0.95	723	8	4.0	22	8.0	10.0	13.0
01 25 15 *	1.23	1628	12	6.0	25	10.0	11.5	16.0
01 30 15 *	1.76	2055	12	6.0	30	10.0	12.5	17.0
01 35 15 *	2.40	3292	15	10.0	35	10.0	11.5	16.0
01 40 15 *	3.14	4740	15	10.0	40	10.0	12.5	18.0
01 45 15 *	3.98	8553	15	10.0	45	10.0	14.5	23.0

* Completare il codice indicando la mescola: A= gomma antiolio; N= para naturale; S= silicone

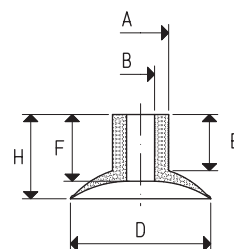

SUPPORTI

Art.	A Ø	D Ø	E	F	G	H	T	Materiale supporto	Per ventosa art.	Peso g
00 08 03	G1/8"	5.5	5	8	7.0	20.0	12	ottone	01 10 10	9
									01 12 10	
									01 15 10	
									01 18 10	
									01 20 10	
									01 22 10	
00 08 05	G1/8"	7.5	5	8	9.5	22.5	12	ottone	01 25 15	10
									01 30 15	
									01 35 15	
00 08 20	G1/4"	12.0	8	14	10.0	32.0	17	alluminio	01 40 15	11
									01 45 15	

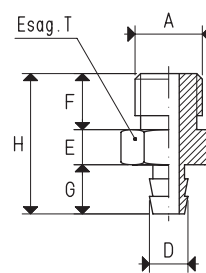

VENTOSE CON SUPPORTO

Art.	Forza Kg	A Ø	D Ø	E	F	G	H	T	Ventosa art.	Supporto art.	Peso g
08 10 10 *	0.19	G1/8"	10	5	8	11	24	12	01 10 10	00 08 03	9.0
08 12 10 *	0.28	G1/8"	12	5	8	11	24	12	01 12 10	00 08 03	9.6
08 15 10 *	0.44	G1/8"	15	5	8	12	25	12	01 15 10	00 08 03	9.7
08 18 10 *	0.63	G1/8"	18	5	8	12	25	12	01 18 10	00 08 03	9.7
08 20 10 *	0.78	G1/8"	20	5	8	12	25	12	01 20 10	00 08 03	9.8
08 22 10 *	0.95	G1/8"	22	5	8	13	26	12	01 22 10	00 08 03	10.2
08 25 15 *	1.23	G1/8"	25	5	8	16	29	12	01 25 15	00 08 05	12.0
08 30 15 *	1.76	G1/8"	30	5	8	17	30	12	01 30 15	00 08 05	12.7
08 35 15 *	2.40	G1/4"	35	8	14	16	38	17	01 35 15	00 08 20	13.6
08 40 15 *	3.14	G1/4"	40	8	14	18	40	17	01 40 15	00 08 20	14.1
08 45 15 *	3.98	G1/4"	45	8	14	23	45	17	01 45 15	00 08 20	17.6

* Completare il codice indicando la mescola: A= gomma antiolio; N= para naturale; S= silicone

N.B. La forza delle ventose indicata in tabella, rappresenta 1/3 del valore della forza teorica calcolata ad un grado di vuoto di -75 KPa ed un coefficiente di sicurezza 3.

Rapporti di trasformazione: N (newton) = Kg x 9.81 (forza di gravità); inch = $\frac{mm}{25.4}$; pounds = $\frac{g}{453.6} = \frac{Kg}{0.4536}$

Adattatori per filettature GAS - NPT disponibili a pag. 1.130

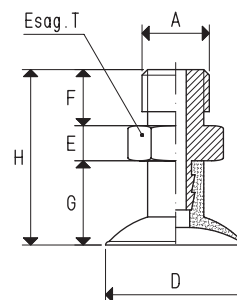

VENTOSE CON RELATIVI SUPPORTI

Ventose dalla tipica conformazione a coppa, sono adatte per la presa e la movimentazione con vuoto, di oggetti con superficie piana, leggermente convessa o concava.

Di largo impiego, questa serie di ventose ha diametri compresi tra 10 e 45 mm e sono normalmente disponibili nelle mescole standard para naturale N, gomma antiolio A e silicone S.

Possono essere calzate a freddo, senza l'ausilio di collanti, su un supporto di ottone nichelato o di alluminio anodizzato.

Il supporto, appositamente sagomato per combaciare perfettamente alla ventosa, è munito di un perno filettato femmina, per facilitarne il fissaggio all'automatismo.

La sostituzione delle ventose è estremamente semplice: come ricambio, infatti, è sufficiente richiedere la ventosa indicata in tabella, nella mescola desiderata.

Su specifica richiesta e per quantitativi minimi da definire in fase di ordinazione, è possibile fornire le ventose nelle mescole speciali elencate a pag. 31 ed i supporti in materiali diversi.



VENTOSE

Art.	Forza Kg	Volume mm ³	A Ø	B Ø	D Ø	E	F	H
01 10 10 *	0.19	227	7	4.0	10	8.5	8.5	11.0
01 12 10 *	0.28	254	8	4.0	12	8.0	9.0	11.0
01 15 10 *	0.44	364	8	4.0	15	8.0	9.5	12.0
01 18 10 *	0.63	502	8	4.0	18	8.0	9.5	12.0
01 20 10 *	0.78	536	8	4.0	20	8.0	9.5	12.0
01 22 10 *	0.95	723	8	4.0	22	8.0	10.0	13.0
01 25 15 *	1.23	1628	12	6.0	25	10.0	11.5	16.0
01 30 15 *	1.76	2055	12	6.0	30	10.0	12.5	17.0
01 35 15 *	2.40	3292	15	10.0	35	10.0	11.5	16.0
01 40 15 *	3.14	4740	15	10.0	40	10.0	12.5	18.0
01 45 15 *	3.98	8553	15	10.0	45	10.0	14.5	23.0

* Completare il codice indicando la mescola: A= gomma antiolio; N= para naturale; S= silicone

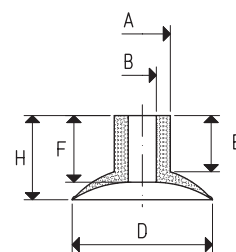

SUPPORTI

Art.	A Ø	D Ø	E	F	G	H	T	Materiale supporto	Per ventosa art.	Peso g
00 08 04	G1/8"	5.5	13	10	7.0	20.0	12	ottone	01 10 10	8.1
									01 12 10	
									01 15 10	
									01 18 10	
									01 20 10	
									01 22 10	
00 08 14	G1/8"	7.5	13	10	9.5	22.5	12	ottone	01 25 15	9.8
									01 30 15	
									01 35 15	
00 08 21	G1/4"	12.0	17	13	10.0	27.0	17	alluminio	01 40 15	9.3
									01 45 15	
									01 45 15	
									01 45 15	

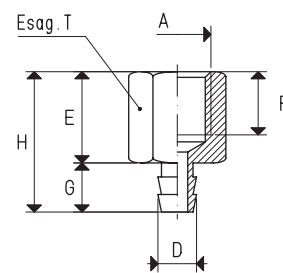

VENTOSE CON SUPPORTO

Art.	Forza Kg	A Ø	D Ø	E	F	G	H	T	Ventosa art.	Supporto art.	Peso g
08 10 25 *	0.19	G1/8"	10	13	10	11	24	12	01 10 10	00 08 04	8.1
08 12 25 *	0.28	G1/8"	12	13	10	11	24	12	01 12 10	00 08 04	8.7
08 15 25 *	0.44	G1/8"	15	13	10	12	25	12	01 15 10	00 08 04	8.8
08 18 25 *	0.63	G1/8"	18	13	10	12	25	12	01 18 10	00 08 04	8.8
08 20 25 *	0.78	G1/8"	20	13	10	12	25	12	01 20 10	00 08 04	9.3
08 22 25 *	0.95	G1/8"	22	13	10	13	26	12	01 22 10	00 08 04	9.3
08 25 25 *	1.23	G1/8"	25	13	10	16	29	12	01 25 15	00 08 14	11.8
08 30 25 *	1.76	G1/8"	30	13	10	17	30	12	01 30 15	00 08 14	12.5
08 35 25 *	2.40	G1/4"	35	17	13	16	33	17	01 35 15	00 08 21	11.9
08 40 25 *	3.14	G1/4"	40	17	13	18	35	17	01 40 15	00 08 21	12.4
08 45 25 *	3.98	G1/4"	45	17	13	23	40	17	01 45 15	00 08 21	15.9

* Completare il codice indicando la mescola: A= gomma antiolio; N= para naturale; S= silicone

N.B. La forza delle ventose indicata in tabella, rappresenta 1/3 del valore della forza teorica calcolata ad un grado di vuoto di -75 KPa ed un coefficiente di sicurezza 3.

Rapporti di trasformazione: N (newton) = Kg x 9.81 (forza di gravità); inch = $\frac{\text{mm}}{25.4}$; pounds = $\frac{\text{g}}{453.6} = \frac{\text{Kg}}{0.4536}$

Adattatori per filettature GAS - NPT disponibili a pag. 1.130



VENTOSE CON RELATIVI SUPPORTI

Ventose dalla tipica conformazione a coppa, sono adatte per la presa e la movimentazione con vuoto, di oggetti con superficie piana, leggermente convessa o concava. Di largo impiego, questa serie di ventose ha diametri compresi tra 25 e 35 mm e sono normalmente disponibili nelle mescole standard para naturale N, gomma antiolio A e silicone S.

Possono essere calzate a freddo, senza l'ausilio di collanti, su un supporto di ottone nichelato.

Il supporto, appositamente sagomato per combaciare perfettamente alla ventosa, è munito di un perno filettato maschio, per facilitarne il fissaggio all'automatismo.

La sostituzione delle ventose è estremamente semplice: come ricambio, infatti, è sufficiente richiedere la ventosa indicata in tabella, nella mescola desiderata.

Su specifica richiesta e per quantitativi minimi da definire in fase di ordinazione, è possibile fornire le ventose nelle mescole speciali elencate a pag. 31 ed i supporti in materiali diversi.



VENTOSE

Art.	Forza Kg	Volume cm ³	A Ø	B Ø	D Ø	E	F	H
01 25 10 *	1.23	1.4	12	6	25	2	3.5	8
01 30 10 *	1.76	1.8	12	6	30	1	3.5	8
01 35 10 *	2.40	2.4	12	6	35	1	3.5	8

* Completare il codice indicando la mescola: A= gomma antiolio; N= para naturale; S= silicone

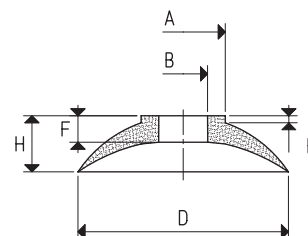

SUPPORTI

Art.	A Ø	E	F	H	SW	Materiale supporto	Per ventosa art.	Peso g
00 08 08	M6	3.5	10	14.5	3	ottone	01 25 10	2.7
							01 30 10	
							01 35 10	
00 08 60	G1/8"	4.0	10	14.5	4	ottone	01 25 10	5.6
							01 30 10	
							01 35 10	

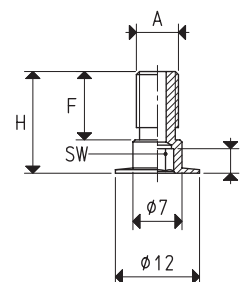

VENTOSE CON SUPPORTO

Art.	Forza Kg	A Ø	SW	D Ø	Ventosa art.	Supporto art.	Peso g
08 25 10 *	1.23	M6	3	25	01 25 10	00 08 08	3.9
08 25 11 *	1.23	G1/8"	4	25	01 25 10	00 08 60	6.8
08 30 10 *	1.76	M6	3	30	01 30 10	00 08 08	4.6
08 30 11 *	1.76	G1/8"	4	30	01 30 10	00 08 60	7.5
08 35 10 *	2.40	M6	3	35	01 35 10	00 08 08	5.1
08 35 11 *	2.40	G1/8"	4	35	01 35 10	00 08 60	8.0

* Completare il codice indicando la mescola: A= gomma antiolio; N= para naturale; S= silicone

N.B. La forza delle ventose indicata in tabella, rappresenta 1/3 del valore della forza teorica calcolata ad un grado di vuoto di -75 KPa ed un coefficiente di sicurezza 3.

Rapporti di trasformazione: N (newton) = Kg x 9.81 (forza di gravità); inch = $\frac{\text{mm}}{25.4}$; pounds = $\frac{\text{g}}{453.6} = \frac{\text{Kg}}{0.4536}$

Adattatori per filettature GAS - NPT disponibili a pag. 1.130

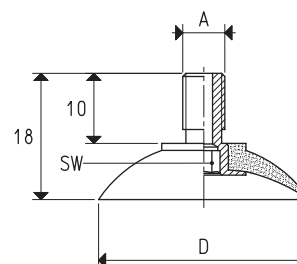

VENTOSE CON RELATIVI SUPPORTI

Ventose dalla tipica conformazione a coppa, sono adatte per la presa e la movimentazione con vuoto, di oggetti con superficie piana, leggermente convessa o concava.

Di largo impiego, questa serie di ventose ha diametri compresi tra 45 e 60 mm e sono normalmente disponibili nelle mescole standard para naturale N, gomma antiolio A e silicone S.

Possono essere calzate a freddo, senza l'ausilio di collanti, su un supporto di alluminio anodizzato.

Il supporto, appositamente sagomato per combaciare perfettamente alla ventosa, è munito di un perno filettato maschio, per facilitarne il fissaggio all'automatismo; inoltre, quelli con la filettatura da 1/4", hanno un foro filettato M8, per consentire l'eventuale inserimento di un grano con foro calibrato (vedi pag. 1.131), avente la funzione di ridurre la quantità d'aria aspirata.

La sostituzione delle ventose è estremamente semplice: come ricambio, infatti, è sufficiente richiedere la ventosa indicata in tabella, nella mescola desiderata.

Su specifica richiesta e per quantitativi minimi da definire in fase di ordinazione, è possibile fornire le ventose nelle mescole speciali elencate a pag. 31 ed i supporti in materiali diversi.



VENTOSE

Art.	Forza Kg	Volume cm ³	A Ø	B Ø	C Ø	D Ø	E	F	G	H	I
01 45 10 *	3.98	8.1	15	10	--	45	5	9.5	--	18	--
01 60 10 *	7.06	18.2	15	10	25	60	4	--	10	22	2.5

* Completare il codice indicando la mescola: A= gomma antiolio; N= para naturale; S= silicone

SUPPORTI

Art.	A Ø	E	C Ø	Materiale supporto	Per ventosa art.	Peso g
00 08 22	G1/4"	10	M8	alluminio	01 45 10	5.9
					01 60 10	
00 08 44	G1/8"	--	--	alluminio	01 45 10	5.1
					01 60 10	
00 08 313	M6	--	--	ottone	01 45 10	3.3
					01 60 10	
00 08 314	M8	--	--	ottone	01 45 10	4.3
					01 60 10	
00 08 92	M10	--	--	ottone	01 45 10	5.2
					01 60 10	

VENTOSE CON SUPPORTO

Art.	Forza Kg	A Ø	D Ø	M Ø	Ventosa art.	Supporto art.	Peso g
08 45 10 *	3.98	G1/4"	45	M8	01 45 10	00 08 22	12.6
08 45 11 *	3.98	G1/8"	45	--	01 45 10	00 08 44	11.8
08 45 12 *	3.98	M6	45	--	01 45 10	00 08 313	10.0
08 45 13 *	3.98	M8	45	--	01 45 10	00 08 314	11.0
08 45 14 *	3.98	M10	45	--	01 45 10	00 08 92	11.9

* Completare il codice indicando la mescola: A= gomma antiolio; N= para naturale; S= silicone

VENTOSE CON SUPPORTO

Art.	Forza Kg	A Ø	D Ø	M Ø	Ventosa art.	Supporto art.	Peso g
08 60 10 *	7.06	G1/4"	60	M8	01 60 10	00 08 22	20.8
08 60 11 *	7.06	G1/8"	60	--	01 60 10	00 08 44	20.0
08 60 12 *	7.06	M6	60	--	01 60 10	00 08 313	18.2
08 60 13 *	7.06	M8	60	--	01 60 10	00 08 314	19.2
08 60 14 *	7.06	M10	60	--	01 60 10	00 08 92	20.1

* Completare il codice indicando la mescola: A= gomma antiolio; N= para naturale; S= silicone

N.B. La forza delle ventose indicata in tabella, rappresenta 1/3 del valore della forza teorica calcolata ad un grado di vuoto di -75 KPa ed un coefficiente di sicurezza 3.

Rapporti di trasformazione: N (newton) = Kg x 9.81 (forza di gravità); inch = $\frac{\text{mm}}{25.4}$; pounds = $\frac{\text{g}}{453.6} = \frac{\text{Kg}}{0.4536}$

Adattatori per filettature GAS - NPT disponibili a pag. 1.130

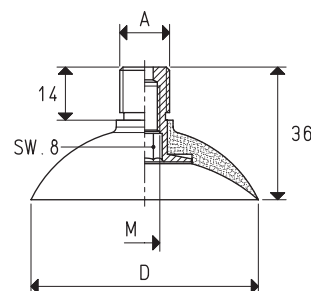
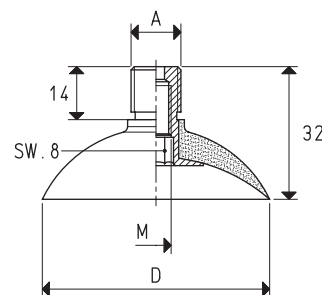
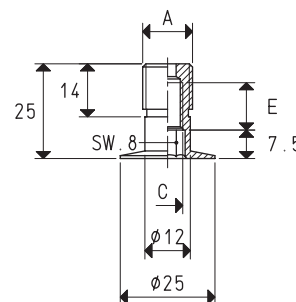
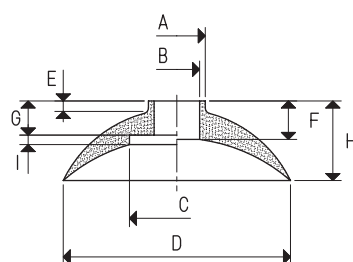



VENTOSE CON RELATIVI SUPPORTI

Ventose dalla tipica conformazione a coppa, sono adatte per la presa e la movimentazione con vuoto, di oggetti con superficie piana, leggermente convessa o concava.

Di largo impiego, queste ventose hanno un diametro di 85 mm e sono normalmente disponibili nelle mescole standard para naturale N, gomma antiolio A e silicone S.

Possono essere calzate a freddo, senza l'ausilio di collanti, su un supporto di alluminio anodizzato.

Il supporto, appositamente sagomato per combaciare perfettamente alla ventosa, è munito di un perno filettato maschio, per facilitarne il fissaggio all'automatismo; inoltre, hanno un foro filettato M8, per consentire l'eventuale inserimento di un grano con foro calibrato (vedi pag. 1.131), avente la funzione di ridurre la quantità d'aria aspirata.

La sostituzione delle ventose è estremamente semplice: come ricambio, infatti, è sufficiente richiedere la ventosa indicata in tabella, nella mescola desiderata.

Su specifica richiesta e per quantitativi minimi da definire in fase di ordinazione, è possibile fornire le ventose nelle mescole speciali elencate a pag. 31 ed i supporti in materiali diversi.



VENTOSE

Art.	Forza Kg	Volume cm ³	A Ø	B Ø	C Ø	D Ø	E	G	H	I
01 85 10 *	14.18	54.8	25	15	25	85	16	23	41	4.0

* Completare il codice indicando la mescola: A= gomma antiolio; N= para naturale; S= silicone

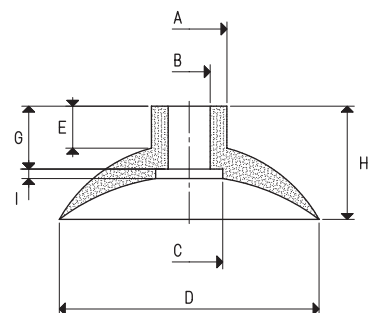

SUPPORTI

Art.	A Ø	D Ø	Materiale supporto	Per ventosa art.	Peso g
00 08 28	G1/4"	25	alluminio	01 85 10	13.4
00 08 136	G1/8"	25	alluminio	01 85 10	9.2
00 08 91	M10x1,25	25	ottone	01 85 10	38.4

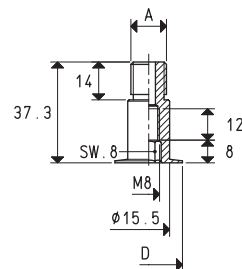

VENTOSE CON SUPPORTO

Art.	Forza Kg	A Ø	D Ø	Ventosa art.	Supporto art.	Peso g
08 85 10 *	14.18	G1/4"	85	01 85 10	00 08 28	49.3
08 85 12 *	14.18	G1/8"	85	01 85 10	00 08 136	45.1
08 85 13 *	14.18	M10x1,25	85	01 85 10	00 08 91	73.4

* Completare il codice indicando la mescola: A= gomma antiolio; N= para naturale; S= silicone

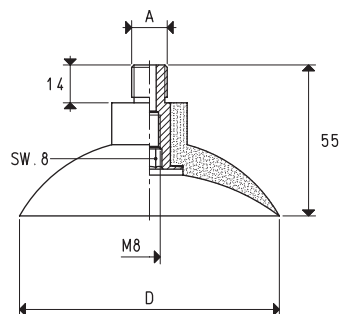

N.B. La forza delle ventose indicata in tabella, rappresenta 1/3 del valore della forza teorica calcolata ad un grado di vuoto di -75 KPa ed un coefficiente di sicurezza 3.

Rapporti di trasformazione: N (newton) = Kg x 9.81 (forza di gravità); $\text{inch} = \frac{\text{mm}}{25.4}$; $\text{pounds} = \frac{\text{g}}{453.6} = \frac{\text{Kg}}{0.4536}$

Adattatori per filettature GAS - NPT disponibili a pag. 1.130

VENTOSE CON RELATIVI SUPPORTI

Ventose dalla tipica conformazione a coppa, sono adatte per la presa e la movimentazione con vuoto, di oggetti con superficie piana, leggermente convessa o concava. Di largo impiego, queste ventose hanno un diametro di 85 mm e sono normalmente disponibili nelle mescole standard para naturale N, gomma antiolio A e silicone S. Possono essere calzate a freddo, senza l'ausilio di collanti, su un supporto di alluminio anodizzato. Il supporto, appositamente sagomato per combaciare perfettamente alla ventosa, è munito di un perno filettato femmina, per facilitarne il fissaggio all'automatismo. La sostituzione delle ventose è estremamente semplice: come ricambio, infatti, è sufficiente richiedere la ventosa indicata in tabella, nella mescola desiderata. Su specifica richiesta e per quantitativi minimi da definire in fase di ordinazione, è possibile fornire le ventose nelle mescole speciali elencate a pag. 31 ed i supporti in materiali diversi.



VENTOSE

Art.	Forza Kg	Volume cm ³	A Ø	B Ø	C Ø	D Ø	F	G	H	I
01 85 10 *	14.18	54.8	25	15	25	85	16	23	41	4.0

* Completare il codice indicando la mescola: A= gomma antiolio; N= para naturale; S= silicone

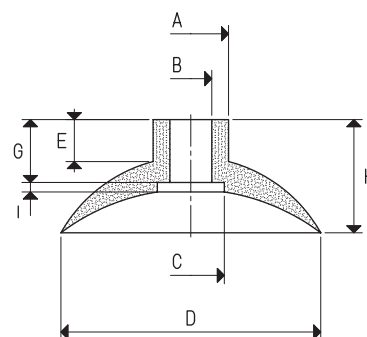

SUPPORTI

Art.	A Ø	B Ø	Materiale supporto	Per ventosa art.	Peso g
00 08 29	15.5	M12	alluminio	01 85 10	6.6
00 08 46	15.5	G1/4"	alluminio	01 85 10	6.5

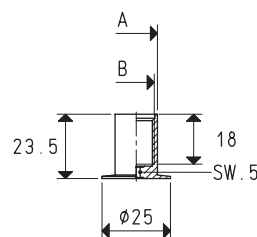

VENTOSE CON SUPPORTO

Art.	Forza Kg	A Ø	D Ø	H	Ventosa art.	Supporto art.	Peso g
08 85 25 *	14.18	G1/4"	85	41	01 85 10	00 08 46	42.4
08 85 26 *	14.18	M12	85	41	01 85 10	00 08 29	42.5

* Completare il codice indicando la mescola: A= gomma antiolio; N= para naturale; S= silicone

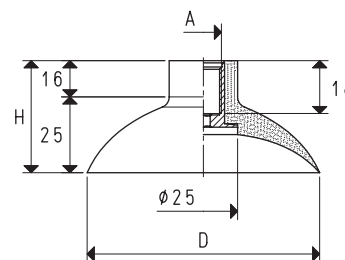

N.B. La forza delle ventose indicata in tabella, rappresenta 1/3 del valore della forza teorica calcolata ad un grado di vuoto di -75 KPa ed un coefficiente di sicurezza 3.

Rapporti di trasformazione: N (newton) = Kg x 9.81 (forza di gravità); inch = $\frac{\text{mm}}{25.4}$; pounds = $\frac{\text{g}}{453.6} = \frac{\text{Kg}}{0.4536}$ Adattatori per filettature GAS - NPT disponibili a pag. 1.130



VENTOSE CON SUPPORTO VULCANIZZATO

Di conformazione piuttosto robusta ed a coppa profonda, questa serie di ventose è stata realizzata per movimentare particolari o componenti di carrozzerie, stampati in lamiera d'acciaio. Sono prodotte con una mescola speciale denominata BENZ, in grado di resistere a lavori gravosi ed al cloro contenuto abitualmente negli olii impiegati per lo stampaggio e l'imbutitura delle lamiere.

Il supporto è in acciaio zincato ed è vulcanizzato sulla ventosa; sono disponibili delle riduzioni, sempre in acciaio zincato, per consentire di variare la connessione di aspirazione da M10 a filettature gas.

A richiesta e per quantitativi minimi da definire in fase di ordinazione, è possibile fornire le ventose in altre mescole speciali, elencate a pag. 31.



VENTOSE CON SUPPORTO VULCANIZZATO

Art.	Forza Kg	Volume cm ³	D Ø	E	F	G	H	Materiale supporto	Peso g
08 30 38 B	1.80	3.1	30	20	17	10	37	acciaio	20.8
08 40 41 B	3.20	6.4	40	23	18	12	41	acciaio	24.9
08 40 41 N	3.20	6.4	40	23	18	12	41	acciaio	24.9

Mescola: B= gomma BENZ; N= para naturale

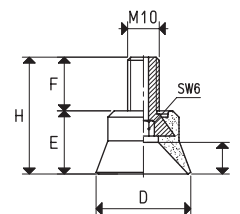

VENTOSE CON SUPPORTO VULCANIZZATO

Art.	Forza Kg	Volume cm ³	A Ø	F	H	Materiale supporto	Peso g
08 60 45 B	7.10	25.9	M10	18	44	acciaio	29.5
08 60 45 1/4" B	7.10	25.9	G1/4"	10	44	acciaio	29.5

Mescola: B= gomma BENZ

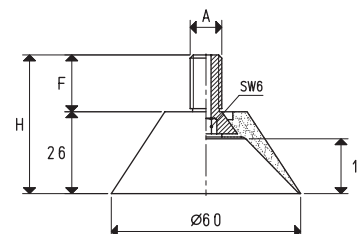

VENTOSE CON SUPPORTO VULCANIZZATO

Art.	Forza Kg	Volume cm ³	E	F	G	H	Materiale supporto	Peso g
08 80 50 B	12.60	41.2	33	12.5	26	51	acciaio	58.0

Mescola: B= gomma BENZ

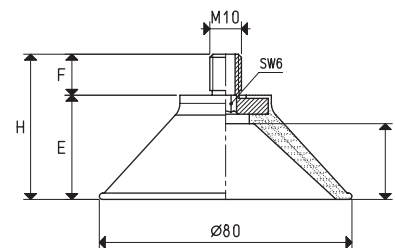

RIDUZIONI

Art.	D Ø	d Ø	H	Materiale supporto	Peso g
00 08 130	G1/4"	M10	14	acciaio	4.9
00 08 131	G3/8"	M10	14	acciaio	12.8

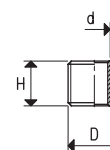

N.B. La forza delle ventose indicata in tabella, rappresenta 1/3 del valore della forza teorica calcolata ad un grado di vuoto di -75 KPa ed un coefficiente di sicurezza 3.

Rapporti di trasformazione: N (newton) = Kg x 9.81 (forza di gravità); inch = $\frac{\text{mm}}{25.4}$; pounds = $\frac{\text{g}}{453.6} = \frac{\text{Kg}}{0.4536}$

Adattatori per filettature GAS - NPT disponibili a pag. 1.130

VENTOSE CON SUPPORTO VULCANIZZATO

Studiate e realizzate appositamente per la presa di lamiere stampate o imbutite, queste ventose hanno trovato largo impiego nel settore automobilistico. Il labbro rettificato di cui sono dotate, consente loro una presa immediata del carico da prelevare, anche alla minima pressione d'appoggio e garantisce una perfetta tenuta di vuoto.

Queste ventose sono prodotte con una mescola speciale denominata BENZ, in grado di resistere al cloro contenuto abitualmente negli olii impiegati per lo stampaggio e l'imbutitura delle lamiere.

Il supporto è in acciaio zincato ed è vulcanizzato sulla ventosa.

A richiesta e per quantitativi minimi, possono essere fornite anche in para naturale, in silicone e mescole speciali, elencate a pag. 31.



VENTOSE CON SUPPORTO VULCANIZZATO MASCHIO

Art.	Forza Kg	Volume cm ³	A Ø	B Ø	C Ø	D Ø	E	F Ø	G	H	Materiale supporto	Peso g
08 50 40 *	4.90	10.3	31	G3/8"	--	50	16.0	12	6.5	29.0	acciaio	38.5
08 50 40 GR B	4.90	10.3	31	G3/8"	G1/8"	50	16.0	--	6.5	29.0	acciaio	38.5
08 75 40 *	11.04	29.3	31	G3/8"	--	75	25.0	12	9.0	38.0	acciaio	57.9
08 75 40 GR B	11.04	29.3	31	G3/8"	G1/8"	75	25.0	--	9.0	38.0	acciaio	57.9
08 75 40 GR N	11.04	29.3	31	G3/8"	G1/8"	75	25.0	--	9.0	38.0	acciaio	57.9
08 100 40 *	19.62	42.6	32	G3/8"	--	100	26.0	12	9.0	39.0	acciaio	78.3
08 100 50 *	19.62	70.6	32	G3/8"	--	100	30.5	12	15.0	43.5	acciaio	74.8
08 50 40 1/4" B	4.90	10.3	31	G1/4"	--	50	16.0	--	6.5	29.0	acciaio	37.4
08 75 40 1/4" B	11.04	29.3	31	G1/4"	--	75	25.0	--	9.0	38.0	acciaio	57.6
08 100 40 1/4" B	19.62	42.6	32	G1/4"	--	100	26.0	--	9.0	39.0	acciaio	76.8
08 50 40 M10 B	4.90	10.3	31	M10	--	50	16.0	--	6.5	29.0	acciaio	32.7
08 100 50 M10 B	19.62	70.6	32	M10	--	100	30.5	--	15.0	43.5	acciaio	70.2
08 75 40 M14 B	11.04	29.3	31	M14 x 1.5	--	75	25.0	--	9.0	38.0	acciaio	54.9
08 100 50 M14 B	19.62	70.6	32	M14 x 1.5	--	100	30.5	--	15.0	43.5	acciaio	74.9

* Completare il codice indicando la mescola: B= gomma BENZ; N= para naturale; S= silicone

GRANI FILETTATI CON FORO CALIBRATO

Art.	A Ø	D Ø	F	H	Materiale grano	Peso g
00 08 164	G1/8"	1.2	5	7	ottone	3.0
00 08 165	G1/8"	1.5	5	10	ottone	3.0
00 08 334	G1/8"	3.0	4	7	ottone	4.0

Grani filettati con foro calibrato, per ventose con estensione GR.

VENTOSE CON SUPPORTO VULCANIZZATO FEMMINA

Art.	Forza Kg	Volume cm ³	A Ø	B Ø	D Ø	E	G	H	Materiale supporto	Peso g
08 50 40 F B	4.90	10.3	31	G3/8"	50	16.0	6.5	32.5	acciaio	49.5
08 75 40 F B	11.04	29.3	31	G3/8"	75	25.0	9.0	41.5	acciaio	68.3
08 75 40 F S	11.04	29.3	31	G3/8"	75	25.0	9.0	41.5	acciaio	68.3
08 100 40 F B	19.62	42.6	32	G3/8"	100	26.0	9.0	42.5	acciaio	89.3
08 100 40 F S	19.62	42.6	32	G3/8"	100	26.0	9.0	42.5	acciaio	89.3
08 100 50 F B	19.62	70.6	32	G3/8"	100	30.5	15.0	47.0	acciaio	88.8
08 100 50 F S	19.62	70.6	32	G3/8"	100	30.5	15.0	47.0	acciaio	88.8

Mescola: B= gomma BENZ; S= silicone

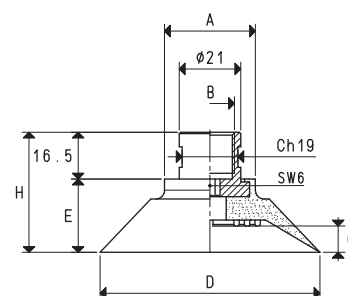
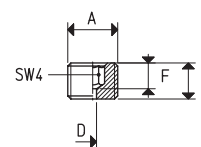
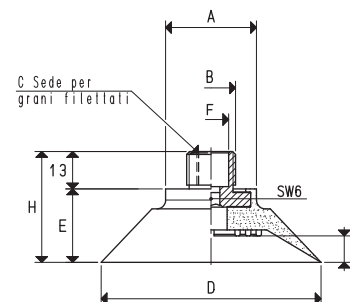

N.B. La forza delle ventose indicata in tabella, rappresenta 1/3 del valore della forza teorica calcolata ad un grado di vuoto di -75 KPa ed un coefficiente di sicurezza 3.

Rapporti di trasformazione: N (newton) = Kg x 9.81 (forza di gravità); inch = $\frac{\text{mm}}{25.4}$; pounds = $\frac{\text{g}}{453.6} = \frac{\text{Kg}}{0.4536}$

Adattatori per filettature GAS - NPT disponibili a pag. 1.130



VENTOSE CON SUPPORTO VULCANIZZATO

Queste ventose sono simili a quelle descritte nella pagina precedente: si differenziano per la conformazione arrotondata del labbro e l'alettatura interna.

Queste peculiarità costruttive consentono l'impiego di queste ventose in condizioni particolarmente gravose.

Il settore d'impiego è sempre lo stesso.

Sono anch'esse realizzate in mescola BENZ ed il supporto, in acciaio zincato, è vulcanizzato sulla ventosa.

Anche queste ventose, a richiesta e per quantitativi minimi da definire in fase di ordinazione, possono essere fornite in altre mescole speciali, elencate a pag. 31.



VENTOSE CON SUPPORTO VULCANIZZATO MASCHIO

Art.	Forza Kg	Volume cm ³	A Ø	B Ø	D Ø	E	G	H	Materiale supporto	Peso g
08 50 99 B	4.90	10.3	30	G3/8"	50	23.5	9	36.5	acciaio	43.2
08 75 99 B	11.04	29.3	35	G3/8"	75	23.5	9	36.5	acciaio	59.2
08 100 99 B	19.62	42.6	35	G3/8"	100	40.0	12	53.0	acciaio	113.2
08 100 99 N	19.62	42.6	35	G3/8"	100	40.0	12	53.0	acciaio	113.2
08 50 99 1/4" B	4.90	10.3	30	G1/4"	50	23.5	9	36.5	acciaio	39.4
08 75 99 1/4" B	11.04	29.3	35	G1/4"	75	23.5	9	36.5	acciaio	55.2
08 100 99 1/4" B	19.62	42.6	35	G1/4"	100	40.0	12	53.0	acciaio	109.2

Mescola: B= gomma BENZ; N= para naturale

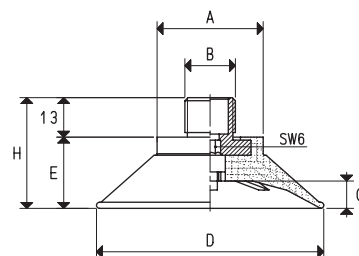

VENTOSE CON SUPPORTO VULCANIZZATO FEMMINA

Art.	Forza Kg	Volume cm ³	A Ø	B Ø	D Ø	E	G	H	Materiale supporto	Peso g
08 50 99 F B	4.90	10.3	31	G3/8"	50	23.5	9	40.0	acciaio	55.6
08 50 99 F S	4.90	10.3	31	G3/8"	50	23.5	9	40.0	acciaio	55.6
08 75 99 F B	11.04	29.3	35	G3/8"	75	23.5	9	40.0	acciaio	70.5
08 75 99 F S	11.04	29.3	35	G3/8"	75	23.5	9	40.0	acciaio	70.5
08 100 99 F B	19.62	42.6	35	G3/8"	100	40.0	12	56.5	acciaio	118.8

Mescola: B= gomma BENZ; S= silicone

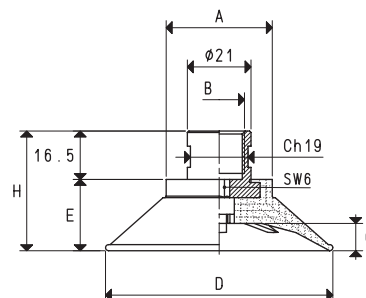

N.B. La forza delle ventose indicata in tabella, rappresenta 1/3 del valore della forza teorica calcolata ad un grado di vuoto di -75 KPa ed un coefficiente di sicurezza 3.

Rapporti di trasformazione: N (newton) = Kg x 9.81 (forza di gravità); inch = $\frac{\text{mm}}{25.4}$; pounds = $\frac{\text{g}}{453.6} = \frac{\text{Kg}}{0.4536}$

Adattatori per filettature GAS - NPT disponibili a pag. 1.130

Nate come alternativa alle più comuni ventose impiegate nel settore robot-automotive, sono in grado di offrire ottime soluzioni alle problematiche di presa e di manipolazione, riscontrate sui movimentatori a depressione, in tutti i settori dell'industria.

Sono di conformazione rotonda ed ellittica, sia piane che a soffietto, complete di supporto. L'estrema flessibilità del labbro di presa, abbinata, volendo, alla caratteristica tipica delle ventose a soffietto, consente loro di adattarsi a superfici piane, concave e convesse, senza alcun rischio di deformare o rompere gli oggetti presi, anche i più sottili.

Un design innovativo del piano d'appoggio interno alle ventose, assicura un elevato coefficiente d'attrito con la superficie di presa ed in particolare un grip senza confronti su lamiere molto oleate o lastre di vetro e marmo bagnate, grazie al drenaggio facilitato dell'olio e dell'acqua; questa caratteristica è sinonimo di presa ferma e sicura delle ventose e, di conseguenza, garanzia di un posizionamento molto preciso del carico da movimentare.

Le ventose standard della linea MAXIGRIP sono realizzate con la nostra mescola esclusiva BENZ:

- Durezza 60±75°Sh.;
- Temperatura d'esercizio compresa tra -40 e +170 °C;
- Antimacchia;
- Ottima resistenza all'abrasione, all'acqua e agli oli d'imbutitura contenenti cloro.

Il loro supporto di fissaggio è vulcanizzato nella ventosa; un'ampia gamma di accessori quali riduzioni, innesti, adattatori e giunti a snodo posizionabili, consente la loro installazione su qualsiasi movimentatore a depressione.

Vista la loro universalità d'impiego, anche queste ventose, possono essere fornite in altre mescole, elencate a pagina 31.



VENTOSE ROTONDE PIANE E A SOFFIETTO

VENTOSE CON SUPPORTO VULCANIZZATO

Art.	Forza Kg	Volume cm ³	A Ø	B Ø	Ch Ø	D Ø	d Ø	E	F	G	H	I	SW	Materiale supporto	Peso g
VRP 40 A*	3.14	3.7	26	G1/4"	15	40	17	16	14	4.0	31	15	6	alluminio	33.6
VRP 50 A*	4.90	7.4	30	G3/8"	19	50	21	18	14	5.0	33	15	6	alluminio	49.3
VRP 60 A*	7.06	13.9	30	G3/8"	19	60	21	21	14	6.0	36	15	6	alluminio	55.3
VRP 80 A*	12.56	29.6	35	G3/8"	19	80	21	25	14	7.5	40	15	6	alluminio	74.9
VRP 100 A*	19.62	51.6	35	G3/8"	19	100	21	25	14	9.5	40	15	6	alluminio	80.7
VRP 125 A*	30.66	96.5	35	G3/8"	19	125	21	33	14	12.5	48	15	6	alluminio	139.6

* Completare il codice indicando la mescola: B= gomma BENZ; N= para naturale; S= silicone

N.B. Per quantitativi minimi di 100 pezzi per art., possono essere fornite con filettatura NPT.

Esempio di ordinazione: VRP 80 A NPT B

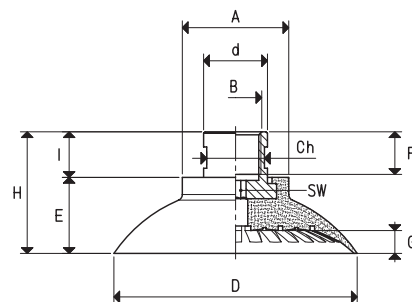

VENTOSE A SOFFIETTO CON SUPPORTO VULCANIZZATO

Art.	Forza Kg	Volume cm ³	A Ø	B Ø	C Ø	Ch Ø	D Ø	d Ø	E	F	G	H	I	M Ø	Materiale supporto	Peso g
VRS 40*	3.14	9.7	43	30	G1/4"	17	40	24	21.0	10	7.0	35.0	14	G1/8"	acciaio	56.3
VRS 50*	4.90	15.6	53	40	G3/8"	22	50	34	21.0	10	7.0	36.0	15	G1/4"	acciaio	77.6
VRS 60*	7.06	22.8	63	50	G3/8"	22	60	44	21.0	10	7.0	36.0	15	G1/4"	acciaio	107.9
VRS 80*	12.56	47.3	83	70	G3/8"	22	80	64	23.0	10	9.0	38.0	15	G1/4"	acciaio	205.9
VRS 100*	19.62	104.2	103	80	G3/8"	22	100	79	29.0	10	13.0	44.0	15	G1/4"	acciaio	269.0
VRS 125*	30.66	202.5	128	105	G3/8"	22	125	100	32.5	10	16.5	47.5	15	G1/4"	acciaio	464.2

* Completare il codice indicando la mescola: B= gomma BENZ; N= para naturale; S= silicone

N.B. Quota "C" disponibile con filettatura NPT. Esempio di ordinazione: VRS 80 NPT B

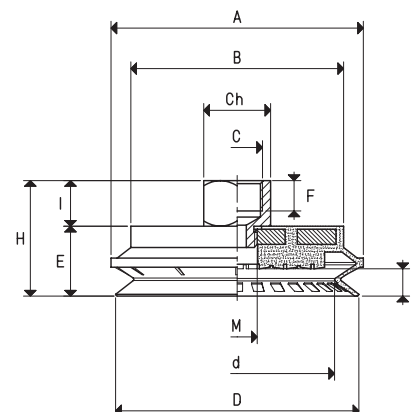

N.B. La forza delle ventose indicata in tabella, rappresenta 1/3 del valore della forza teorica calcolata ad un grado di vuoto di -75 KPa ed un coefficiente di sicurezza 3.

Rapporti di trasformazione: N (newton) = Kg x 9.81 (forza di gravità); inch = $\frac{\text{mm}}{25.4}$; pounds = $\frac{\text{g}}{453.6} = \frac{\text{Kg}}{0.4536}$

Adattatori per filettature GAS - NPT disponibili a pag. 1.130



VENTOSE ELLITTICHE PIANE E A SOFFIETTO

Sono disponibili i disegni 3D sul sito vuototecnica.net

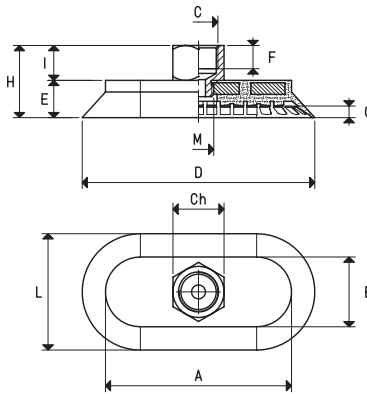
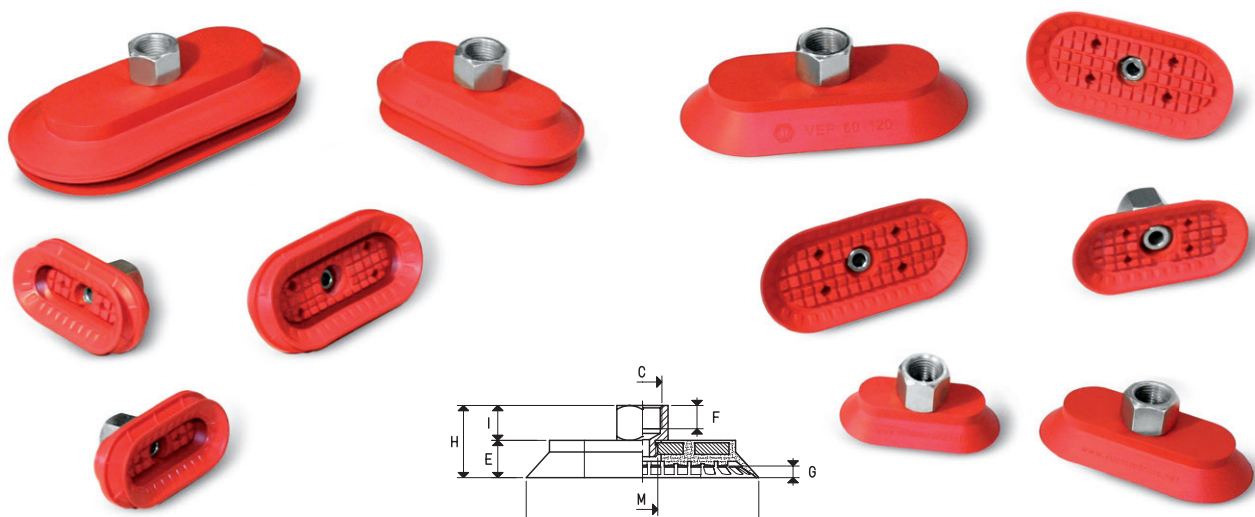

VENTOSE ELLITTICHE CON SUPPORTO VULCANIZZATO

Art.	Forza Kg	Volume cm ³	A	B	C Ø	Ch	D	E	F	G	H	I	L	M Ø	Materiale supporto	Peso g
VEP 30 60 *	4.01	4.5	47	17	G1/4"	17	60	13	10	3	27	14	30	G1/8"	acciaio	42.6
VEP 30 90 *	6.26	7.0	77	17	G1/4"	17	90	13	10	3	27	14	30	G1/8"	acciaio	63.5
VEP 40 80 *	7.14	13.2	70	30	G1/4"	17	80	14	10	4	28	14	40	G1/8"	acciaio	68.0
VEP 50 100 *	11.15	15.0	80	30	G3/8"	22	100	16	10	5	31	15	50	G1/4"	acciaio	110.0
VEP 60 120 *	16.06	32.1	95	35	G3/8"	22	120	18	10	6	33	15	60	G1/4"	acciaio	156.1
VEP 70 140 *	21.86	53.5	110	40	G3/8"	22	140	19	10	7	34	15	70	G1/4"	acciaio	199.4

* Completare il codice indicando la miscela: B= gomma BENZ; N= para naturale; S= silicone

N.B. Quota "C", disponibile con filettatura NPT. Esempio di ordinazione: VEP 40 80 NPT B

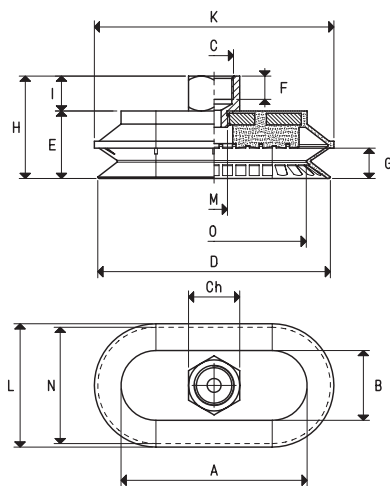

VENTOSE ELLITTICHE A SOFFIETTO CON SUPPORTO VULCANIZZATO

Art.	Forza Kg	Volume cm ³	A	B	C Ø	Ch	D	E	F	G	H	K	I	L	M Ø	N	O	Materiale supporto	Peso g
VES 30 60 *	4.01	12.6	50	20	G1/4"	17	60	21	10	7.0	35	63	14	33	G1/8"	30	44.5	acciaio	49.5
VES 40 80 *	7.14	24.8	70	30	G1/4"	17	80	23	10	9.0	37	83	14	43	G1/8"	40	64.0	acciaio	91.9
VES 50 100 *	11.15	57.6	80	30	G3/8"	22	100	29	10	13.0	44	103	15	53	G1/4"	50	79.0	acciaio	125.3
VES 70 140 *	21.86	122.8	110	40	G3/8"	22	140	33	10	16.5	48	143	15	73	G1/4"	70	109.0	acciaio	227.8

* Completare il codice indicando la miscela: B= gomma BENZ; N= para naturale; S= silicone

N.B. Quota "C", disponibile con filettatura NPT. Esempio di ordinazione: VES 40 80 NPT B

N.B. La forza delle ventose indicata in tabella, rappresenta 1/3 del valore della forza teorica calcolata ad un grado di vuoto di -75 KPa ed un coefficiente di sicurezza 3.

Rapporti di trasformazione: N (newton) = Kg x 9.81 (forza di gravità); inch = $\frac{\text{mm}}{25.4}$; pounds = $\frac{\text{g}}{453.6} = \frac{\text{Kg}}{0.4536}$

Adattatori per filettature GAS - NPT disponibili a pag. 1.130



RIDUZIONI PER VENTOSE MAXIGRIP CUPS

Questi accessori standard offrono, all'utilizzatore, differenti opzioni di assemblaggio per le ventose MAXIGRIP CUPS.

Le riduzioni, in acciaio zincato, hanno la funzione di trasformare da femmina a maschio o da gas a metrica, le connessioni filettate dei supporti standard.

Una sede esagonale, ricavata al loro interno, consente un facile avvvitamento sui supporti.



RIDUZIONE MF PER VENTOSE VRP

Art.	D ∅	d ∅	F	H	SW	Peso g
00 08 215	G3/8"	G1/4"	8	14	6	11.5

RIDUZIONE MF PER VENTOSE VRS - VEP - VES

Art.	D ∅	d ∅	F	H	SW	Peso g
00 08 216	G3/8"	G1/4"	8	11.5	6	6.0

RIDUZIONE MM PER VENTOSE VRP

Art.	D ∅	d ∅	E	F	SW	Peso g
00 08 217	G1/4"	G1/4"	15	10	6	16.7
00 08 218	G1/4"	M10 x 1.5	15	12	6	10.2
00 08 219	G1/4"	M14 x 1.5	15	12	6	16.0
00 08 220	G3/8"	G1/4"	14	10	6	18.4
00 08 221	G3/8"	M10 x 1.5	14	12	6	16.3
00 08 222	G3/8"	M14 x 1.5	14	12	6	22.5

RIDUZIONE MM PER VENTOSE VRS - VEP - VES

Art.	D ∅	d ∅	E	F	SW	Peso g
00 08 223	G1/4"	G1/4"	11.5	10	6	13.9
00 08 224	G1/4"	M10 x 1.5	13.0	12	6	10.1
00 08 225	G1/4"	M14 x 1.5	13.0	12	6	15.8
00 08 226	G3/8"	G1/4"	10.5	11	6	16.6
00 08 227	G3/8"	M10 x 1.5	10.5	13	6	14.2
00 08 228	G3/8"	M14 x 1.5	10.5	13	6	20.2

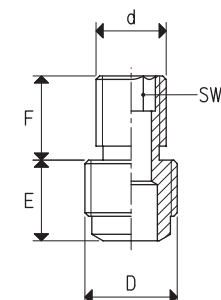
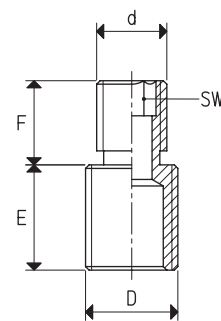
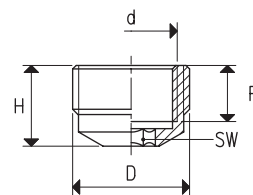
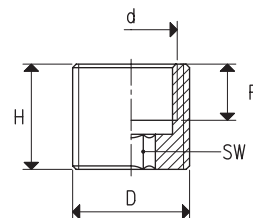



ACCESSORI PER VENTOSE MAXIGRIP CUPS

Gli accessori illustrati in questa pagina, sono adatti per le ventose MAXIGRIP CUPS, in precedenza descritte.

Le riduzioni MF, sono idonee ad aumentare le connessioni femmina di tutte le ventose con attacco filettato da 1/8" e da 1/4" gas, alla grandezza superiore, sempre femmina, di 1/4" o 3/8" con filettatura gas o NPT, a richiesta.

Sono realizzate in alluminio quelle con filettatura gas e in acciaio zincato, quelle con filettatura NPT. Gli adattatori AQ, con flangia quadrata e attacchi filettati maschio o femmina, realizzati in alluminio anodizzato, sono adatti ai sistemi di presa robotizzati per consentire l'installazione rapida delle ventose sugli appositi profili, impiegati nel settore AUTOMOTIVE. La guarnizione integrata su di essi, è garante di una perfetta tenuta di vuoto.



RIDUZIONE MF PER VENTOSE VRP-VRS-VEP-VES

Art.	E	F	D ∅	d ∅	Ch	Materiale riduzione	Peso g
00 08 207	14	10	G1/8"	G1/4"	17	alluminio	17.6
00 08 208	15	10	G1/4"	G3/8"	22	alluminio	31.0
00 08 329	17	12	G1/8"	1/4" NPT	17	acciaio	17.6
00 08 328	22	16	G1/4"	3/8" NPT	22	acciaio	31.0

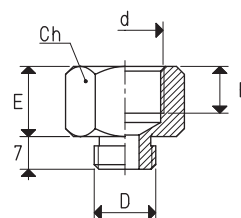

ADATTATORE QUADRO PER VENTOSE VRP-VRS-VEP-VES

Art.	H	E	F	D ∅	d ∅	Materiale	Peso g	O-ring ricambio art.
AQ 32 1/8"	13	4.6	8.4	G1/8"	5	alluminio	11.8	00 08 214
AQ 32 1/4"	13	4.6	8.4	G1/4"	5	alluminio	13.2	00 08 214
AQ 32 3/8"	13	4.6	8.4	G3/8"	5	alluminio	15.6	00 08 214
AQ 32 1/2"	13	4.6	8.4	G1/2"	5	alluminio	17.2	00 08 214

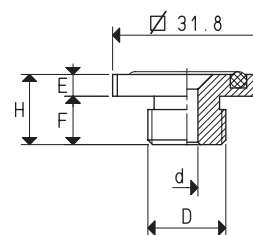

ADATTATORE QUADRO PER VENTOSE VRP-VRS-VEP-VES

Art.	H	E	F	D ∅	d ∅	Materiale	Peso g	O-ring ricambio art.
AQS 32 1/8"	16.1	4.6	11.5	G1/8"	5	alluminio	12.2	00 08 214
AQS 32 1/4"	20.0	4.6	15.4	G1/4"	5	alluminio	13.6	00 08 214
AQS 32 3/8"	20.0	4.6	15.4	G3/8"	5	alluminio	16.2	00 08 214
AQS 32 1/2"	20.0	4.6	15.4	G1/2"	5	alluminio	17.8	00 08 214

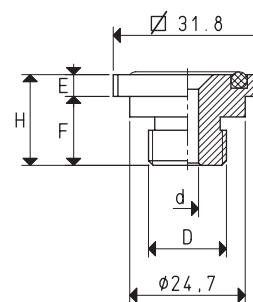

ADATTATORE QUADRO PER VENTOSE VRP-VRS-VEP-VES

Art.	H	E	F	D ∅	d ∅	Materiale	Peso g	O-ring ricambio art.
AQ 32 1/4" F	17.9	4.6	13.3	G1/4"	11	alluminio	15.2	00 08 214
AQ 32 3/8" F	17.9	4.6	13.3	G3/8"	11	alluminio	14.1	00 08 214

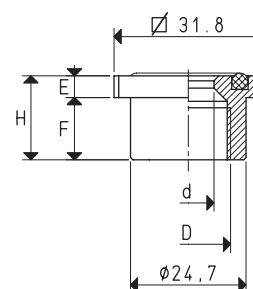

Rapporti di trasformazione: N (newton) = Kg x 9.81 (forza di gravità); inch = $\frac{\text{mm}}{25.4}$; pounds = $\frac{\text{g}}{453.6} = \frac{\text{Kg}}{0.4536}$

Adattatori per filettature GAS - NPT disponibili a pag. 1.130

VENTOSE ROTONDE PIANE CON RELATIVI SUPPORTI

Le ventose illustrate in questa pagina sono state progettate per risolvere gran parte dei problemi di presa riscontrati nella movimentazione di pannelli di legno o di materiale plastico, lastre di vetro o di marmo sottili, fogli di lamiera delicata, piastrelle di ceramica o d'argilla cotta, ecc. Il loro labbro, leggermente inclinato, basso e robusto, ha la caratteristica di non strisciare sulla superficie del carico durante la fase di presa.

I rilievi di cui sono dotate queste ventose al loro interno, oltre a ridurre il volume d'aria d'aspirare, hanno la funzione di creare un piano d'appoggio perfetto, che impedisce la deformazione della superficie di presa e lo slittamento del carico sollevato verticalmente. Possono essere calzate a freddo, senza l'ausilio di collanti, sul proprio supporto d'alluminio anodizzato e bloccate dalla relativa ghiera. La sostituzione delle ventose è estremamente semplice: come ricambio, è sufficiente richiedere la ventosa indicata in tabella, nella miscela desiderata.



VENTOSE

Art.	Forza Kg	Volume cm ³	A Ø	B Ø	C Ø	D Ø	F	G	H	M Ø
01 76 24 *	11.33	15.8	54	35	16	76	4.5	10	24	36
01 90 24 *	15.89	19.5	64	35	16	90	4.5	10	24	36
01 110 24 *	23.74	27.2	79	35	16	110	4.5	10	24	36
01 150 36 *	45.00	75.8	98	70	16	150	6.0	17	36	70

* Completare il codice indicando la miscela: A= gomma antiolio; N= para naturale; S= silicone

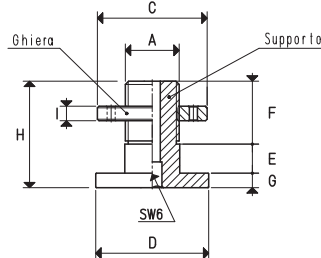
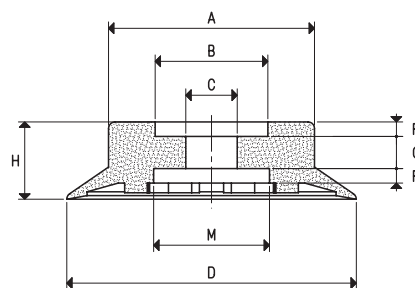

SUPPORTI

Art.	A Ø	C Ø	D Ø	E	F	G	H	I	Materiale supporto/ghiera	Per ventosa art.	Peso g
00 08 108	G1/4"	34	35	9	19.5	4.5	33.0	4.5	alluminio	01 76 24 01 90 24 01 110 24	31.2
00 08 110	G3/8"	34	35	9	19.5	4.5	33.0	4.5	alluminio	01 76 24 01 90 24 01 110 24	33.7
00 08 112	G3/8"	69	69	15	22.0	5.5	42.5	6.0	alluminio	01 150 36	132.1

N.B. ordinando il supporto con il proprio articolo, la ghiera viene fornita automaticamente

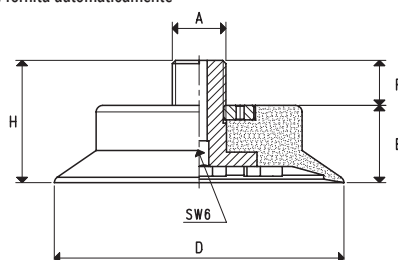

VENTOSE CON SUPPORTO

Art.	Forza Kg	A Ø	D Ø	E	F	H	Ventosa art.	Supporto art.	Peso g
08 76 24 1/4" *	11.33	G1/4"	76	24	14	38	01 76 24	00 08 108	83.1
08 90 24 1/4" *	15.89	G1/4"	90	24	14	38	01 90 24	00 08 108	112.0
08 110 24 1/4" *	23.74	G1/4"	110	24	14	38	01 110 24	00 08 108	168.2
08 76 24 3/8" *	11.33	G3/8"	76	24	14	38	01 76 24	00 08 110	85.6
08 90 24 3/8" *	15.89	G3/8"	90	24	14	38	01 90 24	00 08 110	114.5
08 110 24 3/8" *	23.74	G3/8"	110	24	14	38	01 110 24	00 08 110	170.7
08 150 36 *	45.00	G3/8"	150	36	14	50	01 150 36	00 08 112	436.5

* Completare il codice indicando la miscela: A= gomma antiolio; N= para naturale; S= silicone

N.B. La forza delle ventose indicata in tabella, rappresenta 1/3 del valore della forza teorica calcolata ad un grado di vuoto di -75 KPa ed un coefficiente di sicurezza 3.

Rapporti di trasformazione: N (newton) = Kg x 9.81 (forza di gravità); inch = $\frac{\text{mm}}{25.4}$; pounds = $\frac{\text{g}}{453.6} = \frac{\text{Kg}}{0.4536}$

Adattatori per filettature GAS - NPT disponibili a pag. 1.130





VENTOSA ROTONDA PIANA CON RELATIVO SUPPORTO

La ventosa illustrata in questa pagina è stata studiata, in particolare, per la presa delle lattine di bibite; naturalmente può essere impiegata anche per la presa di oggetti con superficie piana, liscia o leggermente ruvida.

La conformazione del suo labbro consente una solida presa alla superficie del carico da movimentare, elimina le oscillazioni e riduce il volume d'aria in essa contenuto, consentendo una maggiore rapidità di presa e di rilascio.

Può essere calzata a freddo, senza l'impiego di collanti, su un apposito supporto d'alluminio anodizzato, munito di un foro centrale filettato per consentirne il fissaggio all'automatismo.

La sostituzione della ventosa è molto semplice: come ricambio, infatti, è sufficiente richiedere la ventosa indicata in tabella, nella mescola desiderata.



VENTOSA

Art.	Forza Kg	Volume cm ³	A Ø	B Ø	C Ø	D Ø	F	H
01 56 15 *	6.15	7.1	56	48	44	56	11	15

* Completare il codice indicando la mescola: A= gomma antiolio; N= para naturale; S= silicone

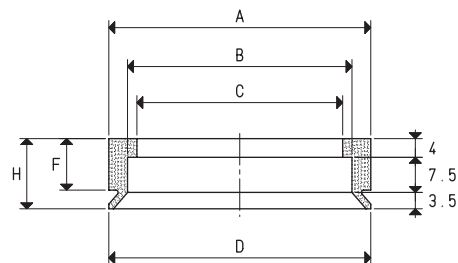

SUPPORTO

Art.	A Ø	B Ø	C Ø	D Ø	F	H	Materiale supporto	Per ventosa art.	Peso g
00 08 83	48.5	M12	5	48.5	11	14.5	alluminio	01 56 15	67.4

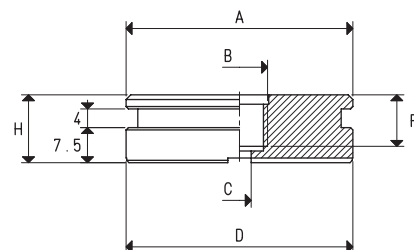

VENTOSA CON SUPPORTO

Art.	Forza Kg	A Ø	B Ø	C Ø	D Ø	F	H	Ventosa art.	Supporto art.	Peso g
08 56 15 *	6.15	48.5	M12	5	56	11	18	01 56 15	00 08 83	78

* Completare il codice indicando la mescola: A= gomma antiolio; N= para naturale; S= silicone

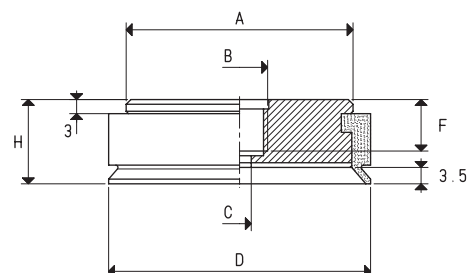

N.B. La forza delle ventose indicata in tabella, rappresenta 1/3 del valore della forza teorica calcolata ad un grado di vuoto di -75 KPa ed un coefficiente di sicurezza 3.

Rapporti di trasformazione: N (newton) = Kg x 9.81 (forza di gravità); inch = $\frac{\text{mm}}{25.4}$; pounds = $\frac{\text{g}}{453.6} = \frac{\text{Kg}}{0.4536}$



VENTOSA ROTONDA PIANA CON RELATIVI SUPPORTI

È una ventosa con un labbro particolarmente sottile e morbido, che le consente di prendere su superfici molto ruvide e ha un piano d'appoggio con rilievi esclusivi, in grado di garantire un notevole grip con la superficie del carico da prendere. Questa ventosa è stata studiata, in particolare, per la presa di piastrelle di ceramica con superficie liscia, ruvida e antisdrucciolo, ma per le sue caratteristiche può tranquillamente essere impiegata anche per la presa di vetri, marmi e manufatti in cemento.

Può essere calzata a freddo, senza l'impiego di collanti, sul suo supporto d'alluminio anodizzato che è dotato di un foro centrale filettato, per consentirne il fissaggio all'automatismo.

La sostituzione della ventosa è molto semplice: come ricambio, infatti, è sufficiente richiedere la ventosa indicata in tabella, nella mescola desiderata.

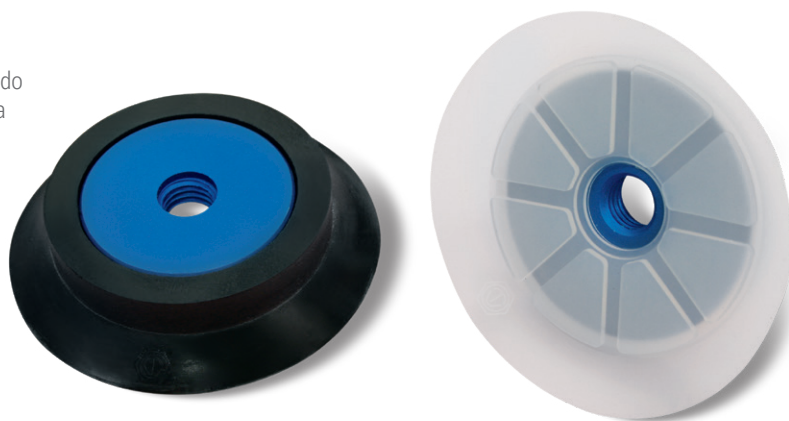

VENTOSA

Art.	Forza Kg	Volume cm ³	A Ø	B Ø	C Ø	D Ø	H	M Ø
01 80 20 *	12.56	27.2	58	54	45	80	20	17

* Completare il codice indicando la mescola: A= gomma antiolio; N= para naturale; S= silicone

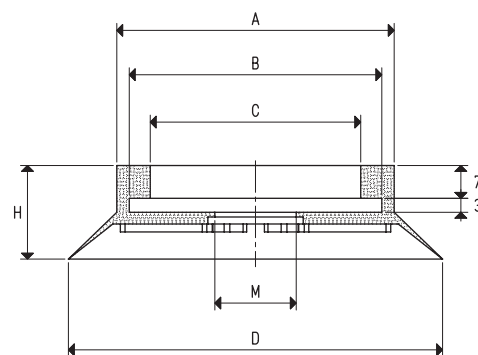

SUPPORTI

Art.	A Ø	B Ø	D Ø	E	H	Materiale supporto	Per ventosa art.	Peso g
00 08 126	45	M12	54	3	10	alluminio	01 80 20	45.5
00 08 465	45	G1/4"	54	3	10	alluminio	01 80 20	41.5
00 08 193	45	G3/8"	54	3	10	alluminio	01 80 20	41.5
00 08 143	45	G1/2"	54	3	10	alluminio	01 80 20	41.5

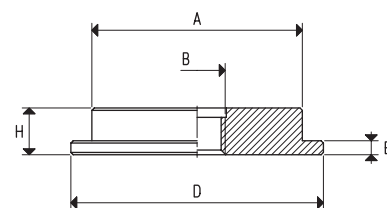

VENTOSE CON SUPPORTO

Art.	Forza Kg	A Ø	B Ø	D Ø	F	G	H	Ventosa art.	Supporto art.	Peso g
08 80 20 *	12.56	58	M12	80	10	6	20	01 80 20	00 08 126	70.7
08 80 20 1/4" *	12.56	58	G1/4"	80	10	6	20	01 80 20	00 08 465	66.7
08 80 20 3/8" *	12.56	58	G3/8"	80	10	6	20	01 80 20	00 08 193	66.7
08 80 20 1/2" *	12.56	58	G1/2"	80	10	6	20	01 80 20	00 08 143	66.7

* Completare il codice indicando la mescola: A= gomma antiolio; N= para naturale; S= silicone

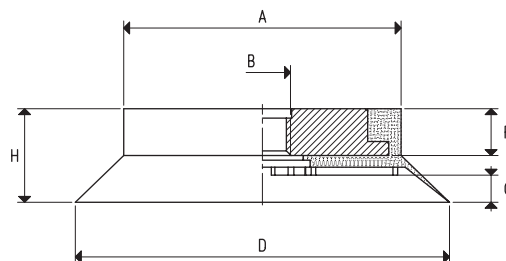

N.B. La forza delle ventose indicata in tabella, rappresenta 1/3 del valore della forza teorica calcolata ad un grado di vuoto di -75 KPa ed un coefficiente di sicurezza 3.

Rapporti di trasformazione: N (newton) = Kg x 9.81 (forza di gravità); inch = $\frac{\text{mm}}{25.4}$; pounds = $\frac{\text{g}}{453.6} = \frac{\text{Kg}}{0.4536}$

Adattatori per filettature GAS - NPT disponibili a pag. 1.130



VENTOSE ROTONDE PIANE CON RELATIVI SUPPORTI

Ventose piane dalla forma originale, sono state studiate, in particolare, per la movimentazione di lamiere, vetri, pannelli di legno, marmi e graniti lavorati e similari.

La conformazione del loro labbro consente una solida presa alla superficie del carico da movimentare, elimina le oscillazioni e riduce notevolmente il volume d'aria in esse contenuto, consentendo una maggiore rapidità di presa e di rilascio. I rilievi di cui sono dotate queste ventose, oltre ad evitare la flessione del carico in corrispondenza della zona di presa, hanno lo scopo di aumentare la superficie d'attrito con il carico sollevato verticalmente, per impedirne lo scivolamento. Sono normalmente disponibili nelle tre mescole standard, ma, a richiesta e per quantitativi minimi da definire in fase di ordinazione, è possibile fornirle in mescole speciali elencate a pag. 31.

Possono essere calzate a freddo, senza l'ausilio di collanti, su un apposito supporto d'alluminio anodizzato, munito di un foro centrale filettato per facilitarne il fissaggio all'automatismo e, a scelta, di un foro laterale con filettatura gas per il raccordo d'aspirazione.

La sostituzione delle ventose è estremamente semplice: come ricambio, infatti, è sufficiente richiedere la ventosa indicata in tabella, nella mescola desiderata.

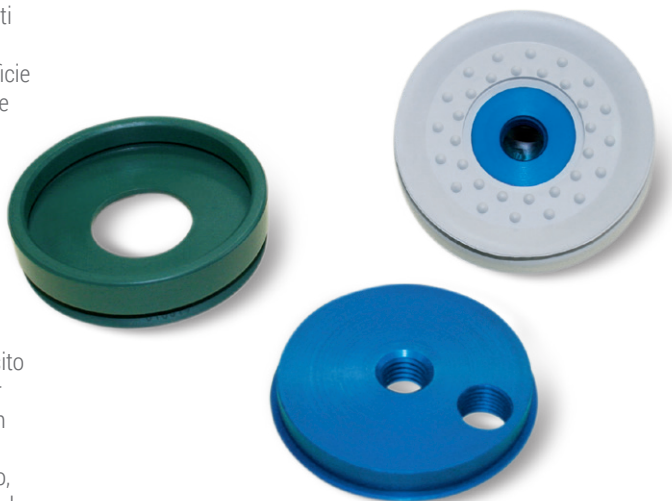

VENTOSE

Art.	Forza Kg	Volume cm ³	A Ø	B Ø	C Ø	D Ø	E	F	H	M	N Ø	O Ø
01 65 15 *	8.29	9.1	68	63	59	65	3	7	17	--	27	--
01 65 16 *	8.29	9.1	68	63	59	65	3	7	17	21	27	4.5

* Completare il codice indicando la mescola: A= gomma antiolio; N= para naturale; S= silicone

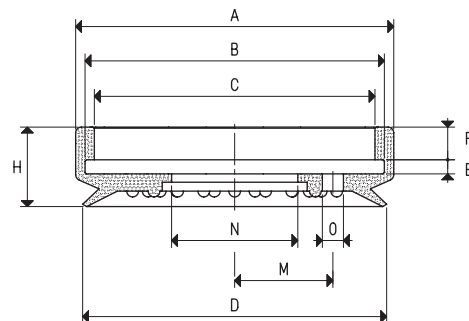

SUPPORTI

Art.	A Ø	B Ø	C Ø	D Ø	E	H	M	Per ventosa art.	Materiale supporto	Peso g
00 08 32	60	M12	--	64	3	10	--	01 65 15	alluminio	80.6
00 08 424	60	G1/4"	--	64	3	10	--	01 65 15	alluminio	80.6
00 02 36	60	M8	G1/4"	64	3	10	21	01 65 16	alluminio	78.1
00 06 13	60	M12	G1/4"	64	3	10	21	01 65 16	alluminio	77.1

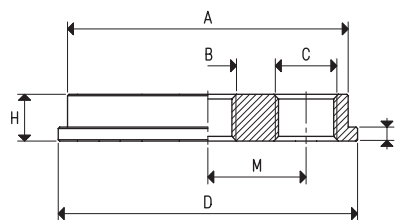

VENTOSE CON SUPPORTO

Art.	Forza Kg	A Ø	B Ø	C Ø	D Ø	F	H	M	O Ø	Ventosa art.	Supporto art.	Peso g
08 65 15 *	8.29	69	M12	--	65	10	17	--	--	01 65 15	00 08 32	102.0
08 65 15 1/4" *	8.29	69	G1/4"	--	65	10	17	--	--	01 65 15	00 08 424	102.0
08 65 16 *	8.29	69	M8	G1/4"	65	10	17	21	4.5	01 65 16	00 02 36	100.0
08 65 17 *	8.29	69	M12	G1/4"	65	10	17	21	4.5	01 65 16	00 06 13	98.5

* Completare il codice indicando la mescola: A= gomma antiolio; N= para naturale; S= silicone

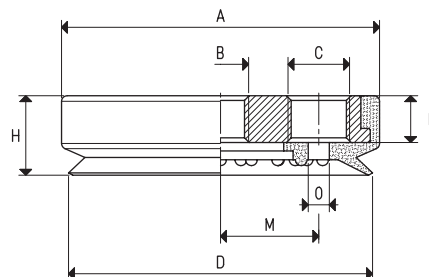

N.B. La forza delle ventose indicata in tabella, rappresenta 1/3 del valore della forza teorica calcolata ad un grado di vuoto di -75 KPa ed un coefficiente di sicurezza 3.

Rapporti di trasformazione: N (newton) = Kg x 9.81 (forza di gravità); inch = $\frac{\text{mm}}{25.4}$; pounds = $\frac{\text{g}}{453.6} = \frac{\text{Kg}}{0.4536}$

Adattatori per filettature GAS - NPT disponibili a pag. 1.130



VENTOSE

Art.	Forza Kg	Volume cm ³	A Ø	B Ø	C Ø	D Ø	E	F	H	M	N Ø	O Ø
01 85 15 *	14.18	13.0	68	63	59	85	3	7	17	--	27	--
01 85 16 *	14.18	13.0	68	63	59	85	3	7	17	21	27	4.5

* Completare il codice indicando la miscela: A= gomma antiolio; N= para naturale; S= silicone

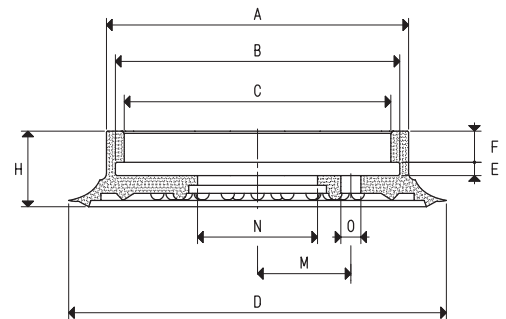

SUPPORTI

Art.	A Ø	B Ø	C Ø	D Ø	E	H	M	Per ventosa art.	Materiale supporto	Peso g
00 08 32	60	M12	--	64	3	10	--	01 85 15	alluminio	80.6
00 08 234	60	G1/2"	--	64	3	10	--	01 85 15	alluminio	78.3
00 08 424	60	G1/4"	--	64	3	10	--	01 85 15	alluminio	80.6
00 08 233	60	G3/4"	--	64	3	10	--	01 85 15	alluminio	77.3
00 02 36	60	M8	G1/4"	64	3	10	21	01 85 16	alluminio	78.1
00 06 13	60	M12	G1/4"	64	3	10	21	01 85 16	alluminio	77.1

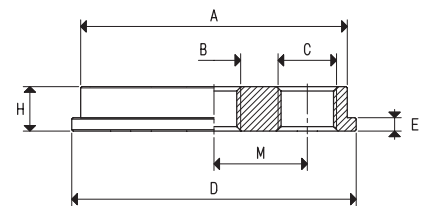

VENTOSE CON SUPPORTO

Art.	Forza Kg	A Ø	B Ø	C Ø	D Ø	F	H	M	O Ø	Ventosa art.	Supporto art.	Peso g
08 85 15 *	14.18	69	M12	--	85	10	17	--	--	01 85 15	00 08 32	110.3
08 85 15 1/2" *	14.18	69	G1/2"	--	85	10	17	--	--	01 85 15	00 08 234	108.0
08 85 15 1/4" *	14.18	69	G1/4"	--	85	10	17	--	--	01 85 15	00 08 424	107.0
08 85 15 3/4" *	14.18	69	G3/4"	--	85	10	17	--	--	01 85 15	00 08 233	107.0
08 85 16 *	14.18	69	M8	G1/4"	85	10	17	21	4.5	01 85 16	00 02 36	107.7
08 85 17 *	14.18	69	M12	G1/4"	85	10	17	21	4.5	01 85 16	00 06 13	106.7

* Completare il codice indicando la miscela: A= gomma antiolio; N= para naturale; S= silicone

N.B. La forza delle ventose indicata in tabella, rappresenta 1/3 del valore della forza teorica calcolata ad un grado di vuoto di -75 KPa ed un coefficiente di sicurezza 3.

Rapporti di trasformazione: N (newton) = Kg x 9.81 (forza di gravità); inch = $\frac{mm}{25.4}$; pounds = $\frac{g}{453.6} = \frac{Kg}{0.4536}$

Adattatori per filettature GAS - NPT disponibili a pag. 1.130

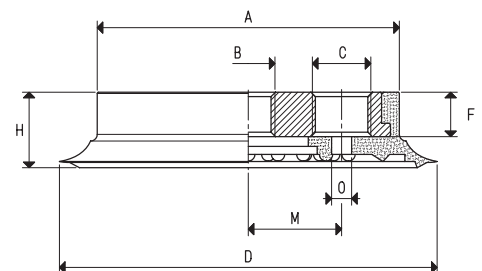



VENTOSA ROTONDA PIANA CON RELATIVI SUPPORTI

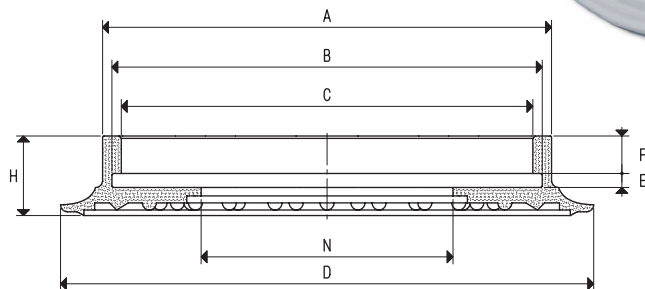
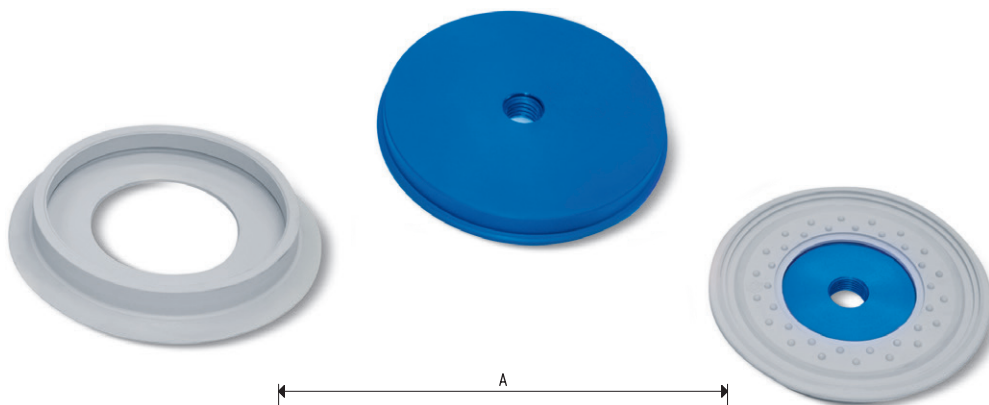

VENTOSA

Art.	Forza Kg	Volume cm ³	A Ø	B Ø	C Ø	D Ø	E	F	H	N Ø
01 110 10 *	23.74	24.9	96	91	87	114	3	8	17	54

* Completare il codice indicando la mescola: A= gomma antiolio; N= para naturale; S= silicone

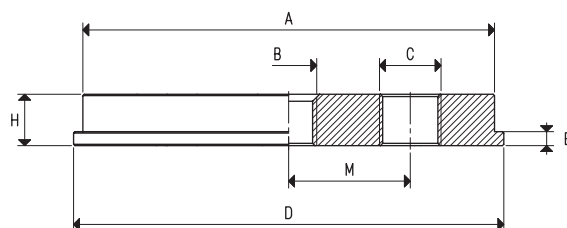

SUPPORTI

Art.	A Ø	B Ø	C Ø	D Ø	E	H	M	Per ventosa art.	Materiale supporto	Peso g
00 08 33	88	M12	--	92	3	11	--	01 110 10	alluminio	188.9
00 02 37	88	M8	G1/4"	92	3	11	26	01 110 10	alluminio	188.8
00 06 14	88	M12	G1/4"	92	3	11	26	01 110 10	alluminio	185.8
00 08 123	88	G3/8"	--	92	3	11	--	01 110 10	alluminio	186.1

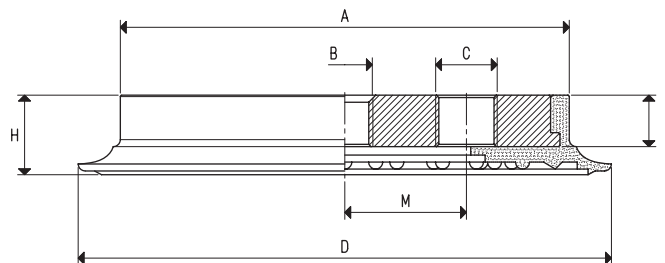

VENTOSE CON SUPPORTO

Art.	Forza Kg	A Ø	B Ø	C Ø	D Ø	F	H	M	Ventosa art.	Supporto art.	Peso g
08 110 10 *	23.74	97	M12	--	114	11	17	--	01 110 10	00 08 33	233.2
08 110 11 *	23.74	97	M8	G1/4"	114	11	17	26	01 110 10	00 02 37	233.1
08 110 12 *	23.74	97	M12	G1/4"	114	11	17	26	01 110 10	00 06 14	230.1
08 110 13 *	23.74	97	G3/8"	--	114	11	17	--	01 110 10	00 08 123	230.4

* Completare il codice indicando la mescola: A= gomma antiolio; N= para naturale; S= silicone

N.B. La forza delle ventose indicata in tabella, rappresenta 1/3 del valore della forza teorica calcolata ad un grado di vuoto di -75 KPa ed un coefficiente di sicurezza 3.

Rapporti di trasformazione: N (newton) = Kg x 9.81 (forza di gravità); inch = $\frac{\text{mm}}{25.4}$; pounds = $\frac{\text{g}}{453.6} = \frac{\text{Kg}}{0.4536}$ Adattatori per filettature GAS - NPT disponibili a pag. 1.130

VENTOSA ROTONDA PIANA CON RELATIVI SUPPORTI

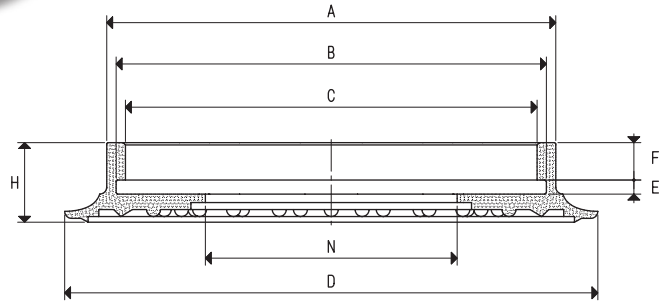

VENTOSA

Art.	Forza Kg	Volume cm ³	A Ø	B Ø	C Ø	D Ø	E	F	H	N Ø
01 150 10 *	45.00	75.7	133	125	118	154	4	11	23	64

* Completare il codice indicando la miscela: A= gomma antiolio; N= para naturale; S= silicone

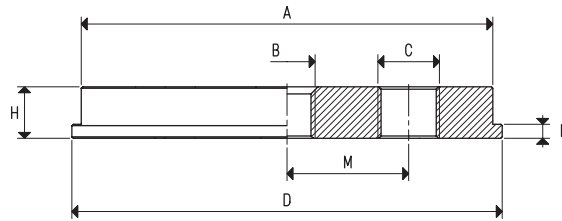

SUPPORTI

Art.	A Ø	B Ø	C Ø	D Ø	E	H	M	Per ventosa art.	Materiale supporto	Peso g
00 08 35	120	M12	--	127	4	15	--	01 150 10	alluminio	471.3
00 08 107	120	M12	G3/8"	127	4	15	30	01 150 10	alluminio	476.9
00 08 119	120	G3/8"	--	127	4	15	--	01 150 10	alluminio	478.9
00 08 145	120	G3/8"	G3/8"	127	4	15	27	01 150 10	alluminio	471.9
00 06 15	120	M12	G1/4"	127	4	15	30	01 150 10	alluminio	476.3

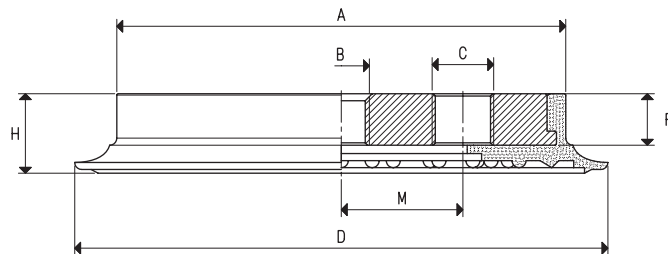

VENTOSE CON SUPPORTO

Art.	Forza Kg	A Ø	B Ø	C Ø	D Ø	F	H	M	Ventosa art.	Supporto art.	Peso g
08 150 10 *	45.00	135	M12	--	154	15	23	--	01 150 10	00 08 35	583.3
08 150 12 *	45.00	135	M12	G3/8"	154	15	23	30	01 150 10	00 08 107	588.9
08 150 13 *	45.00	135	G3/8"	--	154	15	23	--	01 150 10	00 08 119	590.9
08 150 14 *	45.00	135	G3/8"	G3/8"	154	15	23	27	01 150 10	00 08 145	583.9
08 150 16 *	45.00	135	M12	G1/4"	154	15	23	30	01 150 10	00 06 15	588.3

* Completare il codice indicando la miscela: A= gomma antiolio; N= para naturale; S= silicone

N.B. La forza delle ventose indicata in tabella, rappresenta 1/3 del valore della forza teorica calcolata ad un grado di vuoto di -75 KPa ed un coefficiente di sicurezza 3.

Rapporti di trasformazione: N (newton) = Kg x 9.81 (forza di gravità); inch = $\frac{mm}{25.4}$; pounds = $\frac{g}{453.6} = \frac{Kg}{0.4536}$ Adattatori per filettature GAS - NPT disponibili a pag. 1.130



VENTOSA ROTONDA PIANA CON RELATIVO SUPPORTO

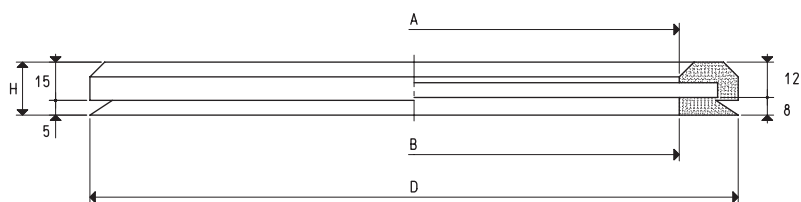
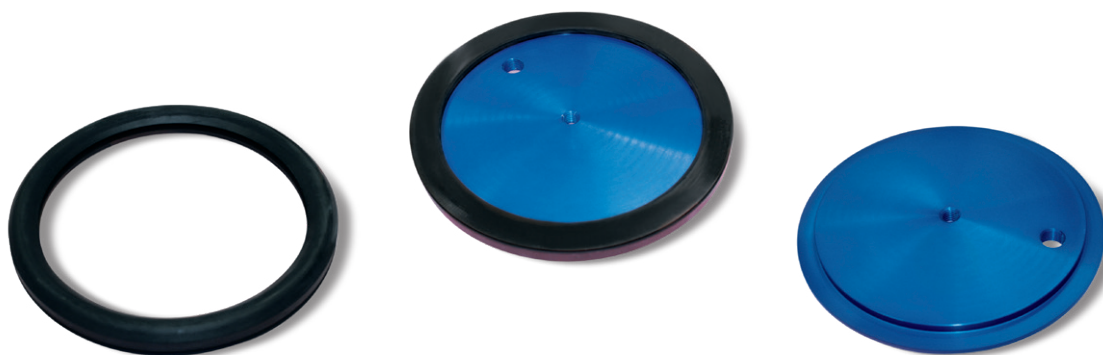

VENTOSA

Art.	Forza Kg	Volume cm ³	A Ø	B Ø	D Ø	H	Miscela
01 220 10 A	78.5	203.4	180	180	220	20	gomma antiolio

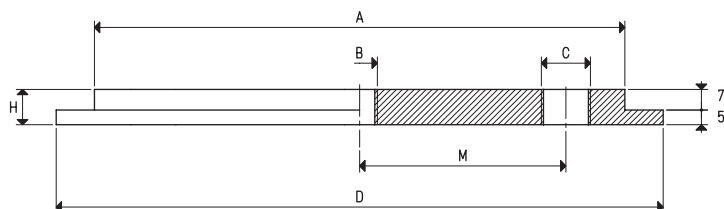

SUPPORTO

Art.	A Ø	B Ø	C Ø	D Ø	H	M	Materiale supporto	Per ventosa art.	Peso Kg
00 08 37	180	M12	G3/8"	206	12	70	alluminio	01 220 10 A	0.95

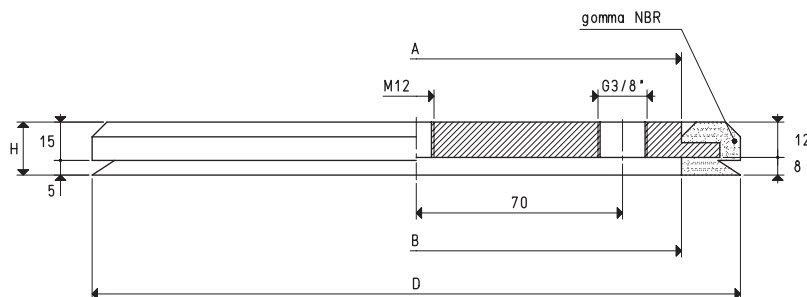

VENTOSA CON SUPPORTO

Art.	Forza Kg	A Ø	B Ø	D Ø	H	Ventosa art.	Supporto art.	Peso Kg
08 220 10 A	78.5	180	180	220	20	00 08 37	01 220 10 A	1.12

N.B. La forza delle ventose indicata in tabella, rappresenta 1/3 del valore della forza teorica calcolata ad un grado di vuoto di -75 KPa ed un coefficiente di sicurezza 3.

Rapporti di trasformazione: N (newton) = Kg x 9.81 (forza di gravità); inch = $\frac{\text{mm}}{25.4}$; pounds = $\frac{\text{g}}{453.6} = \frac{\text{Kg}}{0.4536}$ Adattatori per filettature GAS - NPT disponibili a pag. 1.130

VENTOSA ROTONDA PIANA CON RELATIVO SUPPORTO

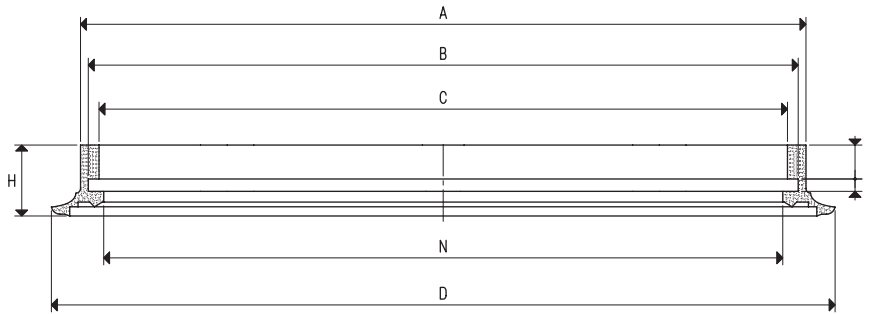
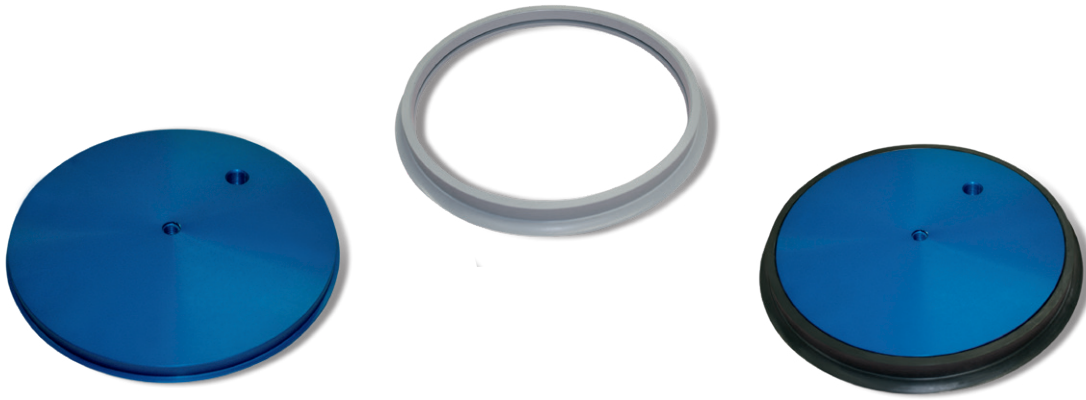

VENTOSA

Art.	Forza Kg	Volume cm ³	A Ø	B Ø	C Ø	D Ø	E	F	H	N Ø
01 250 20 *	122.60	200.0	235	227	220	254	4	11	23	220

* Completare il codice indicando la miscela: A= gomma antiolio; N= para naturale; S= silicone

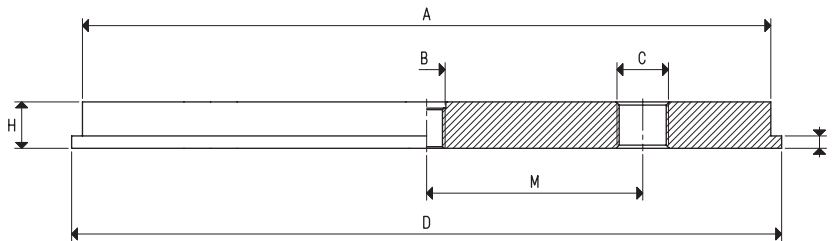

SUPPORTO

Art.	A Ø	B Ø	C Ø	D Ø	E	H	M	Per ventosa art.	Materiale supporto	Peso Kg
00 08 115	223	M12	G3/8"	230	4	15	70	01 250 20	alluminio	1.65

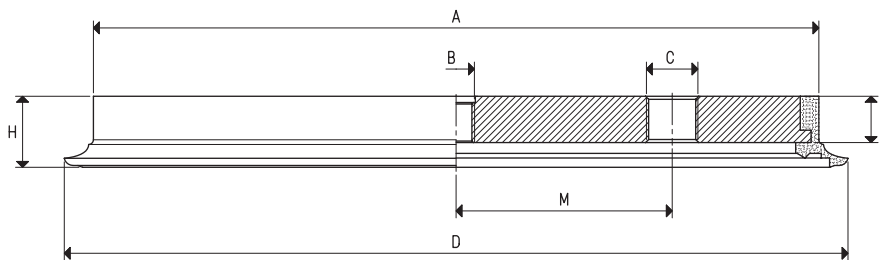

VENTOSA CON SUPPORTO

Art.	Forza Kg	A Ø	B Ø	C Ø	D Ø	F	H	M	Ventosa art.	Supporto art.	Peso Kg
08 250 20 *	122.60	237	M12	G3/8"	254	15	23	70	01 250 20	00 08 115	1.78

* Completare il codice indicando la miscela: A= gomma antiolio; N= para naturale; S= silicone

N.B. La forza delle ventose indicata in tabella, rappresenta 1/3 del valore della forza teorica calcolata ad un grado di vuoto di -75 KPa ed un coefficiente di sicurezza 3.

Rapporti di trasformazione: N (newton) = Kg x 9.81 (forza di gravità); inch = $\frac{mm}{25.4}$; pounds = $\frac{g}{453.6} = \frac{Kg}{0.4536}$ Adattatori per filettature GAS - NPT disponibili a pag. 1.130



VENTOSE ROTONDE PIANE IN GOMMA SPUGNA CON RELATIVI SUPPORTI

Le ventose in gomma spugna sono realizzate con una speciale miscela denominata "GERANIO", che ha una densità tale da consentire loro la presa anche su superfici irregolari e molto ruvide e di mantenere la propria elasticità anche dopo innumerevoli cicli di lavoro. Per consentire un rapido fissaggio ai relativi supporti, le ventose in gomma spugna hanno un lato autoadesivo. Questa serie di ventose è stata progettata per la movimentazione di carichi con superfici grezze o molto ruvide (marmi segati, bocciardati o fiammati, lamiere bugnate, antisdrucchiolo o grecate, plexiglas striato, manufatti in cemento grezzo, piastrelle da giardino con graniglia in superficie, ecc.) ed in tutti quei casi in cui non è possibile l'impiego delle ventose tradizionali.

In presenza di superfici di presa oleate, si consiglia l'impiego della gomma spugna neoprene NF. I valori della temperatura entro i quali lavorare vanno da -40 °C a +80 °C per la gomma spugna GERANIO OF e da -20 °C a +80 °C per quella neoprene NF. I loro supporti sono realizzati in alluminio anodizzato e sono tutti dotati di un foro centrale filettato per consentirne il fissaggio all'automatismo; per quelli più grandi, invece, è previsto anche un foro filettato laterale per la connessione del vuoto.

Come ricambio è sufficiente richiedere la sola ventosa in gomma spugna autoadesiva indicata in tabella, nella miscela desiderata.



VENTOSE

Art.	Forza Kg	Volume cm ³	D Ø	d Ø	E
01 42 15 *	0.78	4.7	40	20	15
01 64 15 *	3.5	18.8	64	40	15
01 92 15 *	8.5	48.2	92	64	15

* Completare il codice indicando la miscela: OF= gomma spugna geranio; NF= gomma spugna neoprene

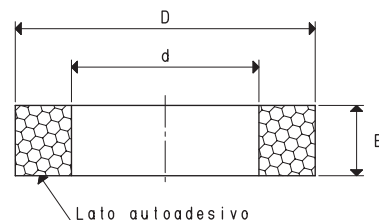

SUPPORTI

Art.	A Ø	B Ø	D Ø	F	H	Materiale supporto	Per ventosa art.	Peso g
00 08 147	40	M12	40	--	10	alluminio	01 42 15	32.8
00 08 118	40	G1/4"	40	--	10	alluminio	01 42 15	32.8
00 08 32	60	M12	64	3	10	alluminio	01 64 15	80.6
00 08 424	60	G1/4"	64	3	10	alluminio	01 64 15	80.6
00 08 33	88	M12	92	3	11	alluminio	01 92 15	188.9
00 08 123	88	G3/8"	92	3	11	alluminio	01 92 15	186.1

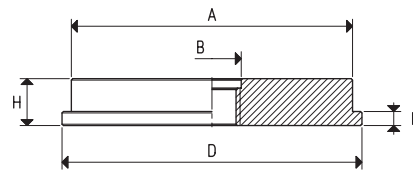

VENTOSE CON SUPPORTO

Art.	Forza Kg	A Ø	B Ø	D Ø	d Ø	E	F	Ventosa art.	Supporto art.	Peso g
08 42 15 *	0.78	40	M12	40	20	15	10	01 42 15	00 08 147	35.6
08 42 15 1/4" *	0.78	40	G1/4"	40	20	15	10	01 42 15	00 08 118	35.6
08 64 15 *	3.5	60	M12	64	40	15	10	01 64 15	00 08 32	86.5
08 64 15 1/4" *	8.29	60	G1/4"	64	40	15	10	01 64 15	00 08 424	86.5
08 92 15 *	8.5	88	M12	92	64	15	11	01 92 15	00 08 33	199.1
08 92 15 3/8" *	8.5	88	G3/8"	92	64	15	11	01 92 15	00 08 123	196.3

* Completare il codice indicando la miscela: OF= gomma spugna geranio; NF= gomma spugna neoprene

N.B. La forza delle ventose indicata in tabella, rappresenta 1/3 del valore della forza teorica calcolata ad un grado di vuoto di -75 KPa ed un coefficiente di sicurezza 3.

Rapporti di trasformazione: N (newton) = Kg x 9.81 (forza di gravità); inch = $\frac{\text{mm}}{25.4}$; pounds = $\frac{\text{g}}{453.6} = \frac{\text{Kg}}{0.4536}$

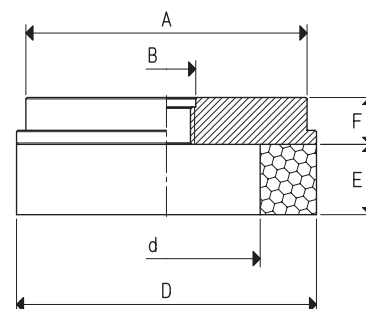

Adattatori per filettature GAS - NPT disponibili a pag. 1.130

VENTOSE ROTONDE PIANE IN GOMMA SPUGNA CON RELATIVI SUPPORTI

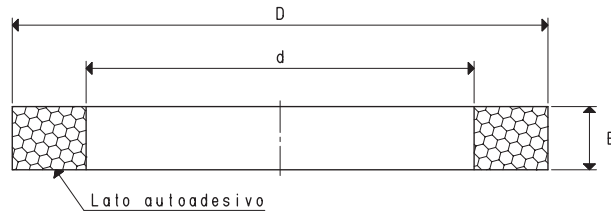
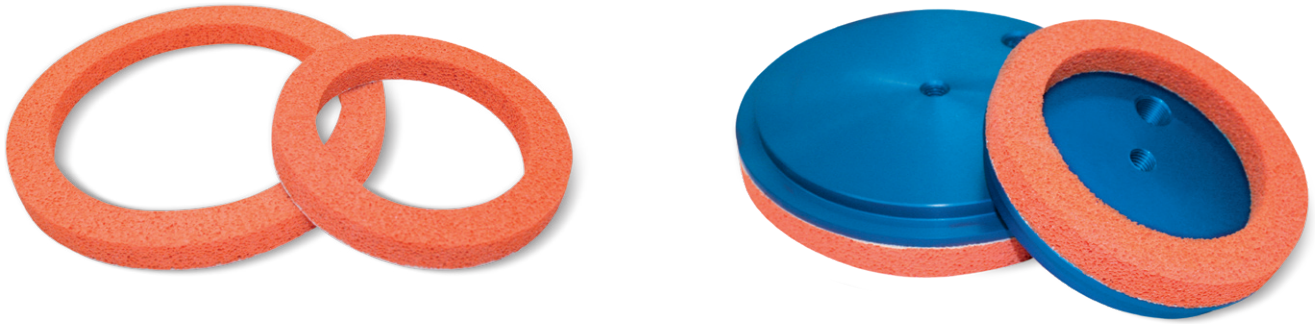

VENTOSE

Art.	Forza Kg	Volume cm ³	D Ø	d Ø	E
01 127 15 *	17.5	99.6	127	92	15
01 180 15 *	38.5	230.7	180	140	15
01 220 15 *	63.6	381.5	220	180	15

* Completare il codice indicando la miscela: OF= gomma spugna geranio; NF= gomma spugna neoprene

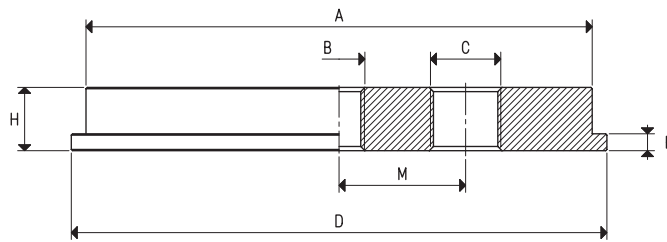

SUPPORTI

Art.	A Ø	B Ø	C Ø	D Ø	F	H	M	Materiale supporto	Per ventosa art.	Peso Kg
00 08 107	120	M12	G3/8"	127	4	15	30	alluminio	01 127 15	0.48
00 08 58	160	M12	G3/8"	180	5	12	60	alluminio	01 180 15	0.74

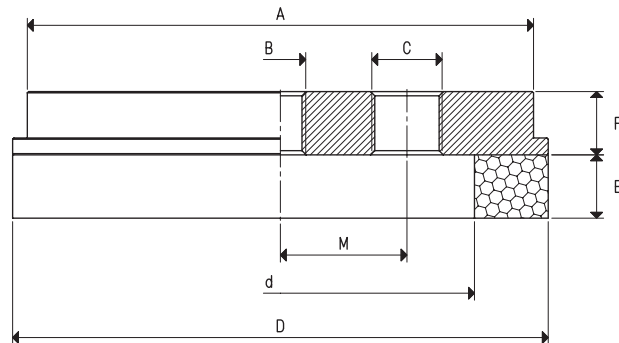

VENTOSE CON SUPPORTO

Art.	Forza Kg	A Ø	B Ø	C Ø	D Ø	d Ø	E	F	M	Ventosa art.	Supporto art.	Peso Kg
08 127 15 *	17.5	120	M12	G3/8"	127	92	15	15	30	01 127 15	00 08 107	0.49
08 180 15 *	38.5	160	M12	G3/8"	180	140	15	12	60	01 180 15	00 08 58	0.78

* Completare il codice indicando la miscela: OF= gomma spugna geranio; NF= gomma spugna neoprene

N.B. La forza delle ventose indicata in tabella, rappresenta 1/3 del valore della forza teorica calcolata ad un grado di vuoto di -75 KPa ed un coefficiente di sicurezza 3.

Rapporti di trasformazione: N (newton) = Kg x 9.81 (forza di gravità); inch = $\frac{mm}{25.4}$; pounds = $\frac{g}{453.6} = \frac{Kg}{0.4536}$ Adattatori per filettature GAS - NPT disponibili a pag. 1.130



VENTOSE ROTONDE PIANE IN GOMMA SPUGNA CON RELATIVO SUPPORTO

La particolarità che le distingue dalle ventose precedentemente descritte è il labbro, realizzato con gomma nitrilica abbinata a gomme spugnose in mescole "GERANIO" o neopreniche; questa conformazione consente la presa su superfici molto ruvide o addirittura scanalate. Sono particolarmente indicate per la presa e la movimentazione di manufatti in cemento con superfici finite a graniglia, di marmi e di graniti bocciardati o fiammati. I valori della temperatura entro i quali lavorare vanno da -40 °C a +80 °C per la gomma spugna GERANIO OF e da -20 °C a +80 °C per quella neoprene NF. Il supporto è realizzato in alluminio anodizzato, con un foro filettato centrale per il fissaggio all'automatismo ed uno laterale, sempre filettato, per la connessione del vuoto; la ventosa viene calzata a freddo su di esso, senza l'ausilio di collanti. Come ricambio è sufficiente richiedere la sola ventosa indicata in tabella, nella mescola desiderata.

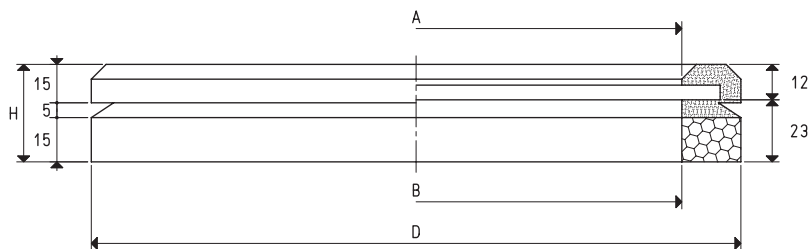

VENTOSE

Art.	Forza Kg	Volume cm ³	A Ø	B Ø	D Ø	H	Miscela
01 220 10 OF	63.6	585.0	180	180	220	35	gomma spugna geranio
01 220 10 NF	63.6	585.0	180	180	220	35	gomma spugna neoprene

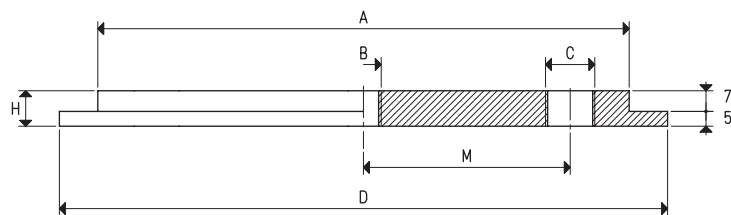

SUPPORTO

Art.	A Ø	B Ø	C Ø	D Ø	H	M	Materiale supporto	Per ventosa art.	Peso Kg
00 08 37	180	M12	G3/8"	206	12	70	alluminio	01 220 10	0.95

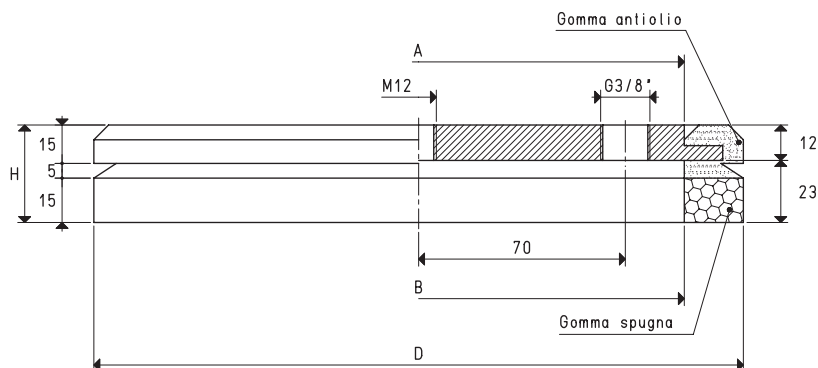

VENTOSE CON SUPPORTO

Art.	Forza Kg	A Ø	B Ø	D Ø	H	Ventosa art.	Supporto art.	Peso Kg
08 220 10 OF	63.6	180	180	220	35	01 220 10 OF	00 08 37	0.98
08 220 10 NF	63.6	180	180	220	35	01 220 10 NF	00 08 37	0.97

N.B. La forza delle ventose indicata in tabella, rappresenta 1/3 del valore della forza teorica calcolata ad un grado di vuoto di -75 KPa ed un coefficiente di sicurezza 3.

Rapporti di trasformazione: N (newton) = Kg x 9.81 (forza di gravità); inch = $\frac{\text{mm}}{25.4}$; pounds = $\frac{\text{g}}{453.6} = \frac{\text{Kg}}{0.4536}$ Adattatori per filettature GAS - NPT disponibili a pag. 1.130



VENTOSE VACUPREDATOR PER LA PRESA DI BUSTE, SACCHI E CONTENITORI FLESSIBILI

Per consentire la presa di buste, sacchi e contenitori flessibili in carta o plastica, contenenti polveri, granulati, prodotti sfusi o liquidi, sono state progettate e realizzate queste nuove ventose, in grado di afferrare, in tutta sicurezza, anche le confezioni più difficili e irregolari. Realizzate in alluminio anodizzato, sono dotate di una piastra asolata al loro interno, per consentire al contenitore flessibile di adattarsi perfettamente alla ventosa e di una guarnizione in gomma spugnosa speciale che, seguendo le inevitabili grinze che si formano sul contenitore flessibile in fase di presa, impedisce le perdite di vuoto perimetrali.

Sono particolarmente consigliate per la presa di confezioni flow pack, contenitori flessibili per fleboclisi, sacchetti di dolciumi o similari, sacchi di granulati plastici, di cemento, di zucchero o di farina, ecc.

La loro forza di sollevamento è stata calcolata considerando un grado di vuoto minimo di -75 KPa, la superficie totale racchiusa all'interno della guarnizione ed un coefficiente di sicurezza 3.

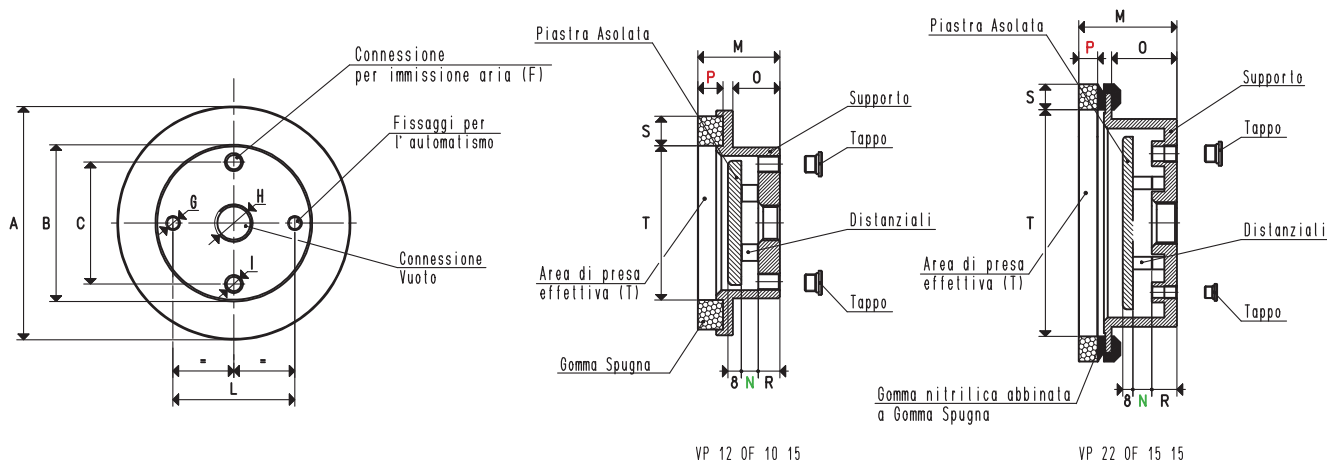
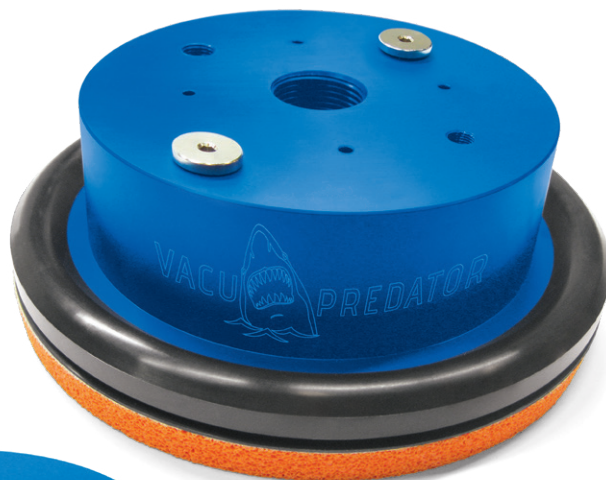

VENTOSE VACUPREDATOR ROTONDE

Art.	Forza Kg	A Ø	B Ø	C	F Ø	G Ø	H Ø	I Ø	L	M	N	O	P	R	S	T Ø	Peso Kg
VP 12 OF 10 15	17.5	134	89	70	G1/8"	M8	G1/2"	G1/8"	70	49	10	28	15	13	17.5	92	0.54
VP 22 OF 15 15	63.6	220	165	110	G1/4"	M12	G1"	G1/8"	120	78	15	52	15	20	20.0	180	1.55

N.B. La forza delle ventose indicata in tabella, rappresenta 1/3 del valore della forza teorica calcolata ad un grado di vuoto di -75 KPa ed un coefficiente di sicurezza 3.

Rapporti di trasformazione: N (newton) = Kg x 9.81 (forza di gravità); inch = $\frac{\text{mm}}{25.4}$; pounds = $\frac{\text{g}}{453.6} = \frac{\text{Kg}}{0.4536}$

Adattatori per filettature GAS - NPT disponibili a pag. 1.130



VENTOSE VACUPREDATOR PER LA PRESA DI BUSTE, SACCHI E CONTENITORI FLESSIBILI

Sono disponibili i disegni 3D sul sito vuototecnica.net

1

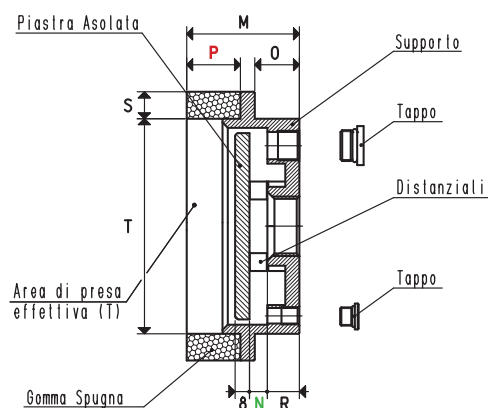
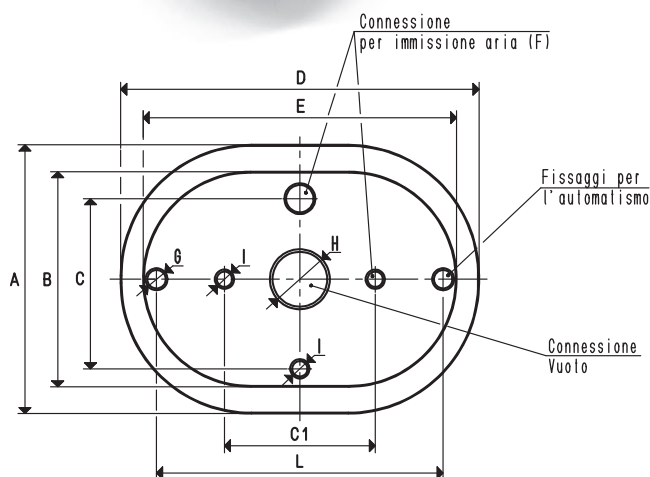

VENTOSE VACUPREDATOR ELLITTICHE

Art.	Forza Kg	A	B	C	C1	D	E	F Ø	G Ø	H Ø	I Ø	L	M	N	O	P	R	S	T	Peso Kg
VP 06 12 OF 10 15	9.4	60	40	--	--	120	111	--	M8	G3/8"	--	100	49	10	29	15	14	10	40 x 100	0.36
VP 09 16 OF 10 30	17.9	90	60	--	80	160	145	G1/4"	M8	G1/2"	G1/8"	130	63	10	25	30	18	15	60 x 130	0.63
VP 09 21 OF 10 30	27.4	95	60	--	80	210	185	G1/4"	M12	G1/2"	G1/8"	160	63	10	25	30	18	15	65 x 180	0.80
VP 15 20 OF 10 30	43.8	150	120	95	--	200	175	G3/8"	M12	G1"	G1/8"	160	63	10	25	30	18	15	120 x 170	1.10
VP 20 30 OF 15 30	82.5	200	150	115	--	300	250	G3/8"	M12	G1"	G1/8"	200	78	15	40	30	20	25	150 x 250	2.24
VP 30 40 OF 15 30	174.4	300	250	160	--	400	350	G3/8"	M12	G2"	G1/8"	300	78	15	40	30	20	30	240 x 340	3.85

ESEMPIO DI CODIFICA:

VP **06 12** **OF** **10** **15**

Modello:
Vacu Predator

Dimensioni:

06 12 (60 x 120 mm)
09 16 (90 x 160 mm)
09 21 (95 x 210 mm)
15 20 (150 x 200 mm)
20 30 (200 x 300 mm)
30 40 (300 x 400 mm)
12 (ø 134 mm)
22 (ø 220 mm)

Altezza Gomma Spugna (P):
per VP0612-VP0916-VP0921-VP12-VP22
15-20-25-30 mm

per VP1520-VP2030-VP3040
20-25-30-40 mm

Altezza Distanziali (N):
5 mm
10 mm
15 mm

Tipo di mescola della
Gomma Spugna:
OF: ORANGE FOAM
SB: EXTRA SOFT
NF: NEOPRENE

N.B. La forza delle ventose indicata in tabella, rappresenta 1/3 del valore della forza teorica calcolata ad un grado di vuoto di -75 KPa ed un coefficiente di sicurezza 3.

Rapporti di trasformazione: N (newton) = Kg x 9.81 (forza di gravità); inch = $\frac{\text{mm}}{25.4}$; pounds = $\frac{\text{g}}{453.6} = \frac{\text{Kg}}{0.4536}$ Adattatori per filettature GAS - NPT disponibili a pag. 1.130

VENTOSE ROTONDE PIANE CON SUPPORTO VULCANIZZATO, PER STAFFARE VETRO E MARMO

L'esigenza dei costruttori di centri di lavoro per la lavorazione del vetro e del marmo di avere sistemi di staffaggio sempre più precisi e sicuri, ci ha indotti a creare questa nuova serie di ventose.

Vulcanizzate su un supporto d'acciaio, hanno un foro centrale per lasciare spazio alla connessione del vuoto o ad una valvola con otturatore a sfera e 3÷4 fori, distribuiti su una circonferenza interna, per l'alloggiamento di viti brugola adatte al loro fissaggio.

L'estrema flessibilità del labbro consente loro di adattarsi facilmente alle lastre da trattare, senza alcun rischio di deformazione o rottura, anche per quelle più sottili. La particolare conformazione del piano d'appoggio interno delle ventose è in grado di assicurare un elevato coefficiente d'attrito con la superficie di presa ed in particolare, grazie al drenaggio facilitato dell'acqua, un notevole grip su lastre di vetro o di marmo bagnate, a garanzia di una presa ferma e sicura.

Le caratterizza, inoltre, una elevata precisione del loro spessore, la cui quota nominale è racchiusa in una tolleranza di soli cinque centesimi di millimetro.

Sono normalmente prodotte con gomma antiolio A, ma a richiesta e per quantitativi minimi da definire in fase di ordinazione, è possibile fornirle in altre mescole, elencate a pagina 31.

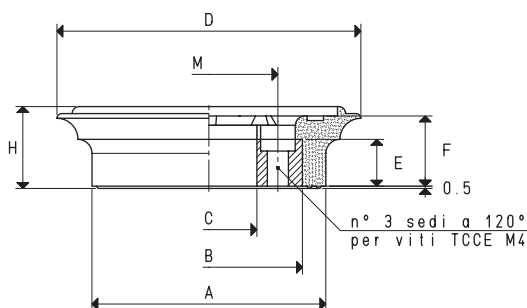

VENTOSE CON SUPPORTO VULCANIZZATO

Art.	Forza Kg	Volume cm ³	A Ø	B Ø	C Ø	D Ø	E	F	H	M Ø	Materiale supporto	Peso Kg
08 65 11 A	6.7	5.5	50	40	20.5	65	10	15	17.5	29.5	acciaio	0.09
08 85 11 A	12.0	7.7	70	60	40.5	85	10	15	17.5	49.5	acciaio	0.14

Mescola: A= gomma antiolio

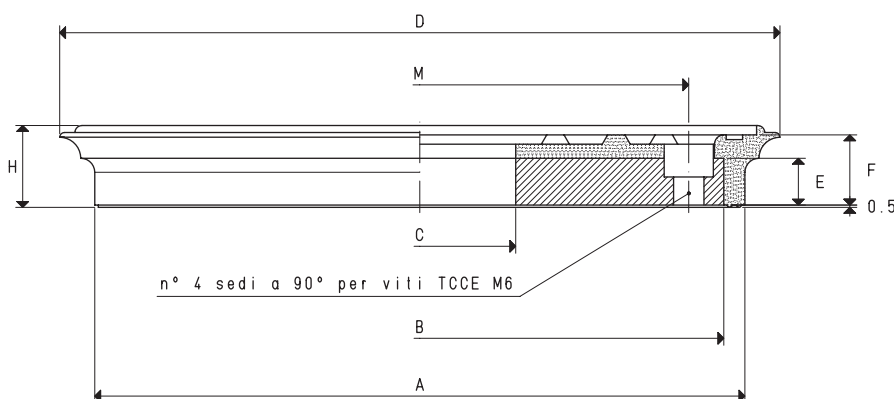

VENTOSA CON SUPPORTO VULCANIZZATO

Art.	Forza Kg	Volume cm ³	A Ø	B Ø	C Ø	D Ø	E	F	H	M Ø	Materiale supporto	Peso Kg
08 150 11 A	42.7	47.1	139	130	41	150	10	15	17.5	115	acciaio	1.0

Mescola: A= gomma antiolio

N.B. La forza delle ventose indicata in tabella, rappresenta 1/3 del valore della forza teorica calcolata ad un grado di vuoto di -75 KPa ed un coefficiente di sicurezza 3.

Rapporti di trasformazione: N (newton) = Kg x 9.81 (forza di gravità); inch = $\frac{\text{mm}}{25.4}$; pounds = $\frac{\text{g}}{453.6} = \frac{\text{Kg}}{0.4536}$



VENTOSE ROTONDE PIANE CON SUPPORTO VULCANIZZATO

Questa serie di ventose è stata progettata per il sollevamento e la movimentazione di grossi carichi, sia in orizzontale che verticale. Vulcanizzate su un supporto d'acciaio, hanno un foro filettato centrale per il fissaggio all'automatismo e uno laterale per la connessione del vuoto.

Sono dotate di un piano d'appoggio, scolpito a labirinto e realizzato nella stessa mescola della ventosa, che consente la presa di vetri e marmi, anche in lastre sottili e fragili, senza creare flessioni nella zona di presa. La conformazione del labbro e la scelta delle varie mescole con cui sono prodotte consentono la presa su superfici irregolari e ondulate.

La serie 08 .. 40, oltre le caratteristiche sopra descritte, ha un labbro verticale interno che consente loro la presa anche su superfici particolarmente ruvide come lamiere goffrate o grecate, marmi e graniti segati, tavole di legno grezze, prefabbricati di cemento, ecc.

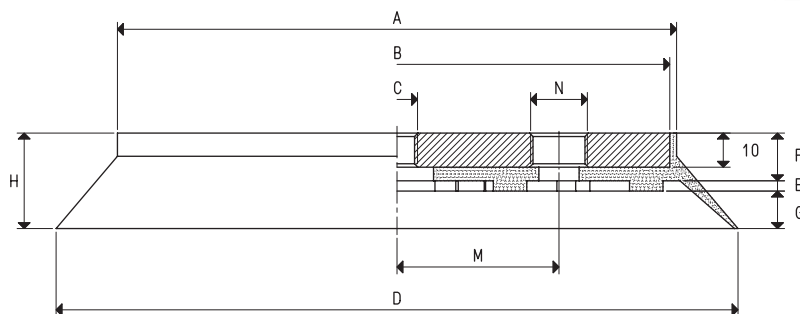

VENTOSE CON SUPPORTO VULCANIZZATO

Art.	Forza Kg	Volume cm ³	A Ø	B Ø	C Ø	D Ø	E	F	G	H	M	N Ø	Materiale supporto	Peso Kg
08 110 15 M8 *	23.7	78.5	74	70	M8	110	2	14	10	26	26.0	G1/4"	acciaio	0.35
08 110 15 *	23.7	78.5	74	70	M12	110	2	14	10	26	26.0	G1/4"	acciaio	0.33
08 150 15 *	45.0	158.9	115	110	M12	150	2	14	10	26	40.0	G3/8"	acciaio	0.83
08 200 10 *	78.5	341.9	164	160	M12	200	3	14	11	28	47.5	G3/8"	acciaio	1.75
08 250 10 *	122.6	540.1	214	210	M12	250	3	14	11	28	72.5	G3/8"	acciaio	3.00
08 300 10 *	176.6	871.8	266	260	M16	300	5	15	11	31	89.0	G1/2"	acciaio	4.70
08 350 10 *	240.4	1210.1	316	310	M16	350	5	15	11	31	89.0	G1/2"	acciaio	6.60

* Completare il codice indicando la mescola: A= gomma antiolio; N= para naturale; S= silicone

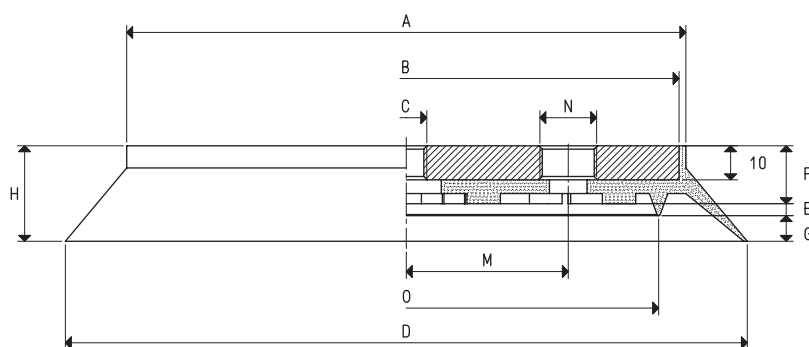

VENTOSE CON SUPPORTO VULCANIZZATO

Art.	Forza Kg	Volume cm ³	A Ø	B Ø	C Ø	D Ø	E	F	G	H	M	N Ø	O Ø	Materiale supporto	Peso Kg
08 110 40 M8*	9.07	77.7	74	70	M8	110	3	16	7	26	26.0	G1/4"	68	acciaio	0.36
08 110 40 *	9.07	77.7	74	70	M12	110	3	16	7	26	26.0	G1/4"	68	acciaio	0.34
08 150 40 *	21.60	156.0	115	110	M12	150	3	16	7	26	40.0	G3/8"	105	acciaio	0.85
08 200 40 *	42.90	334.6	164	160	M12	200	3	17	8	28	47.5	G3/8"	148	acciaio	1.70
08 250 40 *	75.30	546.2	214	210	M12	250	3	17	8	28	72.5	G3/8"	196	acciaio	3.00
08 300 40 *	120.70	874.4	266	260	M16	300	3	18	10	31	89.0	G1/2"	248	acciaio	4.60
08 350 40 *	174.20	1219.4	316	310	M16	350	3	18	10	31	89.0	G1/2"	298	acciaio	6.50

* Completare il codice indicando la mescola: A= gomma antiolio; N= para naturale; S= silicone

N.B. La forza delle ventose indicata in tabella, rappresenta 1/3 del valore della forza teorica calcolata ad un grado di vuoto di -75 KPa ed un coefficiente di sicurezza 3.

Rapporti di trasformazione: N (newton) = Kg x 9.81 (forza di gravità); inch = $\frac{\text{mm}}{25.4}$; pounds = $\frac{\text{g}}{453.6} = \frac{\text{Kg}}{0.4536}$

Adattatori per filettature GAS - NPT disponibili a pag. 1.130

VENTOSA ROTONDA PIANA CON SUPPORTO VULCANIZZATO

Questa ventosa è consigliata per la movimentazione, orizzontale e verticale, di carichi elevatissimi.

Vulcanizzata su un supporto d'acciaio, ha un piano d'appoggio scolpito a labirinto e realizzato nella stessa mescola della ventosa.

Al supporto sono fissati quattro perni d'acciaio con altrettanti dadi autobloccanti, aventi funzione di guida e di fissaggio della ventosa all'automatismo ed un manicotto filettato per la connessione del vuoto.

La ventosa è inoltre dotata di quattro molle, per ammortizzare l'impatto della stessa con il carico da sollevare. Anche questa ventosa è disponibile nelle tre mescole standard.

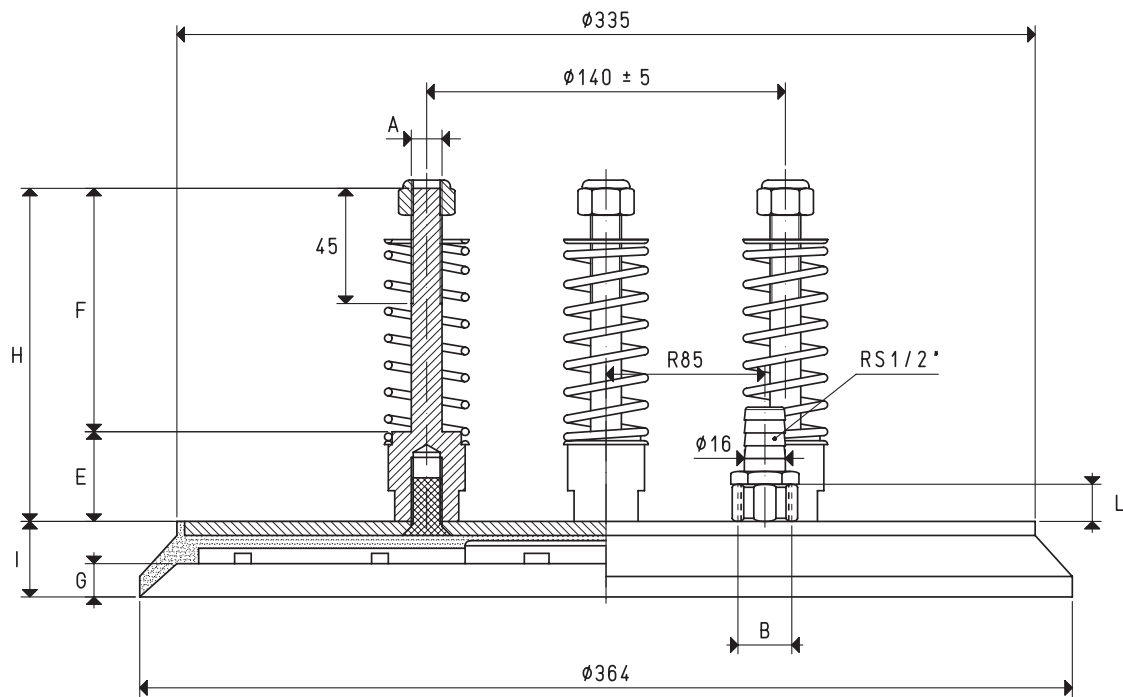
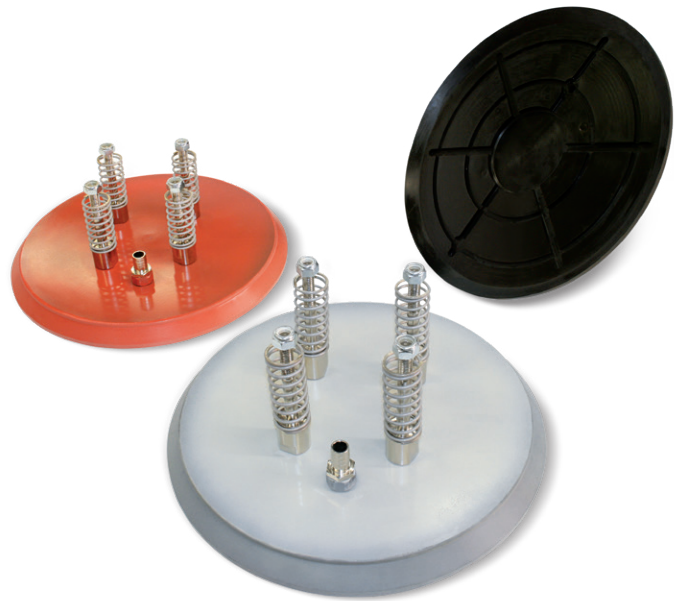

VENTOSA CON SUPPORTO VULCANIZZATO

Art.	Forza Kg	Volume cm ³	A Ø	B Ø	E	F	G	H	I	L	Materiale supporto	Peso Kg
08 360 10 *	254.3	1397.5	M12	G1/2"	35	95	13	130	29	16	acciaio	4.75

* Completare il codice indicando la mescola: A= gomma antiolio; N= para naturale; S= silicone

N.B. La forza delle ventose indicata in tabella, rappresenta 1/3 del valore della forza teorica calcolata ad un grado di vuoto di -75 KPa ed un coefficiente di sicurezza 3.

Rapporti di trasformazione: N (newton) = Kg x 9.81 (forza di gravità); inch = $\frac{\text{mm}}{25.4}$; pounds = $\frac{\text{g}}{453.6} = \frac{\text{Kg}}{0.4536}$ Adattatori per filettature GAS - NPT disponibili a pag. 1.130



VENTOSE A CORONA CIRCOLARE CON RELATIVI SUPPORTI

Nate dall'esigenza di dover prendere oggetti con foro centrale, le ventose a corona circolare soddisfano pienamente questa richiesta. Il loro labbro, particolarmente sottile, è in grado di fare presa anche su superfici molto ruvide, come le mole e i dischi abrasivi per flessibili. Sono naturalmente indicate anche per la presa di CD, dischi forati, ingranaggi, pulegge e oggetti simili.

I loro supporti, realizzati in alluminio e anodizzati, sono dotati di un foro centrale filettato per consentire l'aspirazione ed il fissaggio all'automatismo.

Le ventose vengono calzate a freddo su di loro, senza l'ausilio di collanti.

Per garantire il massimo della flessibilità, sono realizzate in para naturale N, quelle per la presa dei dischi abrasivi ed in silicone S, quelle adatte per i CD; su richiesta e per quantitativi minimi, possono essere realizzate anche nelle altre mescole elencate a pag. 31.

Come ricambio, è sufficiente richiedere la sola ventosa indicata in tabella, nella mescola desiderata.



VENTOSA

Art.	Forza Kg	Volume cm ³	A Ø	B Ø	D Ø	d Ø	F Ø	H
01 24 06 S	0.6	1.3	25.5	15.5	24	16.5	20	6

Mescola: S= silicone

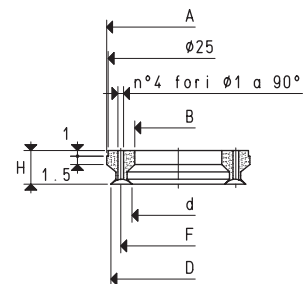

SUPPORTO

Art.	A Ø	B Ø	D Ø	E	F	H	Materiale supporto	Per ventosa art.	Peso g
00 08 232	15	G1/8"	30	10	4	14	alluminio	01 24 06	16.7

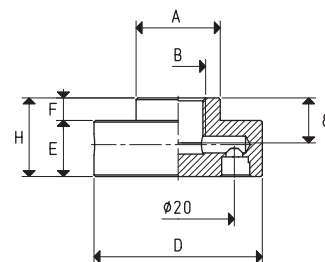

VENTOSA CON SUPPORTO

Art.	Forza Kg	A Ø	D Ø	d Ø	E	H	Ventosa art.	Supporto art.	Peso g
08 24 06 S	0.6	15	24	16.5	2.5	16.5	01 24 06 S	00 08 232	18.1

Mescola: S= silicone

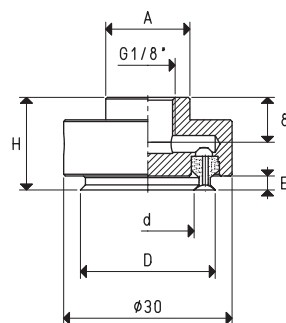

N.B. La forza delle ventose indicata in tabella, rappresenta 1/3 del valore della forza teorica calcolata ad un grado di vuoto di -75 KPa ed un coefficiente di sicurezza 3.

Rapporti di trasformazione: N (newton) = Kg x 9.81 (forza di gravità); inch = $\frac{\text{mm}}{25.4}$; pounds = $\frac{\text{g}}{453.6} = \frac{\text{Kg}}{0.4536}$

Adattatori per filettature GAS - NPT disponibili a pag. 1.130

VENTOSA A CORONA CIRCOLARE CON RELATIVO SUPPORTO



VENTOSA

Art.	Forza Kg	Volume cm ³	A Ø	B Ø	D Ø	d Ø	F Ø	H
01 31 06 S	1.25	2.0	31.5	21.5	31	18	24.5	6

Mescola: S= silicone

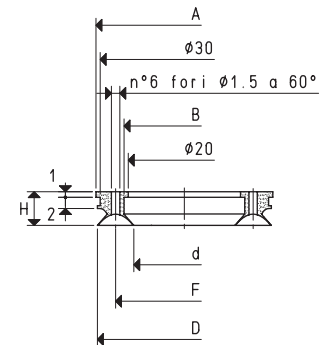

SUPPORTO

Art.	A Ø	B Ø	D Ø	E	F	H	Materiale supporto	Per ventosa art.	Peso g
00 08 231	15	G1/8"	36	10	4	14	alluminio	01 31 06	24.9

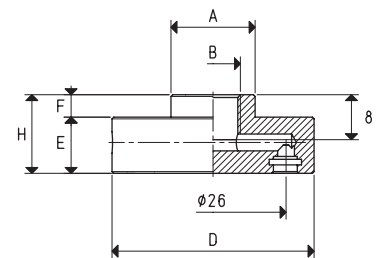

VENTOSA CON SUPPORTO

Art.	Forza Kg	A Ø	D Ø	d Ø	E	H	Ventosa art.	Supporto art.	Peso g
08 31 06 S	1.25	15	31	18	3.6	17.6	01 31 06 S	00 08 231	26.6

Mescola: S= silicone

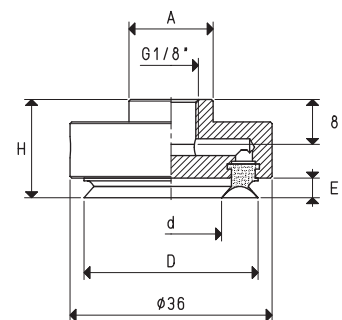

N.B. La forza delle ventose indicata in tabella, rappresenta 1/3 del valore della forza teorica calcolata ad un grado di vuoto di -75 KPa ed un coefficiente di sicurezza 3.

Rapporti di trasformazione: N (newton) = Kg x 9.81 (forza di gravità); inch = $\frac{\text{mm}}{25.4}$; pounds = $\frac{\text{g}}{453.6} = \frac{\text{Kg}}{0.4536}$

Adattatori per filettature GAS - NPT disponibili a pag. 1.130



VENTOSE A CORONA CIRCOLARE CON RELATIVI SUPPORTI



Sono disponibili i disegni 3D sul sito vuototecnica.net

VENTOSE

Art.	Forza Kg	Volume cm ³	A Ø	B Ø	C Ø	D Ø	d Ø	E	H	M Ø
01 46 13 N	3.87	4.7	35	23	3	46	12	8.5	12.5	29
01 73 14 N	9.02	16.6	60	40	5	73	27	10.0	14.0	50
01 95 14 N	16.28	27.0	71	51	6	95	27	10.0	14.5	61

Mescola: N= para naturale

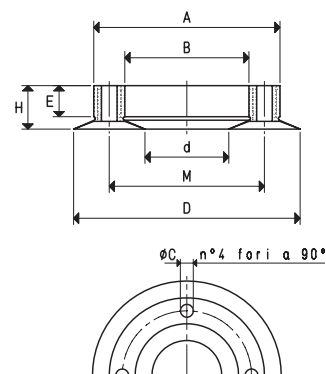

SUPPORTI

Art.	A Ø	B Ø	C Ø	D Ø	E	F	G	H	N Ø	Materiale supporto	Per ventosa art.	Peso g
00 08 68	40	M12	23	35	7	10	18	25	20	alluminio	01 46 13	47.2
00 08 72	65	G3/8"	40	60	10	15	25	35	25	alluminio	01 73 14	169.1
00 08 73	76	G3/8"	51	71	10	15	27	37	25	alluminio	01 95 14	266.0

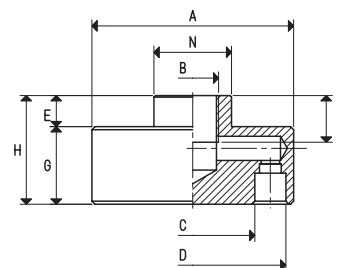

VENTOSE CON SUPPORTO

Art.	Forza Kg	A Ø	B Ø	D Ø	d Ø	E	F	H	N Ø	Ventosa art.	Supporto art.	Peso g
08 46 13 N	3.87	40	M12	46	12	4.5	10	29.5	20	01 46 13 N	00 08 68	53.1
08 73 14 N	9.02	65	G3/8"	73	27	4.0	15	39.0	25	01 73 14 N	00 08 72	189.4
08 95 14 N	16.28	76	G3/8"	95	27	5.5	15	42.5	25	01 95 14 N	00 08 73	292.9

Mescola: N= para naturale

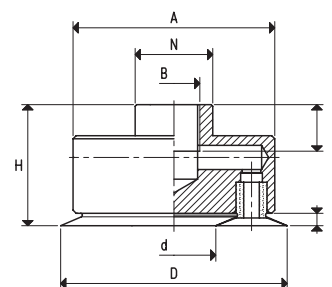

N.B. La forza delle ventose indicata in tabella, rappresenta 1/3 del valore della forza teorica calcolata ad un grado di vuoto di -75 KPa ed un coefficiente di sicurezza 3.

Rapporti di trasformazione: N (newton) = Kg x 9.81 (forza di gravità); inch = $\frac{\text{mm}}{25.4}$; pounds = $\frac{\text{g}}{453.6} = \frac{\text{Kg}}{0.4536}$

Adattatori per filettature GAS - NPT disponibili a pag. 1.130

VENTOSE RETTANGOLARI PIANE CON RELATIVI SUPPORTI

Questa serie di ventose è particolarmente indicata per realizzare piani di lavoro per lo staffaggio di pannelli di legno, marmi, graniti, ceramiche, vetri e similari. Naturalmente possono essere impiegate anche per la movimentazione degli stessi materiali. La conformazione del loro labbro, basso e verticale, consente una solida presa alla superficie del carico da staffare o movimentare, elimina le oscillazioni e riduce notevolmente il volume d'aria in esse contenuto, consentendo una maggiore rapidità di presa e di rilascio. Sono normalmente disponibili nelle tre mescole standard, ma, a richiesta e per quantitativi minimi da definire in fase di ordinazione, è possibile fornirle nelle mescole speciali elencate a pag. 31.

Possono essere calzate a freddo, senza l'ausilio di collanti, su un apposito supporto d'alluminio anodizzato, munito di un foro centrale filettato per facilitarne il fissaggio all'automatismo.

I supporti più grandi, inoltre, sono provvisti di due fori filettati equidistanti dal centro, per consentire l'eventuale inserimento di perni guida, antirotazione. La sostituzione delle ventose è estremamente semplice: come ricambio, è sufficiente richiedere la ventosa indicata in tabella, nella mescola desiderata.

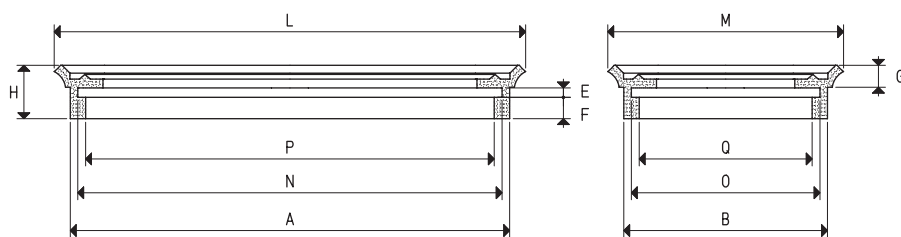

VENTOSE

Art.	Forza Kg	Volume cm ³	A	B	E	F	G	H	L	M	N	O	P	Q
01 40 75 *	6.7	9.2	64	29	3	7.5	6.5	16.0	75	40	59	24	54	19
01 120 90 *	24.0	42.9	107	78	3	7.5	7.5	17.5	117	87	102	73	97	68
01 150 65 A	21.5	36.6	137	52	3	7.5	7.5	16.5	147	62	132	47	127	42
01 150 75 *	25.0	43.5	137	62	3	7.5	7.5	16.5	147	72	132	57	127	52

* Completare il codice indicando la mescola: A= gomma antiolio; N= para naturale; S= silicone

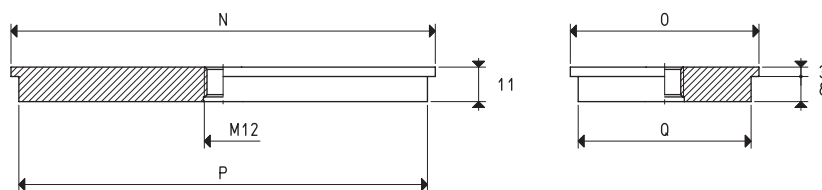

SUPPORTI

Art.	N	O	P	Q	Materiale supporto	Per ventosa art.	Peso g
00 08 31	60	25	55	20	alluminio	01 40 75	34.1
00 08 34	107	75	102	70	alluminio	01 120 90	215.5
00 08 144	135	50	130	45	alluminio	01 150 65	176.1
00 08 59	135	60	130	55	alluminio	01 150 75	218.4

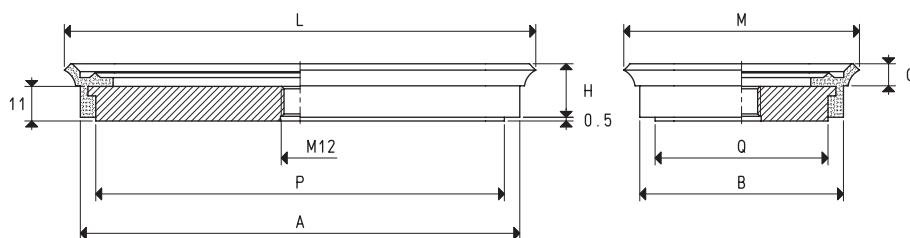

VENTOSE CON SUPPORTO

Art.	Forza Kg	A	B	C	H	L	M	P	Q	Ventosa art.	Supporto art.	Peso g
08 40 75 *	6.7	66	31	6.5	16.0	76	41	55	20	01 40 75	00 08 31	49.7
08 120 90 *	24.0	112	80	7.5	17.5	120	90	102	70	01 120 90	00 08 34	254.3
08 150 65 A	21.5	140	55	7.5	16.5	150	65	130	45	01 150 65	00 08 144	217.3
08 150 75 *	25.0	140	65	7.5	16.5	150	75	130	55	01 150 75	00 08 59	259.6

* Completare il codice indicando la mescola: A= gomma antiolio; N= para naturale; S= silicone

N.B. La forza delle ventose indicata in tabella, rappresenta 1/3 del valore della forza teorica calcolata ad un grado di vuoto di -75 KPa ed un coefficiente di sicurezza 3.

Rapporti di trasformazione: N (newton) = Kg x 9.81 (forza di gravità); inch = $\frac{\text{mm}}{25.4}$; pounds = $\frac{\text{g}}{453.6} = \frac{\text{Kg}}{0.4536}$





VENTOSE RETTANGOLARI PIANE CON RELATIVI SUPPORTI

Sono disponibili i disegni 3D sul sito vuototecnica.net

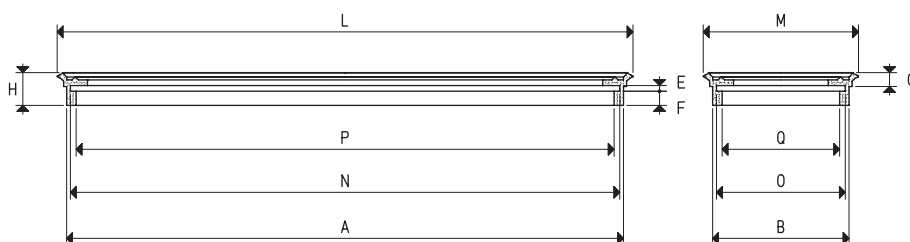

VENTOSE

Art.	Forza Kg	Volume cm ³	A	B	E	F	G	H	L	M	N	O	P	Q
01 300 80 *	60.0	117.6	288	68	3	7.5	7.5	17.5	297	77	284	64	278	58
01 300 150 *	113.0	268.5	288	138	3	7.5	7.5	17.5	297	147	284	134	278	128

* Completare il codice indicando la mescola: A= gomma antiolio; N= para naturale; S= silicone

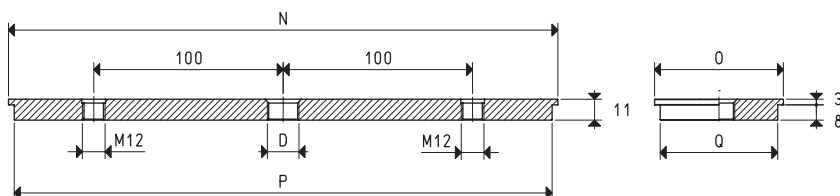

SUPPORTI

Art.	D Ø	N	O	P	Q	Materiale supporto	Per ventosa art.	Peso Kg
00 08 116	G3/8"	290	68	284	62	alluminio	01 300 80	0.53
00 08 117	G1/2"	290	140	284	134	alluminio	01 300 150	1.13

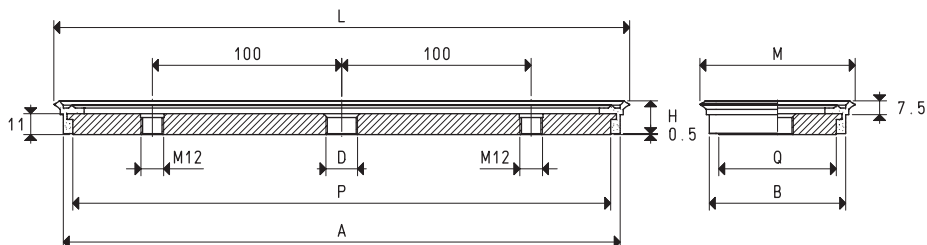

VENTOSE CON SUPPORTO

Art.	Forza Kg	A	B	D Ø	H	L	M	P	Q	Ventosa art.	Supporto art.	Peso Kg
08 300 80 *	60.0	290	70	G3/8"	17.5	300	80	284	62	01 300 80	00 08 116	0.61
08 300 150 *	113.0	290	140	G1/2"	17.5	300	150	284	134	01 300 150	00 08 117	1.22

* Completare il codice indicando la mescola: A= gomma antiolio; N= para naturale; S= silicone

N.B. La forza delle ventose indicata in tabella, rappresenta 1/3 del valore della forza teorica calcolata ad un grado di vuoto di -75 KPa ed un coefficiente di sicurezza 3.

Rapporti di trasformazione: N (newton) = Kg x 9.81 (forza di gravità); inch = $\frac{mm}{25.4}$; pounds = $\frac{Kg}{453.6} = \frac{g}{0.4536}$

Adattatori per filettature GAS - NPT disponibili a pag. 1.130

VENTOSE RETTANGOLARI PIANE CON SUPPORTO ANTISCIVOLO

Oltre alle caratteristiche tecniche e meccaniche delle ventose precedentemente descritte, queste hanno il supporto ricoperto da uno speciale tappetino plastico antiscivolo, particolarmente adatto per lo staffaggio del vetro e del marmo liscio.

Un filtro in rete d'acciaio integrato nel foro d'aspirazione ed una guarnizione o-ring di tenuta alla base del supporto, completano le peculiarità di queste ventose.

Per il loro fissaggio al piano di lavoro, sono previste due o quattro sedi per viti TCCE, a secondo della grandezza.

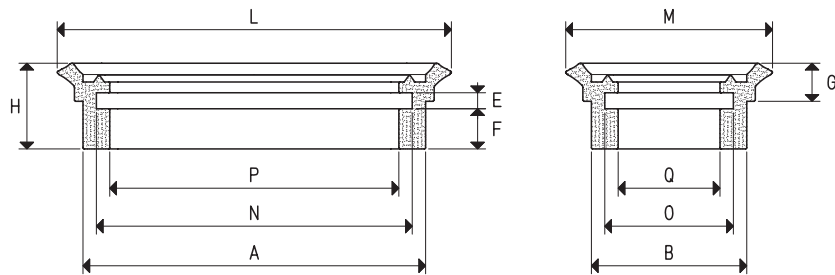

VENTOSA

Art.	Forza Kg	Volume cm ³	A	B	E	F	G	H	L	M	N	O	P	Q
01 40 75 *	6.7	9.2	64	29	3	7.5	6.5	16.0	75	40	59	24	54	19

* Completare il codice indicando la miscela: A= gomma antiolio; N= para naturale; S= silicone

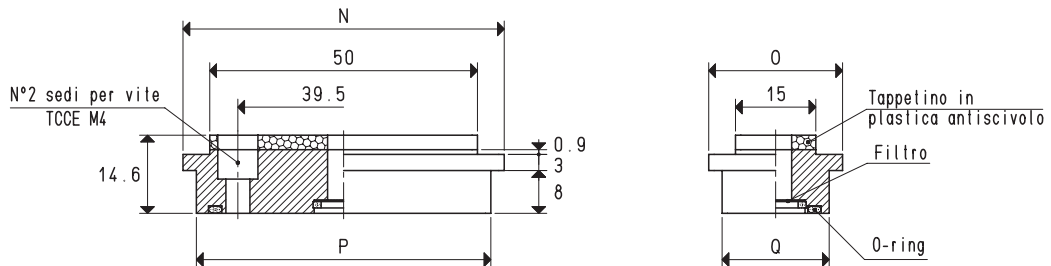

SUPPORTO

Art.	N	O	P	Q	Materiale supporto	Per ventosa art.	Peso g
00 08 184	60	25	55	20	alluminio	01 40 75	38.7

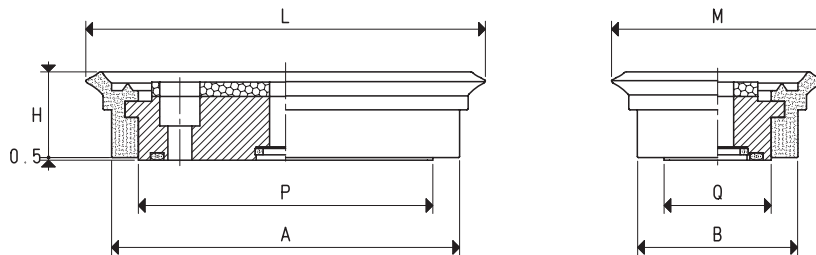

VENTOSA CON SUPPORTO

Art.	Forza Kg	A	B	H	L	M	P	Q	Ventosa art.	Supporto art.	Peso g
08 40 75 M1 *	6.7	66	31	16.0	76	41	55	20	01 40 75	00 08 184	53.5

* Completare il codice indicando la miscela: A= gomma antiolio; N= para naturale; S= silicone

N.B. La forza delle ventose indicata in tabella, rappresenta 1/3 del valore della forza teorica calcolata ad un grado di vuoto di -75 KPa ed un coefficiente di sicurezza 3.

Rapporti di trasformazione: N (newton) = Kg x 9.81 (forza di gravità); inch = $\frac{\text{mm}}{25.4}$; pounds = $\frac{\text{g}}{453.6} = \frac{\text{Kg}}{0.4536}$



VENTOSE RETTANGOLARI PIANE CON SUPPORTO ANTISCIVOLO

Sono disponibili i disegni 3D sul sito vuototecnica.net

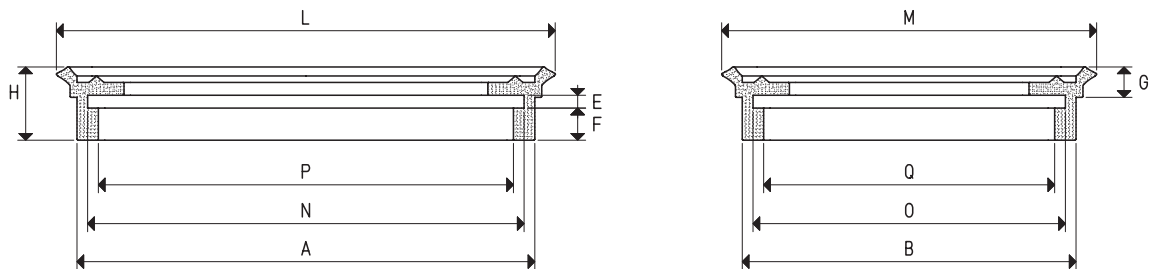

VENTOSE

Art.	Forza Kg	Volume cm ³	A	B	E	F	G	H	L	M	N	O	P	Q
01 120 90 *	24.0	42.9	107	78	3	7.5	7.5	17.5	117	87	102	73	97	68
01 150 75 *	25.0	36.6	137	62	3	7.5	7.5	16.5	147	72	132	57	127	52

* Completare il codice indicando la miscela: A= gomma antiolio; N= para naturale; S= silicone

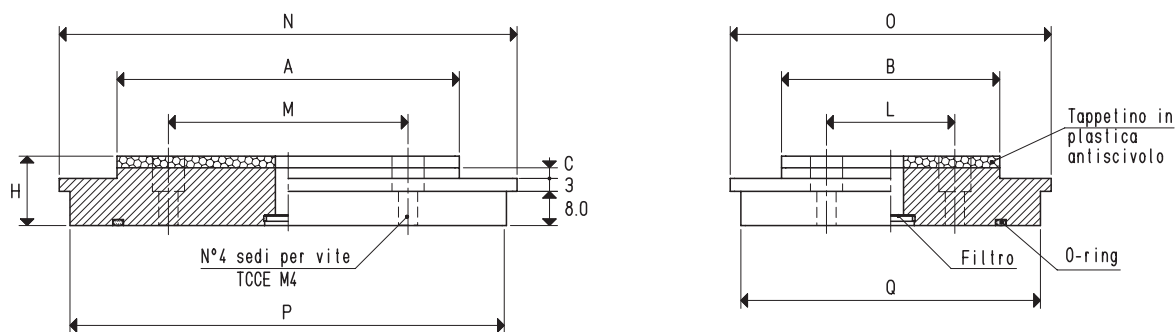

SUPPORTI

Art.	A	B	C	H	L	M	N	O	P	Q	Materiale supporto	Per ventosa art.	Peso g
00 08 256	82	50	2.5	16.2	30	56	107	75	102	70	alluminio	01 120 90	244.5
00 08 257	110	35	2.3	16.4	20	92	135	60	130	55	alluminio	01 150 75	247.9

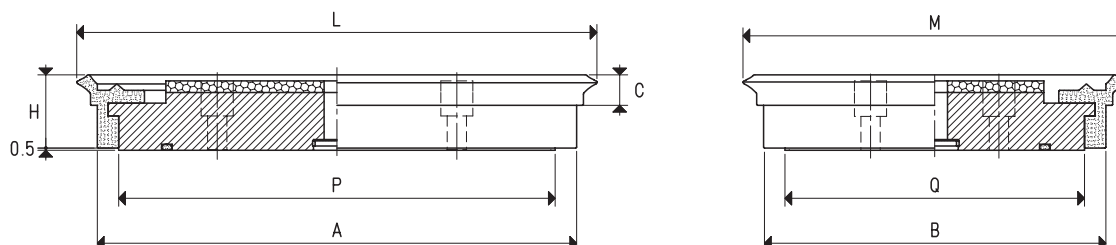

VENTOSE CON SUPPORTO

Art.	Forza Kg	A	B	C	H	L	M	P	Q	Ventosa art.	Supporto art.	Peso g
08 120 90 M1 *	24.0	112	80	7.5	17.5	120	90	102	70	01 120 90	00 08 256	283.3
08 150 75 M1 *	25.0	140	65	7.5	16.5	150	75	130	55	01 150 75	00 08 257	289.1

* Completare il codice indicando la miscela: A= gomma antiolio; N= para naturale; S= silicone

N.B. La forza delle ventose indicata in tabella, rappresenta 1/3 del valore della forza teorica calcolata ad un grado di vuoto di -75 KPa ed un coefficiente di sicurezza 3.

Rapporti di trasformazione: N (newton) = $Kg \times 9.81$ (forza di gravità); $inch = \frac{mm}{25.4}$; $pounds = \frac{Kg}{0.4536}$

VENTOSE RETTANGOLARI PIANE IN GOMMA SPUGNA CON RELATIVI SUPPORTI



Le ventose in gomma spugna sono realizzate con una speciale miscela denominata "GERANIO", con sigla OF, che ha una densità tale da consentire loro la presa anche su superfici irregolari e molto ruvide e di mantenere la propria elasticità anche dopo innumerevoli cicli di lavoro.

Per consentire un rapido fissaggio ai relativi supporti, le ventose in gomma spugna hanno un lato autoadesivo. Questa serie di ventose è stata progettata per la movimentazione di carichi con superfici grezze o molto ruvide (marmi segati, bocciardati o fiammati, lamiere bugnate, antisdrucciolo o grecate, plexiglas striato, manufatti in cemento grezzo, piastrelle da giardino con graniglia in superficie, ecc.) ed in tutti quei casi in cui non è possibile l'impiego delle ventose tradizionali. In presenza di superfici di presa oleate, si consiglia l'impiego della gomma spugna neoprene NF.

I valori della temperatura entro i quali lavorare, vanno da -40 °C a +80 °C per la gomma spugna ARANCIO OF e da -20 °C a +80 °C per quella neoprene NF.

I loro supporti sono realizzati in alluminio anodizzato e sono tutti dotati di un foro centrale filettato per consentirne il fissaggio all'automatismo; quelli più grandi, invece, sono provvisti di due fori filettati equidistanti dal centro, per l'eventuale inserimento di perni guida, antirotazione.

Come ricambio è sufficiente richiedere la sola ventosa in gomma spugna autoadesiva, indicata in tabella, nella miscela desiderata.

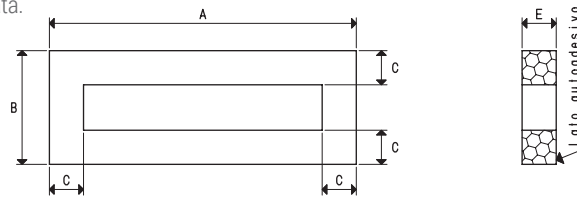
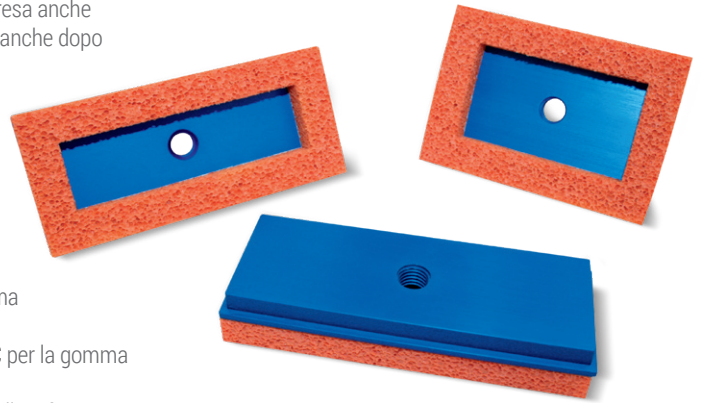

VENTOSE

Art.	Forza Kg	Volume cm ³	A	B	C	E
01 107 75 *	9.0	55.6	107	75	15	15
01 135 50 *	6.0	34.0	135	50	15	15
01 135 60 *	8.0	50.0	135	60	15	15

* Completare il codice indicando la miscela: OF= gomma spugna geranio; NF= gomma spugna neoprene

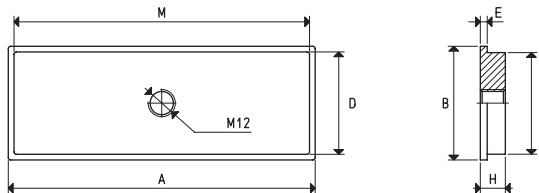

SUPPORTI

Art.	A	B	D	E	H	M	N	Materiale supporto	Per ventosa art.	Peso g
00 08 34	107	75	70	3	11	102	70	alluminio	01 107 75	215.5
00 08 144	135	50	45	3	11	130	45	alluminio	01 135 50	176.1
00 08 59	135	60	55	3	11	130	55	alluminio	01 135 60	218.4

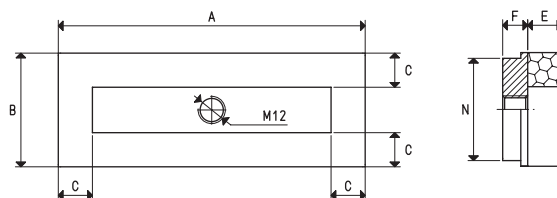

VENTOSE CON SUPPORTO

Art.	Forza Kg	A	B	C	E	F	N	Ventosa art.	Supporto art.	Peso g
08 107 75 *	9	107	75	15	15	11	70	01 107 75	00 08 34	229.5
08 135 50 *	6	135	50	15	15	11	45	01 135 50	00 08 144	190.6
08 135 60 *	8	135	60	15	15	11	55	01 135 60	00 08 59	233.0

* Completare il codice indicando la miscela: OF= gomma spugna geranio; NF= gomma spugna neoprene

N.B. La forza delle ventose indicata in tabella, rappresenta 1/3 del valore della forza teorica calcolata ad un grado di vuoto di -75 KPa ed un coefficiente di sicurezza 3.

Rapporti di trasformazione: N (newton) = Kg x 9.81 (forza di gravità); inch = $\frac{\text{mm}}{25.4}$; pounds = $\frac{\text{g}}{453.6} = \frac{\text{Kg}}{0.4536}$



VENTOSE RETTANGOLARI PIANE IN GOMMA SPUGNA CON RELATIVI SUPPORTI

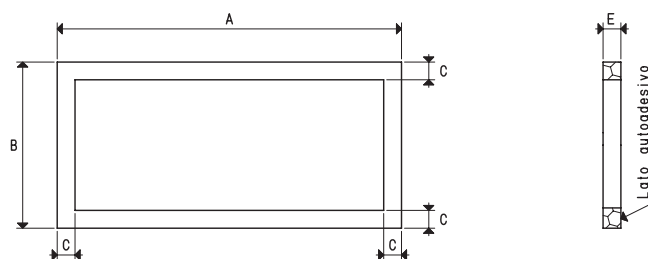

VENTOSE

Art.	Forza Kg	Volume cm ³	A	B	C	E
01 290 68 *	25	152.6	290	68	15	15
01 290 140 *	72	434.5	290	140	15	15

* Completare il codice indicando la miscela: OF= gomma spugna geranio; NF= gomma spugna neoprene

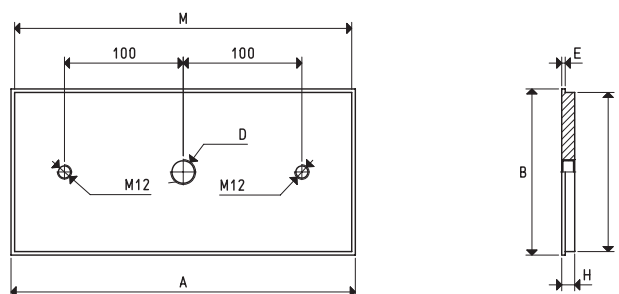

SUPPORTI

Art.	A	B	D Ø	E	H	M	N	Materiale supporto	Per ventosa art.	Peso Kg
00 08 116	290	68	G3/8"	3	11	284	62	alluminio	01 290 68	0.53
00 08 117	290	140	G1/2"	3	11	284	134	alluminio	01 290 140	1.13

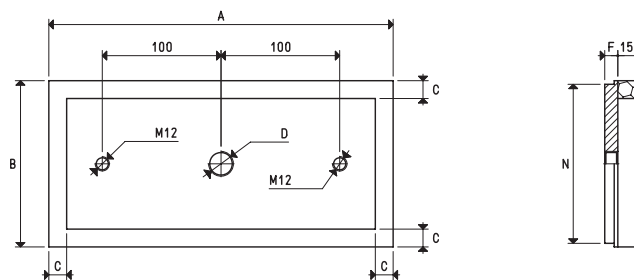

VENTOSE CON SUPPORTO

Art.	Forza Kg	A	B	C	D Ø	F	N	Ventosa art.	Supporto art.	Peso Kg
08 290 68 *	25	290	68	15	G3/8"	11	62	01 290 68	00 08 116	0.56
08 290 140 *	72	290	140	15	G1/2"	11	134	01 290 140	00 08 117	1.15

* Completare il codice indicando la miscela: OF= gomma spugna geranio; NF= gomma spugna neoprene

N.B. La forza delle ventose indicata in tabella, rappresenta 1/3 del valore della forza teorica calcolata ad un grado di vuoto di -75 KPa ed un coefficiente di sicurezza 3.

Rapporti di trasformazione: N (newton) = Kg x 9.81 (forza di gravità); inch = $\frac{\text{mm}}{25.4}$; pounds = $\frac{\text{g}}{453.6} = \frac{\text{Kg}}{0.4536}$ Adattatori per filettature GAS - NPT disponibili a pag. 1.130

VENTOSE RETTANGOLARI PIANE CON SUPPORTO VULCANIZZATO, PER STAFFARE VETRO E MARMO

L'esigenza dei costruttori di centri di lavoro per la lavorazione del vetro e del marmo di avere sistemi di staffaggio sempre più precisi e sicuri ci ha indotti a creare questa nuova serie di ventose.

Vulcanizzate su un supporto d'acciaio, hanno un foro centrale per lasciare spazio alla connessione del vuoto o ad una valvola con otturatore a sfera e 2 fori per l'alloggiamento di viti brugola adatte al loro fissaggio.

L'estrema flessibilità del labbro consente loro di adattarsi facilmente alle lastre da trattenere, senza alcun rischio di deformazione o rottura, anche per quelle più sottili.

La particolare conformazione del piano d'appoggio interno delle ventose è in grado di assicurare un elevato coefficiente d'attrito con la superficie di presa ed in particolare, grazie al drenaggio facilitato dell'acqua, un notevole grip su lastre di vetro o di marmo bagnate, a garanzia di una presa ferma e sicura. Le caratterizza, inoltre, una elevata precisione del loro spessore, la cui quota nominale è racchiusa in una tolleranza di soli cinque centesimi di millimetro. Sono normalmente prodotte con gomma antiolio A, ma a richiesta e per quantitativi minimi da definire in fase di ordinazione, è possibile fornirle in altre mescole, elencate a pagina 31.

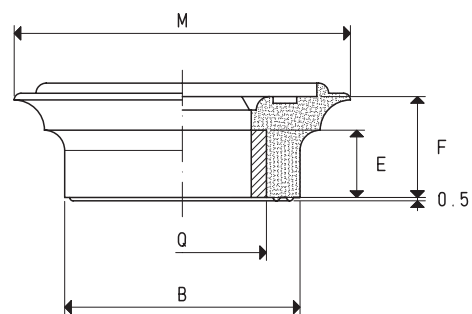
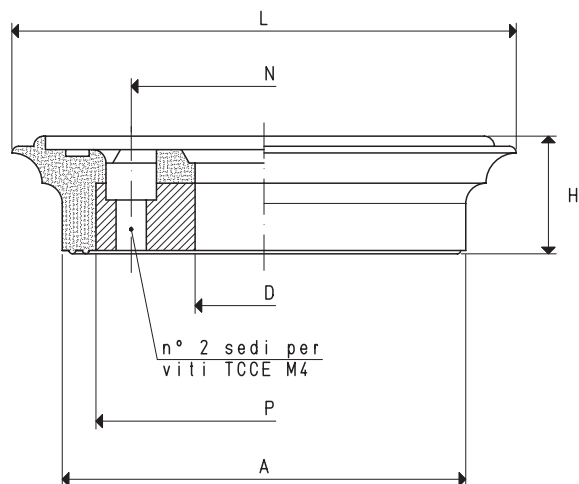

VENTOSA CON SUPPORTO VULCANIZZATO

Art.	Forza Kg	Volume cm ³	A	B	D Ø	E	F	H	L	M	N	P	Q	Materiale supporto	Peso g
08 50 75 A	7.5	6.1	60	35	20.5	10	15	17.5	75	50	39.5	50	25	acciaio	92

Mescola: A= gomma antiolio

N.B. La forza delle ventose indicata in tabella, rappresenta 1/3 del valore della forza teorica calcolata ad un grado di vuoto di -75 KPa ed un coefficiente di sicurezza 3.

Rapporti di trasformazione: N (newton) = Kg x 9.81 (forza di gravità); inch = $\frac{\text{mm}}{25.4}$; pounds = $\frac{\text{g}}{453.6} = \frac{\text{Kg}}{0.4536}$



VENTOSE ELLITTICHE PIANE CON RELATIVI SUPPORTI

Ventose di forma ellittica, incassate nei piani di lavoro delle macchine formatrici, hanno la funzione di trattenere un lato dell'astuccio di cartone durante la sua formatura, che avviene mediante ventose tradizionali in presa sul lato opposto.

Assemblate, invece, al loro supporto, possono essere impiegate per la movimentazione di scatole, oggetti di plastica o quant'altro, con superfici di presa limitate.

I loro supporti, realizzati in alluminio e anodizzati, hanno un foro centrale filettato, per consentirne il fissaggio all'automatismo; sono integrati da una piastrina in ottone nichelato, per trattenere la ventosa nella sua sede e da una o due viti in acciaio inox, per fissarla.

Come ricambio, è sufficiente richiedere la sola ventosa indicata in tabella, nella miscela desiderata.

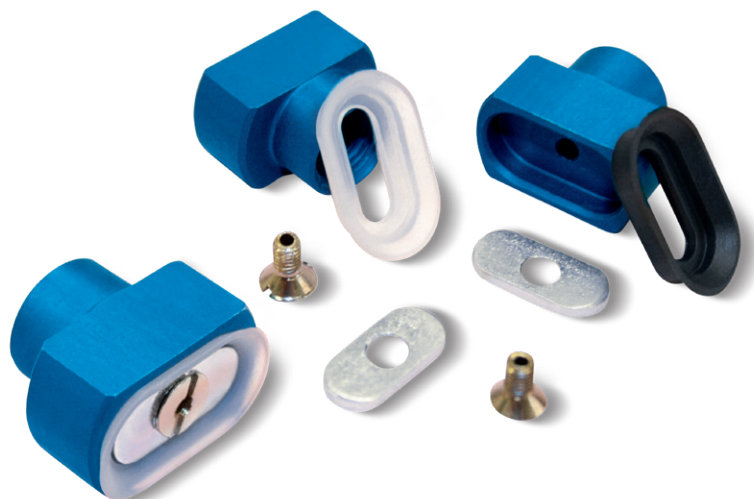

VENTOSA

Art.	Forza Kg	Volume cm ³	A	B	C	D
01 12 20 *	0.52	0.3	15	11.5	17	20

* Completare il codice indicando la miscela: A= gomma antiolio; N= para naturale; S= silicone

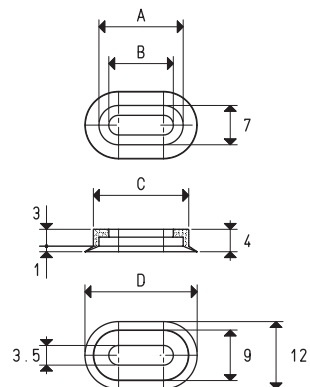

SUPPORTO

Art.	B Ø	E	F	Materiale supporto	Per ventosa art.	Peso g
00 08 70	G1/8"	8.5	6.5	alluminio	01 12 20	5.4

piastrina di fissaggio art. **00 08 97**

vite TSP M3x5 forata art. **00 08 103**

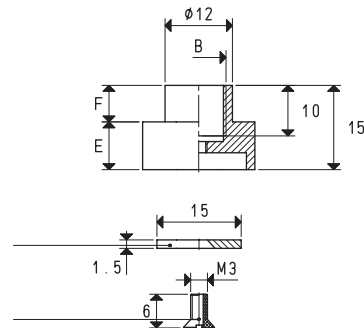

N.B. Ordinando l'art. **00 08 70**, vengono forniti automaticamente anche la piastrina di fissaggio e la vite TSP forata

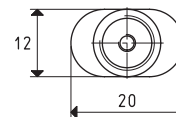

VENTOSA CON SUPPORTO

Art.	Forza Kg	D	Ventosa art.	Supporto art.	Peso g
08 12 20 *	0.52	20	01 12 20	00 08 70	5.8

* Completare il codice indicando la miscela: A= gomma antiolio; N= para naturale; S= silicone

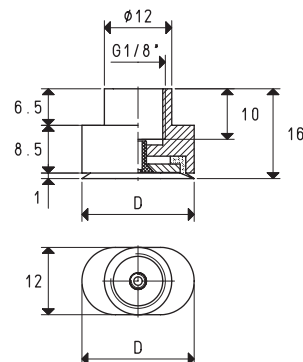

N.B. La forza delle ventose indicata in tabella, rappresenta 1/3 del valore della forza teorica calcolata ad un grado di vuoto di -75 KPa ed un coefficiente di sicurezza 3.

Rapporti di trasformazione: N (newton) = Kg x 9.81 (forza di gravità); $\text{inch} = \frac{\text{mm}}{25.4}$; $\text{pounds} = \frac{\text{g}}{453.6} = \frac{\text{Kg}}{0.4536}$

Adattatori per filettature GAS - NPT disponibili a pag. 1.130



VENTOSE

Art.	Forza Kg	Volume cm ³	A	B	C	D
01 12 30 *	0.82	0.5	25	21.5	27	30
01 12 40 *	1.12	0.7	35	31.5	37	40
01 12 50 *	1.57	1.0	50	46.5	52	55

* Completare il codice indicando la miscela: A= gomma antiolio; N= para naturale; S= silicone

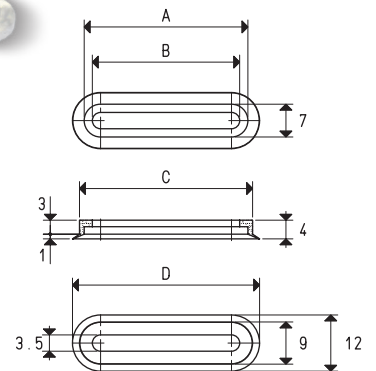

SUPPORTI

Art.	A	B Ø	C	E	F	Materiale supporto	Per ventosa art.	Peso g
00 08 71	30	G1/8"	25	8.5	6.5	alluminio	01 12 30	7.8
00 08 75	40	G1/8"	35	8.5	6.5	alluminio	01 12 40	11.4
00 08 76	55	G1/8"	50	8.5	6.5	alluminio	01 12 50	15.5

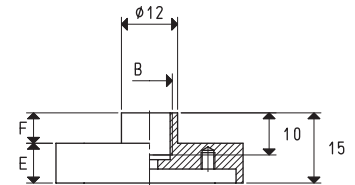

piastrina di fissaggio art. **00 08 98** per supp. **00 08 71**
 art. **00 08 99** per supp. **00 08 75**
 art. **00 08 100** per supp. **00 08 76**

n° 2 viti TSP M3x5 art. **00 08 102**

N.B. Ordinando l'art. relativo al supporto, vengono forniti automaticamente anche la piastrina di fissaggio e le viti TSP

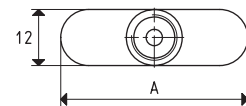
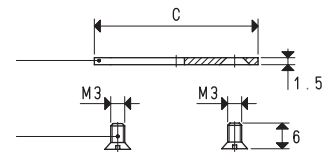

VENTOSE CON SUPPORTO

Art.	Forza Kg	D	Ventosa art.	Supporto art.	Peso g
08 12 30 *	0.82	30	01 12 30	00 08 71	8.3
08 12 40 *	1.12	40	01 12 40	00 08 75	12.0
08 12 50 *	1.57	55	01 12 50	00 08 76	16.2

* Completare il codice indicando la miscela: A= gomma antiolio; N= para naturale; S= silicone

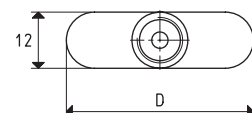
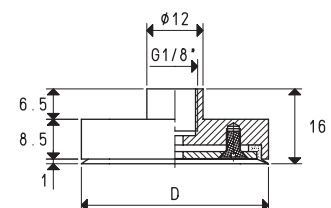

N.B. La forza delle ventose indicata in tabella, rappresenta 1/3 del valore della forza teorica calcolata ad un grado di vuoto di -75 KPa ed un coefficiente di sicurezza 3.

Rapporti di trasformazione: N (newton) = Kg x 9.81 (forza di gravità); inch = $\frac{\text{mm}}{25.4}$; pounds = $\frac{\text{g}}{453.6} = \frac{\text{Kg}}{0.4536}$

Adattatori per filettature GAS - NPT disponibili a pag. 1.130



VENTOSE ELLITTICHE PIANE E A SOFFIETTO CON RELATIVI SUPPORTI

Sono disponibili i disegni 3D sul sito vuototecnica.net

Gamma completa di ventose piane di forma ellittica, impiegate normalmente per la presa, la movimentazione e lo staffaggio di astucci e scatole di cartone, assicelle di legno, piccole piastrelle di ceramica o laterizi, profilati in ferro o acciaio inox, lamiere e quant'altro presenti su superfici di presa lunghe e strette.

Le ventose ellittiche a soffietto invece, pur avendo la stessa funzione di quelle piane sopra descritte, hanno in più la facoltà di adattarsi al piano di presa, anche se non perfettamente ortogonale all'asse della ventosa e di recuperare evidenti dislivelli dei carichi da sollevare.

Sono normalmente disponibili nelle tre mescole standard, ma, a richiesta e per quantitativi minimi da definire in fase di ordinazione, è possibile fornirle in mescole speciali elencate a pag. 31.

Entrambi gli articoli, possono essere forniti con o senza supporto di fissaggio all'automatismo; a richiesta, appositi portaventose antirotativi sui quali assemblarle, sono in grado di impedire la loro rotazione durante l'impiego.

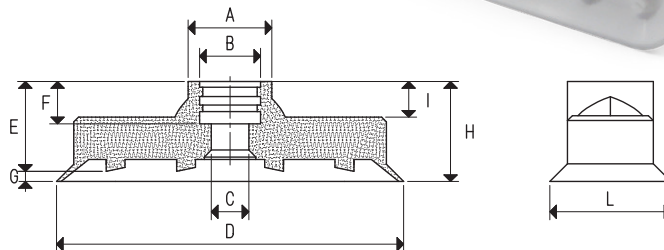
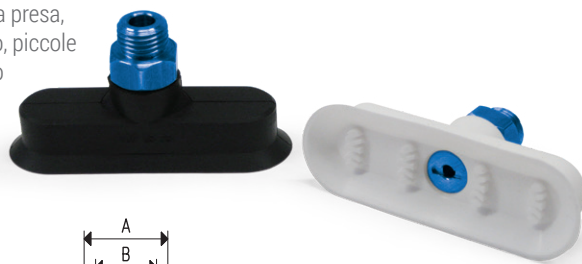

VENTOSE

Art.	Forza Kg	A Ø	B Ø	C Ø	D	E	F	G	H	I	L	Volume cm ³
VOP 08 24 SR *	0.44	12.2	7.3	2.5	24	11.2	5.5	0.8	12.0	6.7	8.0	0.191
VOP 10 30 SR *	0.69	12.2	7.3	4.5	30	11.3	5.5	0.7	12.0	7.0	10.0	0.214
VOP 12 36 SR *	0.98	12.0	7.3	5.0	36	12.1	5.5	0.9	13.0	6.4	12.0	0.498
VOP 15 45 SR *	1.56	16.4	13.0	4.0	45	20.1	8.8	1.9	22.0	14.3	15.0	1.203
VOP 20 60 SR *	2.73	18.0	13.0	8.0	60	20.0	9.0	1.5	21.5	10.0	20.0	2.026
VOP 25 75 SR *	4.30	17.8	13.0	8.0	75	19.1	9.0	2.2	21.3	7.6	25.0	5.026
VOP 28 85 SR *	5.53	18.6	13.0	8.0	85	18.9	9.7	2.8	21.7	8.7	28.0	6.761
VOP 35 100 SR *	8.09	18.8	13.0	8.0	100	18.9	9.7	3.3	22.2	8.7	35.0	11.989

* Completare il codice indicando la mescola: A= gomma antiolio; N= para naturale; S= silicone

SUPPORTI MASCHIO

Art.	A Ø	B	D Ø	E	F	G	H	Materiale supporto	Per ventosa art.	Peso g
00 08 344	G1/8"	14	7.3	7	7	5.5	19.5	alluminio	VOP 08 24 SR VOP 10 30 SR VOP 12 36 SR	18.5
00 08 346	G1/4"	17	13.0	8	8	9.0	25.0	alluminio	VOP 15 45 SR	25.0
00 08 404	G1/4"	17	13.0	8	8	9.0	25.0	alluminio	VOP 20 60 SR VOP 25 75 SR	29.8
00 08 402	G1/4"	17	13.0	8	8	9.0	25.0	alluminio	VOP 28 85 SR VOP 35 100 SR	30.7

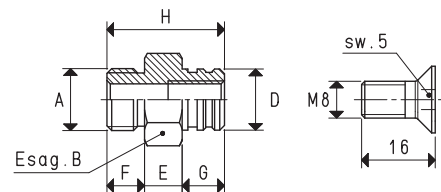

vite
art.00 08 347 per supp.00 08 402
art.00 08 348 per supp.00 08 404

N.B. Ordinando l'art. relativo al supporto, viene fornita automaticamente anche la vite

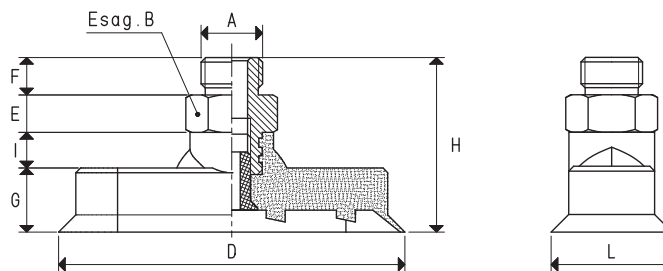

VENTOSE CON SUPPORTO MASCHIO

Art.	Forza Kg	A Ø	B	D	E	F	G	H	I	L	Ventosa art.	Supporto art.	Peso g
VOP 08 24 *	0.44	G1/8"	14	24	7	7	5.3	26.0	6.7	8.0	VOP 08 24 SR	00 08 344	19.7
VOP 10 30 *	0.69	G1/8"	14	30	7	7	5.0	26.0	7.0	10.0	VOP 10 30 SR	00 08 344	19.8
VOP 12 36 *	0.98	G1/8"	14	36	7	7	6.6	27.0	6.4	12.0	VOP 12 36 SR	00 08 344	20.6
VOP 15 45 *	1.56	G1/4"	17	45	8	8	7.7	38.0	14.3	15.0	VOP 15 45 SR	00 08 346	29.2
VOP 20 60 *	2.73	G1/4"	17	60	8	8	11.5	37.5	10.0	20.0	VOP 20 60 SR	00 08 404	38.3
VOP 25 75 *	4.30	G1/4"	17	75	8	8	13.7	37.3	7.6	25.0	VOP 25 75 SR	00 08 404	43.5
VOP 28 85 *	5.53	G1/4"	17	85	8	8	13.0	37.7	8.7	28.0	VOP 28 85 SR	00 08 402	50.7
VOP 35 100 *	8.09	G1/4"	17	100	8	8	13.5	38.2	8.7	35.0	VOP 35 100 SR	00 08 402	62.7

* Completare il codice indicando la mescola: A= gomma antiolio; N= para naturale; S= silicone

N.B. La forza delle ventose indicata in tabella, rappresenta 1/3 del valore della forza teorica calcolata ad un grado di vuoto di -75 KPa ed un coefficiente di sicurezza 3.

Rapporti di trasformazione: N (newton) = Kg x 9.81 (forza di gravità); inch = $\frac{mm}{25.4}$; pounds = $\frac{g}{453.6} = \frac{Kg}{0.4536}$

Adattatori per filettature GAS - NPT disponibili a pag. 1.130

VENTOSE ELLITTICHE PIANE CON RELATIVI SUPPORTI FEMMINA

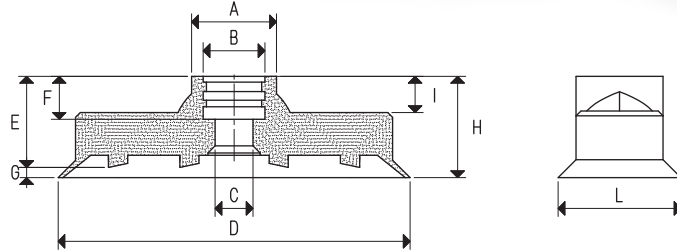
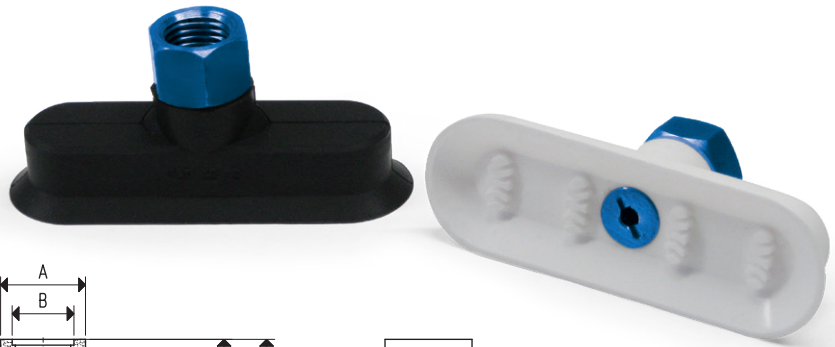

VENTOSE

Art.	Forza Kg	A Ø	B Ø	C Ø	D	E	F	G	H	I	L	Volume cm ³
VOP 08 24 SR *	0.44	12.2	7.3	2.5	24	11.2	5.5	0.8	12.0	6.7	8.0	0.191
VOP 10 30 SR *	0.69	12.2	7.3	4.5	30	11.3	5.5	0.7	12.0	7.0	10.0	0.214
VOP 12 36 SR *	0.98	12.0	7.3	5.0	36	12.1	5.5	0.9	13.0	6.4	12.0	0.498
VOP 15 45 SR *	1.56	16.4	13.0	4.0	45	20.1	8.8	1.9	22.0	14.3	15.0	1.203
VOP 20 60 SR *	2.73	18.0	13.0	8.0	60	20.0	9.0	1.5	21.5	10.0	20.0	2.026
VOP 25 75 SR *	4.30	17.8	13.0	8.0	75	19.1	9.0	2.2	21.3	7.6	25.0	5.026
VOP 28 85 SR *	5.53	18.6	13.0	8.0	85	18.9	9.7	2.8	21.7	8.7	28.0	6.761
VOP 35 100 SR *	8.09	18.8	13.0	8.0	100	18.9	9.7	3.3	22.2	8.7	35.0	11.989

* Completare il codice indicando la miscela: A= gomma antiolio; N= para naturale; S= silicone

SUPPORTI FEMMINA

Art.	A Ø	B	D Ø	E	F	G	H	Materiale supporto	Per ventosa art.	Peso g
00 08 343	G1/8"	14	7.3	10	8.0	5.5	15.5	alluminio	VOP 08 24 SR VOP 10 30 SR VOP 12 36 SR	16.8
00 08 345	G1/4"	17	13.0	12	8.5	9.0	21.0	alluminio	VOP 15 45 SR	19.9
00 08 405	G1/4"	17	13.0	12	8.5	9.0	21.0	alluminio	VOP 20 60 SR VOP 25 75 SR	24.7
00 08 403	G1/4"	17	13.0	12	8.5	9.0	21.0	alluminio	VOP 28 85 SR VOP 35 100 SR	25.6

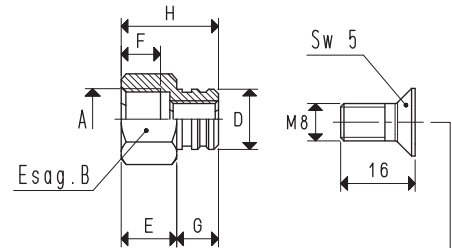

vite
art.00 08 347 per supp.00 08 403
art.00 08 348 per supp.00 08 405

N.B. Ordinando l'art. relativo al supporto, viene fornita automaticamente anche la vite

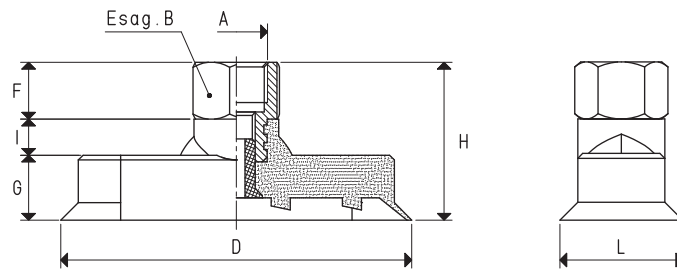

VENTOSE CON SUPPORTO FEMMINA

Art.	Forza Kg	A Ø	B	D	F	G	H	I	L	Ventosa art.	Supporto art.	Peso g
VOP 08 24 F *	0.44	G1/8"	14	24	10	5.3	22.0	6.7	8.0	VOP 08 24 SR	00 08 343	18.0
VOP 10 30 F *	0.69	G1/8"	14	30	10	5.0	22.0	7.0	10.0	VOP 10 30 SR	00 08 343	18.1
VOP 12 36 F *	0.98	G1/8"	14	36	10	6.6	23.0	6.4	12.0	VOP 12 36 SR	00 08 343	18.9
VOP 15 45 F *	1.56	G1/4"	17	45	12	7.7	24.0	14.3	15.0	VOP 15 45 SR	00 08 345	23.9
VOP 20 60 F *	2.73	G1/4"	17	60	12	11.5	33.5	10.0	20.0	VOP 20 60 SR	00 08 405	33.2
VOP 25 75 F *	4.30	G1/4"	17	75	12	13.7	33.3	7.6	25.0	VOP 25 75 SR	00 08 405	38.4
VOP 28 85 F *	5.53	G1/4"	17	85	12	13.0	33.7	8.7	28.0	VOP 28 85 SR	00 08 403	45.6
VOP 35 100 F *	8.09	G1/4"	17	100	12	13.5	34.2	8.7	35.0	VOP 35 100 SR	00 08 403	57.6

* Completare il codice indicando la miscela: A= gomma antiolio; N= para naturale; S= silicone

N.B. La forza delle ventose indicata in tabella, rappresenta 1/3 del valore della forza teorica calcolata ad un grado di vuoto di -75 KPa ed un coefficiente di sicurezza 3.

Rapporti di trasformazione: N (newton) = Kg x 9.81 (forza di gravità); inch = $\frac{mm}{25.4}$; pounds = $\frac{g}{453.6} = \frac{Kg}{0.4536}$

Adattatori per filettature GAS - NPT disponibili a pag. 1.130



VENTOSE ELLITTICHE A SOFFIETTO CON RELATIVI SUPPORTI MASCHIO

Sono disponibili i disegni 3D sul sito vuototecnica.net

1

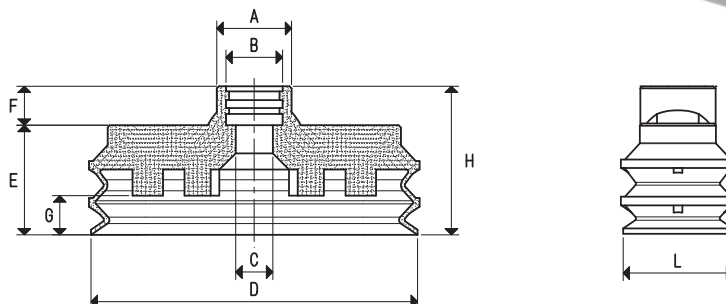

VENTOSE

Art.	Forza Kg	A Ø	B Ø	C Ø	D	E	F	G	H	L	Volume cm ³
VOS 08 25 *	0.51	10.0	7.3	1.3	25.0	12.4	6.0	3.0	18.4	8.0	0.852
VOS 15 45 *	1.56	17.2	13.0	4.0	45.0	18.6	10.0	6.5	28.6	15.0	4.978
VOS 25 75 *	4.30	17.2	13.0	9.0	75.0	25.2	9.0	8.5	34.2	25.0	23.083

* Completare il codice indicando la mescola: A= gomma antiolio; N= para naturale; S= silicone

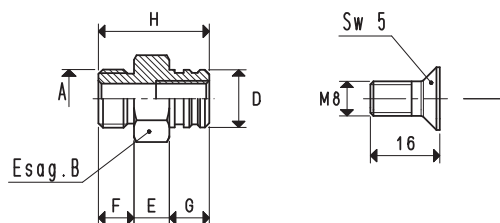

vite
art.00 08 347 per supp.00 08 402

N.B. Ordinando l'art. relativo al supporto, viene fornita automaticamente anche la vite

SUPPORTI MASCHIO

Art.	A Ø	B	D Ø	E	F	G	H	Materiale supporto	Per ventosa art.	Peso g
00 08 344	G1/8"	14	7.3	7	7	5.5	19.5	alluminio	VOS 08 25	18.5
00 08 346	G1/4"	17	13.0	8	8	9.0	25.0	alluminio	VOS 15 45	25.0
00 08 402	G1/4"	17	13.0	8	8	9.0	25.0	alluminio	VOS 25 75	30.7

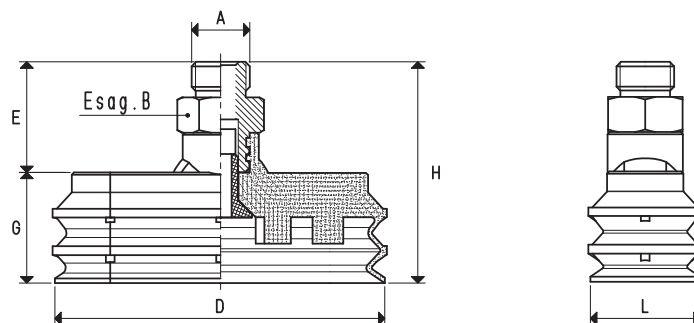

VENTOSE CON SUPPORTO MASCHIO

Art.	Forza Kg	A Ø	B	D	E	G	H	L	Ventosa art.	Supporto art.	Peso g
VOS 08 25 M *	0.51	G1/8"	14	25.0	20.0	12.4	32.4	8.0	VOS 08 25	00 08 344	20.0
VOS 15 45 M *	1.56	G1/4"	17	45.0	26.0	18.6	44.6	15.0	VOS 15 45	00 08 346	31.4
VOS 25 75 M *	4.30	G1/4"	17	75.0	25.0	25.2	50.2	25.0	VOS 25 75	00 08 402	47.3

* Completare il codice indicando la mescola: A= gomma antiolio; N= para naturale; S= silicone

N.B. La forza delle ventose indicata in tabella, rappresenta 1/3 del valore della forza teorica calcolata ad un grado di vuoto di -75 KPa ed un coefficiente di sicurezza 3.

Rapporti di trasformazione: N (newton) = Kg x 9.81 (forza di gravità); inch = $\frac{\text{mm}}{25.4}$; pounds = $\frac{\text{g}}{453.6} = \frac{\text{Kg}}{0.4536}$ Adattatori per filettature GAS - NPT disponibili a pag. 1.130

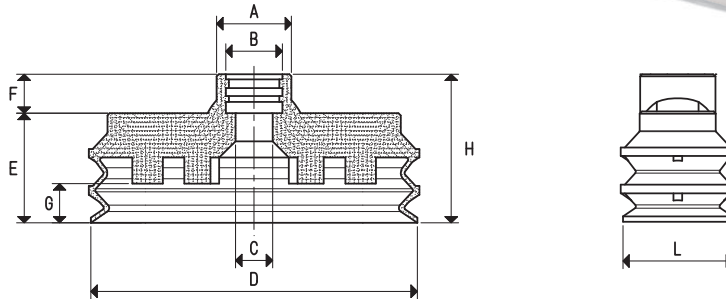

VENTOSE

Art.	Forza Kg	A Ø	B Ø	C Ø	D	E	F	G corsa soffietto	H	L	Volume cm ³
VOS 08 25 *	0.51	10.0	7.3	1.3	25.0	12.4	6.0	3.0	18.4	8.0	0.852
VOS 15 45 *	1.56	17.2	13.0	4.0	45.0	18.6	10.0	6.5	28.6	15.0	4.978
VOS 25 75 *	4.30	17.2	13.0	9.0	75.0	25.2	9.0	8.5	34.2	25.0	23.083

* Completare il codice indicando la miscela: A= gomma antiolio; N= para naturale; S= silicone

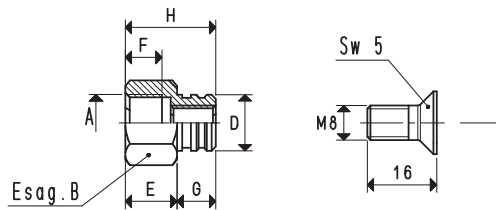

vite
art.00 08 347 per supp.00 08 403

N.B. Ordinando l'art.relativo al supporto,
viene fornita automaticamente anche la vite

SUPPORTI FEMMINA

Art.	A Ø	B Ø	D Ø	E	F	G	H	Materiale supporto	Per ventosa art.	Peso g
00 08 343	G1/8"	14	7.3	10	8.0	5.5	15.5	alluminio	VOS 08 25	16.8
00 08 345	G1/4"	17	13.0	12	8.5	9.0	21.0	alluminio	VOS 15 45	19.9
00 08 403	G1/4"	17	13.0	12	8.5	9.0	21.0	alluminio	VOS 25 75	25.6

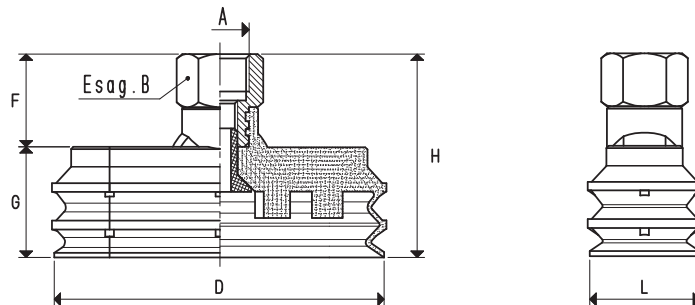

VENTOSE CON SUPPORTO FEMMINA

Art.	Forza Kg	A Ø	B Ø	D	F	G	H	L	Ventosa art.	Supporto art.	Peso g
VOS 08 25 F *	0.51	G1/8"	14	25.0	16.0	12.4	28.4	8.0	VOS 08 25	00 08 343	18.3
VOS 15 45 F *	1.56	G1/4"	17	45.0	22.0	18.6	40.6	15.0	VOS 15 45	00 08 345	26.3
VOS 25 75 F *	4.30	G1/4"	17	75.0	21.0	25.2	46.2	25.0	VOS 25 75	00 08 403	42.2

* Completare il codice indicando la miscela: A= gomma antiolio; N= para naturale; S= silicone

N.B. La forza delle ventose indicata in tabella, rappresenta 1/3 del valore della forza teorica calcolata ad un grado di vuoto di -75 KPa ed un coefficiente di sicurezza 3.

Rapporti di trasformazione: N (newton) = Kg x 9.81 (forza di gravità); inch = $\frac{\text{mm}}{25.4}$; pounds = $\frac{\text{g}}{453.6} = \frac{\text{Kg}}{0.4536}$ Adattatori per filettature GAS - NPT disponibili a pag. 1.130



VENTOSE ELLITTICHE CON SUPPORTO VULCANIZZATO

Le ventose illustrate in questa pagina sono state studiate per prendere e sfogliare lastre radiografiche in ambito ospedaliero e pellicole in genere, molto caricate elettrostaticamente. La loro originale conformazione consente di prelevare una lastra per volta, senza deformare o stropicciare la superficie di presa e senza lasciare aloni o impronte, grazie alla speciale miscela con cui sono prodotte. I supporti, in alluminio, sono vulcanizzati sulle ventose; uno è con foro liscio, per consentire il fissaggio della ventosa all'automatismo mediante una vite brugola, con sede al suo interno ed uno è con foro filettato. Una scanalatura laterale, ricavata nel supporto, ha la funzione di impedire la rotazione della ventosa. Queste ventose sono consigliate anche per la presa ed il trascinamento di lamierini magnetici, lastre di laminati plastici, fogli di gomma sottili, cartoncini plastificati, ecc.

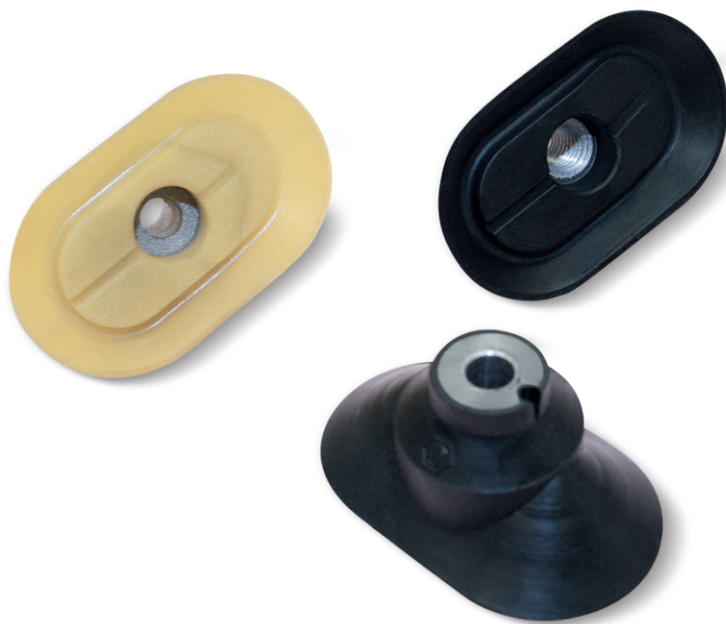

VENTOSA CON SUPPORTO VULCANIZZATO

Art.	Forza Kg	Volume cm ³	Materiale supporto	Peso g
08 32 52 A	3.00	3.1	alluminio	12.1

Miscela: A= gomma antiolio

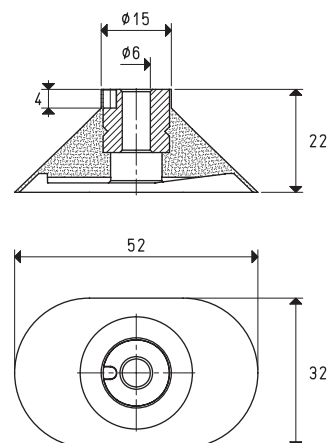

VENTOSA CON SUPPORTO VULCANIZZATO

Art.	Forza Kg	Volume cm ³	Materiale supporto	Peso g
08 32 99 A	3.00	3.1	alluminio	11.9

Miscela: A= gomma antiolio

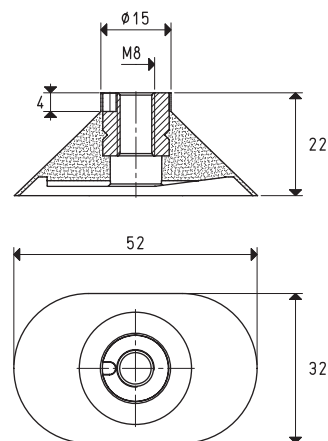

N.B. La forza delle ventose indicata in tabella, rappresenta 1/3 del valore della forza teorica calcolata ad un grado di vuoto di -75 KPa ed un coefficiente di sicurezza 3.

Rapporti di trasformazione: N (newton) = Kg x 9.81 (forza di gravità); inch = $\frac{\text{mm}}{25.4}$; pounds = $\frac{\text{g}}{453.6} = \frac{\text{Kg}}{0.4536}$

VENTOSE CONCAVE CON SUPPORTO VULCANIZZATO

Le ventose illustrate in questa pagina sono state studiate per la presa e la movimentazione di oggetti cilindrici come tubi, bottiglie, profilati tondi, ecc. Il supporto, vulcanizzato sulla ventosa, è in alluminio ed è dotato di un foro centrale filettato per facilitarne il fissaggio all'automatismo e di uno laterale per consentire l'eventuale inserimento di un perno guida, antirotazione. Anche queste ventose sono fornibili nelle tre mescole standard, gomma antiolio A, para naturale N e silicone S.

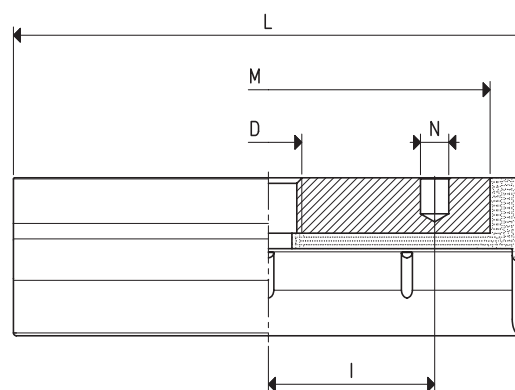
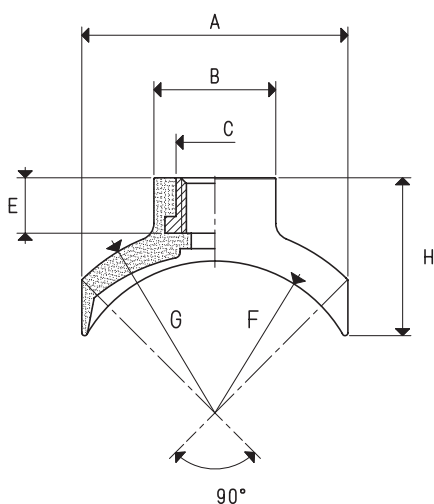

VENTOSE CONCAVE CON SUPPORTO VULCANIZZATO

Art.	Forza Kg	Volume cm ³	Ø di presa min max	A	B	C	D	E	F	G	H	I	L	M	N	Materiale supporto	Peso g
08 30 60 *	3.5	2.1	30 45	26	15	10	M8	8	16	19	20.0	20	60	50	4.1	alluminio	20.3
08 40 90 *	8.6	5.5	50 80	40	20	14	M12	10	23	28	25.0	30	92	80	5.1	alluminio	54.8
08 50 90 *	10.5	11.1	60 95	48	22	14	M12	10	28	34	28.5	30	92	80	5.1	alluminio	62.5

* Completare il codice indicando la mescola: A= gomma antiolio; N= para naturale; S= silicone

N.B. La forza delle ventose indicata in tabella, rappresenta 1/3 del valore della forza teorica calcolata ad un grado di vuoto di -75 KPa ed un coefficiente di sicurezza 3.

Rapporti di trasformazione: N (newton) = Kg x 9.81 (forza di gravità); inch = $\frac{\text{mm}}{25.4}$; pounds = $\frac{\text{g}}{453.6} = \frac{\text{Kg}}{0.4536}$





LASTRE E STRISCE IN GOMMA SPUGNA OF

La stessa gomma spugna impiegata per la realizzazione delle nostre ventose può essere fornita in lastre o in strisce, nelle dimensioni elencate in tabella.

Per consentire un facile e rapido fissaggio al supporto metallico, sia le lastre che le strisce di gomma spugna OF, hanno un lato autoadesivo. Con le lastre e le strisce, si possono realizzare ventose nelle forme più svariate e movimentare carichi con superfici grezze o molto ruvide. Su richiesta e per quantitativi minimi da definire in fase di ordinazione, possono essere fornite con dimensioni e densità diverse.

I valori della temperatura entro i quali la gomma spugna può lavorare vanno da -40 °C a +80 °C.

Ottima resistenza alla compressione e alla rottura, con allungamento fino al 350%. Scarsa resistenza agli oli, all'ozono e alla fiamma.

N.B. La gomma spugna OF è ottenuta dall'espansione di una gomma naturale, sottoposta a lievitazione mediante un trattamento chimico-termico.

La porosità superficiale, pertanto, a parità di densità, può variare, non pregiudicandone l'efficacia.

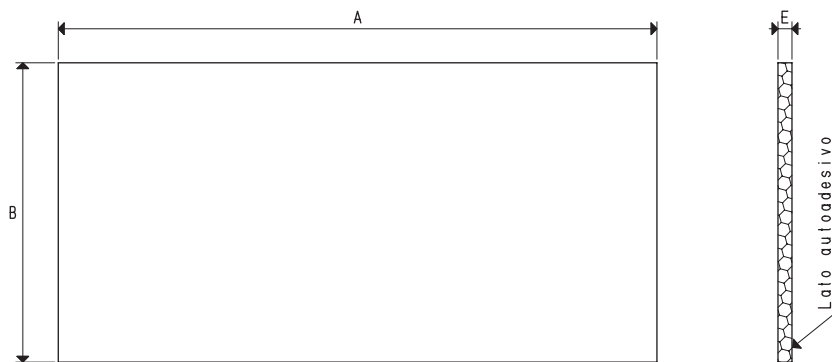

LASTRE IN GOMMA SPUGNA OF

Art.	A	B	E
LGS 10 OF	2050/1950	920/880	10 ± 1.50
LGS 15 OF	2050/1950	920/880	15 ± 1.60
LGS 20 OF	2050/1950	920/880	20 ± 1.90
LGS 25 OF	2050/1950	920/880	25 ± 1.90
LGS 30 OF	2050/1950	920/880	30 ± 2.00
LGS 40 OF	2050/1950	920/880	40 ± 2.50
LGS 45 OF	2050/1950	920/880	45 ± 2.50

N.B. Formato minimo fornibile, metà lastra.

N.B. Considerate la natura della gomma spugna OF e la sua produzione, le dimensioni delle lastre esposte in tabella potrebbero subire delle variazioni, anche oltre le tolleranze.

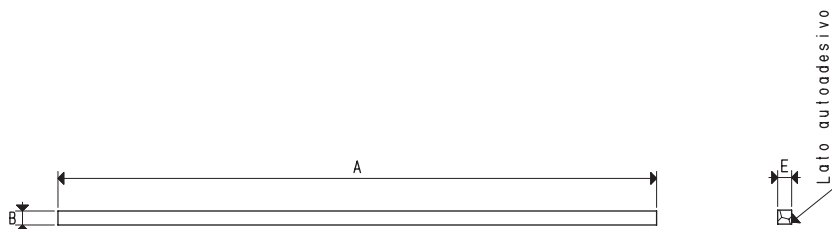

STRISCE IN GOMMA SPUGNA OF

Art.	A	B	E
SGS 10 10 OF	2050/1950	10 ± 1.50	10 ± 0,50
SGS 15 10 OF	2050/1950	15 ± 1.60	10 ± 0,50
SGS 20 10 OF	2050/1950	20 ± 1.90	10 ± 0,50
SGS 20 15 OF	2050/1950	20 ± 1.90	15 ± 0,75

N.B. Considerate la natura della gomma spugna OF e la sua produzione, le dimensioni delle strisce esposte in tabella potrebbero subire delle variazioni.

Rapporti di trasformazione: N (newton) = Kg x 9.81 (forza di gravità); inch = $\frac{\text{mm}}{25.4}$; pounds = $\frac{\text{g}}{453.6} = \frac{\text{Kg}}{0.4536}$



LASTRE IN GOMMA SPUGNA EXTRA SOFT SB

Appositamente studiata per la realizzazione dei piani di presa dei sistemi OCTOPUS, questa gomma spugna è di colore nero, a struttura cellulare aperta, realizzata con gomma EPDM.

Per consentire un facile e rapido fissaggio al supporto metallico, le lastre di gomma spugna extra soft SB, hanno un lato autoadesivo.

Il campo di temperatura di utilizzo va da -40 °C a +130 °C. Ha un'ottima resistenza al calore, agli agenti atmosferici, alle basse temperature e all'invecchiamento.

La bassa densità di questa gomma spugna e la sua estrema morbidezza, consente ai piani di presa di adattarsi a qualsiasi tipo di superficie.

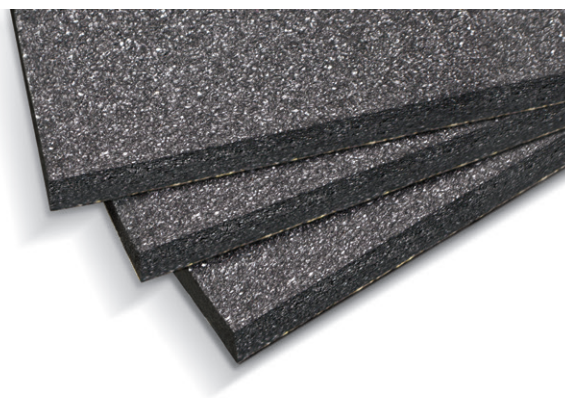

LASTRE IN GOMMA SPUGNA EXTRA SOFT SB

Art.	A	B	E
LGS 10 SB	2050/1950	920/880	10 ± 1.50
LGS 15 SB	2050/1950	920/880	15 ± 1.60
LGS 20 SB	2050/1950	920/880	20 ± 1.90
LGS 30 SB	2050/1950	920/880	30 ± 2.00
LGS 40 SB	2050/1950	920/880	40 ± 2.50

N.B. Formato minimo fornibile, metà lastra.

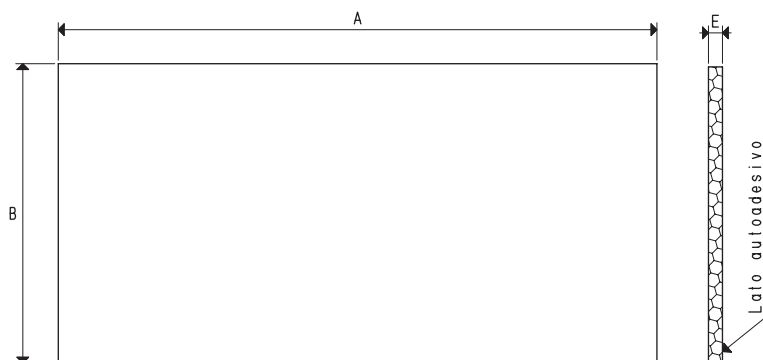

LASTRE IN GOMMA SPUGNA NEOPRENICA NF

Questo tipo di gomma spugna, realizzata con gomma neoprenica, è di colore nero, con una struttura cellulare chiusa, che le consente di offrire una maggiore resistenza alla compressione, a discapito però, di una minore elasticità e con la tendenza a deformarsi nel tempo.

Per consentire un facile e rapido fissaggio al supporto metallico, le lastre di gomma spugna neoprenica NF, hanno un lato autoadesivo.

Ottima resistenza ai prodotti petroliferi, alla luce solare, agli agenti atmosferici e all'ozono. Sconsigliata per uso alimentare.

Questo tipo di gomma spugna consente di realizzare ventose per la presa di carichi con superfici grezze o molte ruvide, che operano all'esterno, a contatto con gli agenti atmosferici.

I valori della temperatura entro i quali la spugna può operare, vanno da -40 °C a +100 °C.

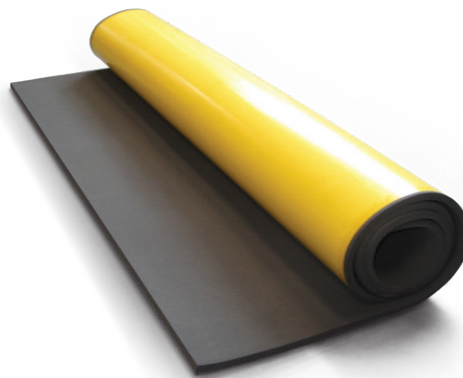

LASTRE IN GOMMA SPUGNA NEOPRENICA NF

Art.	A	B	E
LGS 10 NF	2050/1950	920/880	10 ± 1.50
LGS 15 NF	2050/1950	920/880	15 ± 1.60
LGS 20 NF	2050/1950	920/880	20 ± 1.90
LGS 30 NF	2050/1950	920/880	30 ± 2.00
LGS 40 NF	2050/1950	920/880	40 ± 2.50

N.B. Formato minimo fornibile, metà lastra.

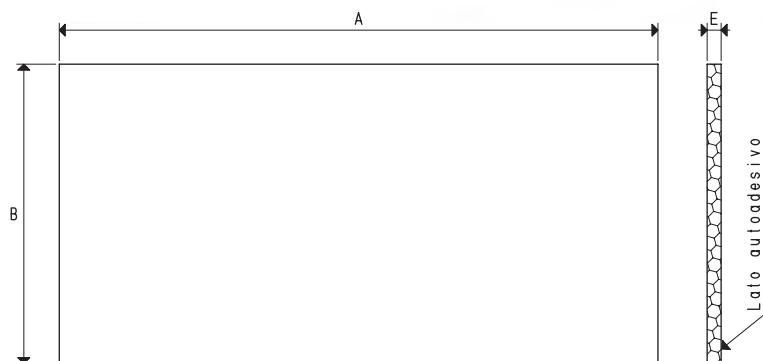

Rapporti di trasformazione: N (newton) = Kg x 9.81 (forza di gravità); inch = $\frac{\text{mm}}{25.4}$; pounds = $\frac{\text{g}}{453.6} = \frac{\text{Kg}}{0.4536}$



VENTOSE A SOFFIETTO CON RELATIVI SUPPORTI, PER LA PRESA DI CONFEZIONI FLOW PACK

Per la loro particolare conformazione e flessibilità, le ventose a soffiello illustrate e descritte in questa pagina, sono particolarmente adatte per essere installate su macchine automatiche ad elevata produttività del settore packaging, per la presa e la manipolazione di confezioni flow pack.

Le ventose sono disponibili in mescole specifiche per uso alimentare e possono essere calzate a freddo sui loro appositi supporti, senza l'ausilio di collanti.

A richiesta e per quantitativi minimi da definire in fase di ordinazione, possono essere fornite in altre mescole speciali, elencate a pagina 31.



VENTOSE

Art.	Forza Kg	Volume cm ³	A Ø	B Ø	C Ø	D Ø	E	F	H	Corsa soffiello mm
01 20 30 S	0.78	3.0	13	8	12	20	10	11.5	30	11
01 30 45 S	1.76	11.4	18	11	19	30	16	19.0	45	20

Mescola: S= silicone

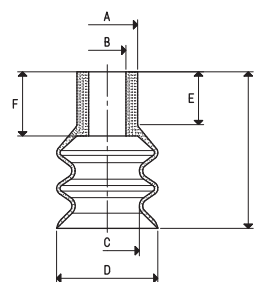

SUPPORTI

Art.	D Ø	E	F	G	H	Materiale supporto	Per ventosa art.	Peso g
00 08 18	9.5	8	14	10	32	alluminio	01 20 30	10.3
00 08 127	13.5	8	14	15	37	alluminio	01 30 45	11.5

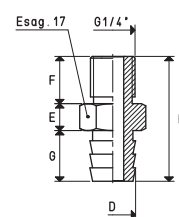

VENTOSE CON SUPPORTO

Art.	Forza Kg	B	C Ø	D Ø	E	F	G	H	Ventosa art.	Supporto art.	Peso g
08 20 30 S	0.78	17	G1/4"	20	8	14	30	52	01 20 30	00 08 18	12.5
08 30 45 S	1.76	17	G1/4"	30	8	14	45	67	01 30 45	00 08 127	18.4

Mescola: S= silicone

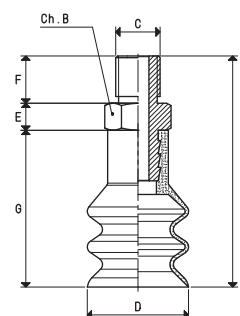

N.B. La forza delle ventose indicata in tabella, rappresenta 1/3 del valore della forza teorica calcolata ad un grado di vuoto di -75 KPa ed un coefficiente di sicurezza 3.

Rapporti di trasformazione: N (newton) = Kg x 9.81 (forza di gravità); inch = $\frac{\text{mm}}{25.4}$; pounds = $\frac{\text{g}}{453.6} = \frac{\text{Kg}}{0.4536}$

Adattatori per filettature GAS - NPT disponibili a pag. 1.130

VENTOSE A SOFFIETTO CON RELATIVI SUPPORTI MASCHIO E FEMMINA

Le ventose a soffietto illustrate in questa pagina e nella successiva sono state appositamente studiate per la presa di prodotti alimentari da forno quali biscotti, pane, pizze, brioches, ecc., oppure, sacchetti di carta o di plastica, contenenti cioccolatini, caramelle, pasta, farine, polveri, ecc.

Per la loro grande flessibilità, possono anche essere impiegate per compensare errori di planarità o per la presa su superfici inclinate.

I loro supporti, realizzati in alluminio e anodizzati sono dotati di un perno centrale, filettato maschio o femmina, per consentire l'aspirazione ed il fissaggio all'automatismo.

Le ventose possono essere calzate su di essi, senza l'ausilio di collanti.

Come ricambio, è sufficiente richiedere la sola ventosa indicata in tabella, nella miscela desiderata.



VENTOSE

Art.	Forza Kg	Volume cm ³	A Ø	B Ø	C Ø	D Ø	E	F	H	Corsa soffietto mm
01 20 23 *	0.78	3.4	14.5	5.0	14	20	5	4	23	16
01 30 32 *	1.76	11.4	20.0	6.5	21	30	7	5	32	22
01 40 42 *	3.14	33.0	20.0	6.5	28	40	7	5	42	32
01 50 53 *	4.90	53.3	27.0	10.5	35	50	10	6	53	32

* Completare il codice indicando la miscela: A= gomma antiolio; N= para naturale; S= silicone

SUPPORTI MASCHIO

Art.	A Ø	B	C Ø	D Ø	E	F	G	H	Materiale supporto	Per ventosa art.	Peso g
00 08 133	14.5	13	G1/8"	8.5	5.5	8	5.0	18.5	alluminio	01 20 23	3.5
00 08 135	20.0	17	G1/4"	10.0	7.5	12	7.5	27.0	alluminio	01 30 32 01 40 42	9.5
00 08 142	27.0	22	G1/4"	14.0	7.5	12	9.5	29.0	alluminio	01 50 53	15.7

VENTOSE CON SUPPORTO MASCHIO

Art.	Forza Kg	A Ø	B	C Ø	D Ø	E	F	G	H	Ventosa art.	Supporto art.	Peso g
08 20 23 *	0.78	14.5	13	G1/8"	20	5.5	8	23	36.5	01 20 23	00 08 133	5.3
08 30 32 *	1.76	20.0	17	G1/4"	30	7.5	12	32	51.5	01 30 32	00 08 135	15.1
08 40 42 *	3.14	20.0	17	G1/4"	40	7.5	12	42	61.5	01 40 42	00 08 135	21.1
08 50 53 *	4.90	27.0	22	G1/4"	50	7.5	12	53	72.5	01 50 53	00 08 142	40.1

* Completare il codice indicando la miscela: A= gomma antiolio; N= para naturale; S= silicone

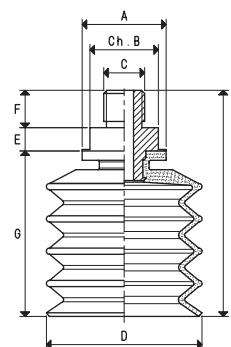
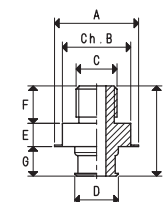
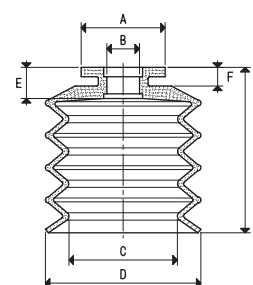

ACCESSORI PER VENTOSE

FILTRI A DISCO INOX

Art.	D Ø	Per ventosa art.
00 08 295	17	01 20 23
00 08 293	27	01 30 32
00 08 279	35	01 40 42



N.B. La forza delle ventose indicata in tabella, rappresenta 1/3 del valore della forza teorica calcolata ad un grado di vuoto di -75 KPa ed un coefficiente di sicurezza 3.

Rapporti di trasformazione: N (newton) = Kg x 9.81 (forza di gravità); inch = $\frac{\text{mm}}{25.4}$; pounds = $\frac{\text{g}}{453.6} = \frac{\text{Kg}}{0.4536}$

Adattatori per filettature GAS - NPT disponibili a pag. 1.130



VENTOSE A SOFFIETTO CON RELATIVI SUPPORTI FEMMINA

Sono disponibili i disegni 3D sul sito vuototecnica.net



VENTOSE

Art.	Forza Kg	Volume cm ³	A Ø	B Ø	C Ø	D Ø	E	F	H	Corsa soffietto mm
01 20 23 *	0.78	3.4	14.5	5.0	14	20	5	4	23	16
01 30 32 *	1.76	11.4	20.0	6.5	21	30	7	5	32	22
01 40 42 *	3.14	33.0	20.0	6.5	28	40	7	5	42	32
01 50 53 *	4.90	53.3	27.0	10.5	35	50	10	6	53	32

* Completare il codice indicando la miscela: A= gomma antiolio; N= para naturale; S= silicone

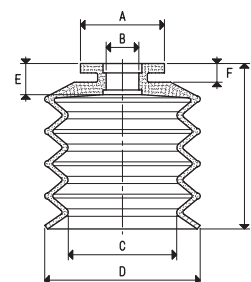

SUPPORTI FEMMINA

Art.	A Ø	B	C Ø	D Ø	E	F	G	H	Materiale supporto	Per ventosa art.	Peso g
00 08 132	14.5	13	G1/8"	8.5	12	8	5.0	17.0	alluminio	01 20 23	3.8
00 08 134	20.0	17	G1/4"	10.0	14	10	7.5	21.5	alluminio	01 30 32 01 40 42	8.3
00 08 141	27.0	22	G1/4"	14.0	14	10	9.5	23.5	alluminio	01 50 53	19.7

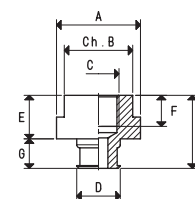

VENTOSE CON SUPPORTO FEMMINA

Art.	Forza Kg	A Ø	B	C Ø	D Ø	E	F	G	H	Ventosa art.	Supporto art.	Peso g
08 20 23 F *	0.78	14.5	13	G1/8"	20	12	8	23	35	01 20 23	00 08 132	5.6
08 30 32 F *	1.76	20.0	17	G1/4"	30	14	10	32	46	01 30 32	00 08 134	13.9
08 40 42 F *	3.14	20.0	17	G1/4"	40	14	10	42	56	01 40 42	00 08 134	19.9
08 50 53 F *	4.90	27.0	22	G1/4"	50	14	10	53	67	01 50 53	00 08 141	44.1

* Completare il codice indicando la miscela: A= gomma antiolio; N= para naturale; S= silicone

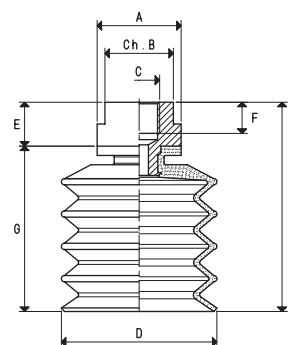

ACCESSORI PER VENTOSE

FILTRI A DISCO INOX

Art.	D Ø	Per ventosa art.
00 08 295	17	01 20 23
00 08 293	27	01 30 32
00 08 279	35	01 40 42



N.B. La forza delle ventose indicata in tabella, rappresenta 1/3 del valore della forza teorica calcolata ad un grado di vuoto di -75 KPa ed un coefficiente di sicurezza 3.

Rapporti di trasformazione: N (newton) = Kg x 9.81 (forza di gravità); inch = $\frac{\text{mm}}{25.4}$; pounds = $\frac{\text{g}}{453.6} = \frac{\text{Kg}}{0.4536}$

Adattatori per filettature GAS - NPT disponibili a pag. 1.130

VENTOSE A SOFFIETTO RINFORZATO CON RELATIVI SUPPORTI MASCHIO E FEMMINA

La particolare conformazione delle ventose a soffiello fa sì che, a contatto con la superficie del carico da prendere ed in presenza di vuoto, si accartocci rapidamente, sollevando il carico di qualche centimetro, indipendentemente dai movimenti dell'automatismo; questo rapido movimento impedisce al carico sottostante di rimanere attaccato a quello sollevato.

Per questa loro caratteristica, le ventose a soffiello sono consigliate in tutti quei casi in cui occorra sfogliare e movimentare fogli di carta e cartone, lamiere sottili, pannelli di legno, lastre di vetro, ecc.

Per la loro grande flessibilità, possono anche essere impiegate per compensare errori di planarità o per la presa su superfici inclinate. I loro supporti, realizzati in alluminio e anodizzati, sono dotati di un perno centrale, filettato maschio o femmina, per consentire l'aspirazione ed il fissaggio all'automatismo. Le ventose possono essere calzate su di essi, senza l'ausilio di collanti.

Come ricambio, è sufficiente richiedere la sola ventosa indicata in tabella, nella miscela desiderata.



VENTOSE

Art.	Forza Kg	Volume cm ³	A Ø	B Ø	C Ø	D Ø	E	F	H	Corsa soffiello mm
01 22 19 *	0.95	2.5	14.5	5.0	11.0	22	4	5.5	19	10
01 34 26 *	2.26	8.0	14.5	5.0	17.0	34	4	5.5	26	12
01 43 28 *	3.62	15.3	20.0	6.5	21.5	43	4	7.0	28	14
01 53 35 *	5.51	30.5	27.0	10.5	30.5	53	6	9.5	35	16

* Completare il codice indicando la miscela: A= gomma antiolio; N= para naturale; S= silicone

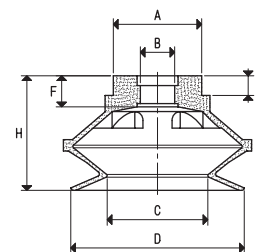

SUPPORTI MASCHIO

Art.	A Ø	B	C Ø	D Ø	E	F	G	H	Materiale supporto	Per ventosa art.	Peso g
00 08 133	14.5	13	G1/8"	8.5	5.5	8	5.0	18.5	alluminio	01 22 19 01 34 26	3.5
00 08 135	20.0	17	G1/4"	10.0	7.5	12	7.5	27.0	alluminio	01 43 28	9.5
00 08 142	27.0	22	G1/4"	14.0	7.5	12	9.5	29.0	alluminio	01 53 35	15.7

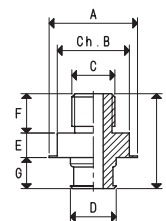

VENTOSE CON SUPPORTO MASCHIO

Art.	Forza Kg	A Ø	B	C Ø	D Ø	E	F	G	H	Ventosa art.	Supporto art.	Peso g
08 22 19 *	0.95	14.5	13	G1/8"	22	5.5	8	19	32.5	01 22 19	00 08 133	6.2
08 34 26 *	2.26	14.5	13	G1/8"	34	5.5	8	26	39.5	01 34 26	00 08 133	15.2
08 43 28 *	3.62	20.0	17	G1/4"	43	7.5	12	28	47.5	01 43 28	00 08 135	18.5
08 53 35 *	5.51	27.0	22	G1/4"	53	7.5	12	35	54.5	01 53 35	00 08 142	33.3

* Completare il codice indicando la miscela: A= gomma antiolio; N= para naturale; S= silicone

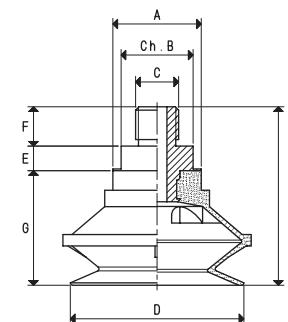

N.B. La forza delle ventose indicata in tabella, rappresenta 1/3 del valore della forza teorica calcolata ad un grado di vuoto di -75 KPa ed un coefficiente di sicurezza 3.

Rapporti di trasformazione: N (newton) = Kg x 9.81 (forza di gravità); inch = $\frac{\text{mm}}{25.4}$; pounds = $\frac{\text{g}}{453.6} = \frac{\text{Kg}}{0.4536}$

Adattatori per filettature GAS - NPT disponibili a pag. 1.130



VENTOSE A SOFFIETTO RINFORZATO CON RELATIVI SUPPORTI FEMMINA

Sono disponibili i disegni 3D sul sito vuototecnica.net

1



VENTOSE

Art.	Forza Kg	Volume cm ³	A Ø	B Ø	C Ø	D Ø	E	F	H	Corsa soffietto mm
01 22 19 *	0.95	2.5	14.5	5.0	11.0	22	4	5.5	19	10
01 34 26 *	2.26	8.0	14.5	5.0	17.0	34	4	5.5	26	12
01 43 28 *	3.62	15.3	20.0	6.5	21.5	43	4	7.0	28	14
01 53 35 *	5.51	30.5	27.0	10.5	30.5	53	6	9.5	35	16

* Completare il codice indicando la miscela: A= gomma antiolio; N= para naturale; S= silicone

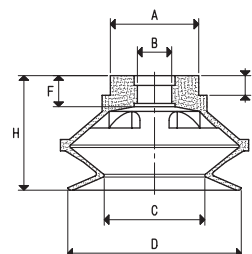

SUPPORTI FEMMINA

Art.	A Ø	B	C Ø	D Ø	E	F	G	H	Materiale supporto	Per ventosa art.	Peso g
00 08 132	14.5	13	G1/8"	8.5	8	12	5.0	17.0	alluminio	01 22 19 01 34 26	3.8
00 08 134	20.0	17	G1/4"	10.0	10	14	7.5	21.5	alluminio	01 43 28	8.3
00 08 141	27.0	22	G1/4"	14.0	10	14	9.5	23.5	alluminio	01 53 35	19.7

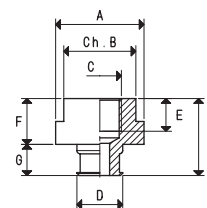

VENTOSE CON SUPPORTO FEMMINA

Art.	Forza Kg	A Ø	B	C Ø	D Ø	E	F	G	H	Ventosa art.	Supporto art.	Peso g
08 22 19 F *	0.95	14.5	13	G1/8"	22	8	12	19	31	01 22 19	00 08 132	6.5
08 34 26 F *	2.26	14.5	13	G1/8"	34	8	12	26	38	01 34 26	00 08 132	9.5
08 43 28 F *	3.62	20.0	17	G1/4"	43	10	14	28	42	01 43 28	00 08 134	17.3
08 53 35 F *	5.51	27.0	22	G1/4"	53	10	14	35	49	01 53 35	00 08 141	37.3

* Completare il codice indicando la miscela: A= gomma antiolio; N= para naturale; S= silicone

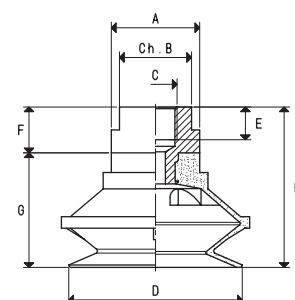

N.B. La forza delle ventose indicata in tabella, rappresenta 1/3 del valore della forza teorica calcolata ad un grado di vuoto di -75 KPa ed un coefficiente di sicurezza 3.

Rapporti di trasformazione: N (newton) = Kg x 9.81 (forza di gravità); inch = $\frac{\text{mm}}{25.4}$; pounds = $\frac{\text{g}}{453.6} = \frac{\text{Kg}}{0.4536}$

Adattatori per filettature GAS - NPT disponibili a pag. 1.130

VENTOSE A SOFFIETTO RINFORZATO CON RELATIVI SUPPORTI

Le ventose illustrate in questa pagina hanno le stesse caratteristiche delle ventose a soffiato descritte nelle pagine precedenti; si distinguono per le maggiori dimensioni, che consentono loro di sollevare carichi nettamente superiori e per il supporto che, anziché a perno, è a disco, sempre in alluminio anodizzato, con foro centrale filettato per consentirne il fissaggio all'automatismo e, per quelli più grandi, di uno laterale, per la connessione del vuoto. Le ventose possono essere calzate a freddo sul proprio supporto, senza l'ausilio di collanti. Come ricambio, è sufficiente richiedere la sola ventosa indicata in tabella, nella miscela desiderata.



VENTOSA

Art.	Forza Kg	Volume cm ³	A Ø	B Ø	C Ø	D Ø	G	H	M Ø	Corsa soffiato mm
01 75 42 *	11.93	89.4	59	54	45	78	22.5	42	56	22.5

* Completare il codice indicando la miscela: A= gomma antiolio; N= para naturale; S= silicone

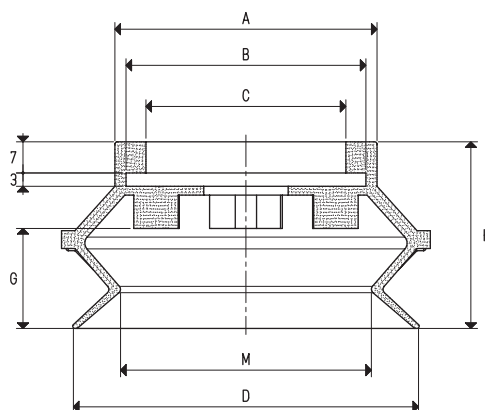

SUPPORTI

Art.	A Ø	B Ø	D Ø	E	H	Materiale supporto	Per ventosa art.	Peso g
00 08 126	45	M12	54	3	10	alluminio	01 75 42	45.5
00 08 465	45	G1/4"	54	3	10	alluminio	01 75 42	41.5
00 08 193	45	G3/8"	54	3	10	alluminio	01 75 42	41.5
00 08 143	45	G1/2"	54	3	10	alluminio	01 75 42	41.5

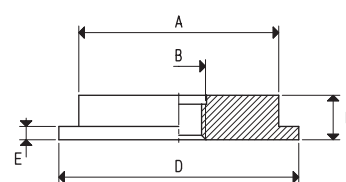

VENTOSE CON SUPPORTO

Art.	Forza Kg	A Ø	B Ø	D Ø	G	H	Ventosa art.	Supporto art.	Peso g
08 75 42 *	11.93	59	M12	78	22.5	42	01 75 42	00 08 126	94.8
08 75 42 1/4" *	11.93	59	G1/4"	78	22.5	42	01 75 42	00 08 465	90.8
08 75 42 3/8" *	11.93	59	G3/8"	78	22.5	42	01 75 42	00 08 193	90.8
08 75 42 1/2" *	11.93	59	G1/2"	78	22.5	42	01 75 42	00 08 143	90.8

* Completare il codice indicando la miscela: A= gomma antiolio; N= para naturale; S= silicone

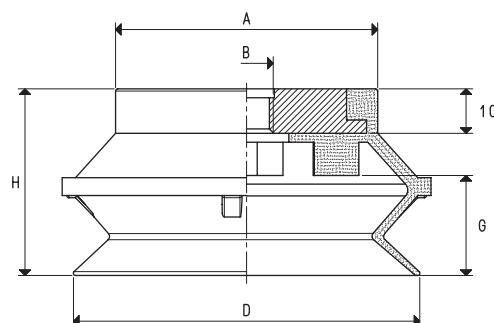

N.B. La forza delle ventose indicata in tabella, rappresenta 1/3 del valore della forza teorica calcolata ad un grado di vuoto di -75 KPa ed un coefficiente di sicurezza 3.

Rapporti di trasformazione: N (newton) = Kg x 9.81 (forza di gravità); inch = $\frac{\text{mm}}{25.4}$; pounds = $\frac{\text{g}}{453.6} = \frac{\text{Kg}}{0.4536}$

Adattatori per filettature GAS - NPT disponibili a pag. 1.130





VENTOSE A SOFFIETTO RINFORZATO CON RELATIVI SUPPORTI

Sono disponibili i disegni 3D sul sito vuototecnica.net



VENTOSE

Art.	Forza Kg	Volume cm ³	A Ø	B Ø	C Ø	D Ø	G	H	M Ø	Corsa soffietto mm
01 110 58 *	23.70	281.9	75	70	61	110	33	58	74	33
01 150 74 *	45.00	726.1	112	107	98	150	49	74	103	49

* Completare il codice indicando la miscela: A= gomma antiolio; N= para naturale; S= silicone

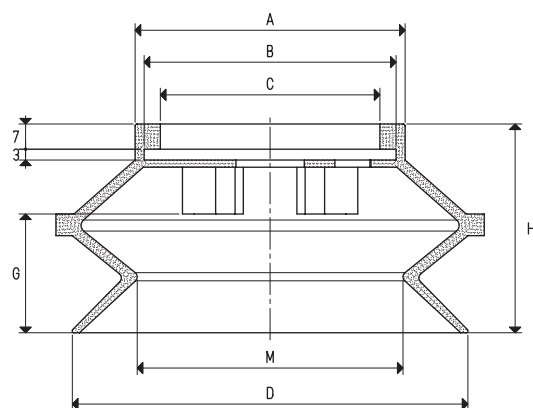

SUPPORTI

Art.	A Ø	B Ø	C Ø	D Ø	E	N	H	Materiale supporto	Per ventosa art.	Peso g
00 08 162	61	G1/2"	G1/8"	70	3	23	10	alluminio	01 110 58	78.9
00 08 163	98	G1/2"	G1/8"	107	3	35	10	alluminio	01 150 74	211.8

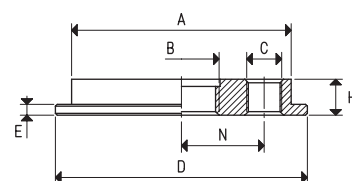

VENTOSE CON SUPPORTO

Art.	Forza Kg	A Ø	B Ø	C Ø	D Ø	H	N	Ventosa art.	Supporto art.	Peso g
08 110 58 *	23.70	75	G1/2"	G1/8"	110	58	23	01 110 58	00 08 162	190.7
08 150 74 *	45.00	112	G1/2"	G1/8"	150	74	35	01 150 74	00 08 163	458.7

* Completare il codice indicando la miscela: A= gomma antiolio; N= para naturale; S= silicone

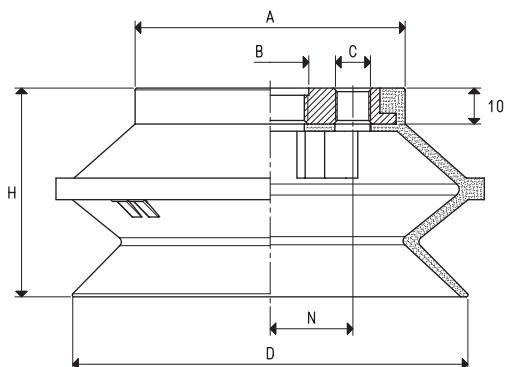

N.B. La forza delle ventose indicata in tabella, rappresenta 1/3 del valore della forza teorica calcolata ad un grado di vuoto di -75 KPa ed un coefficiente di sicurezza 3.

Rapporti di trasformazione: N (newton) = Kg x 9.81 (forza di gravità); inch = $\frac{\text{mm}}{25.4}$; pounds = $\frac{\text{g}}{453.6} = \frac{\text{Kg}}{0.4536}$

Adattatori per filettature GAS - NPT disponibili a pag. 1.130

VENTOSE A SOFFIETTO PER VETRO CON RELATIVI SUPPORTI

Questa serie di ventose è stata progettata e realizzata per la presa di lastre di vetro immagazzinate verticalmente. Appoggiando la ventosa alla superficie del vetro e aprendo il vuoto, la lastra verrà attirata verso di essa, posizionandosi ortogonalmente al pavimento ed aderendo perfettamente al suo piano interno; dopodiché, la si potrà movimentare in tutte le direzioni, con la massima sicurezza.

Il supporto è in alluminio con il foro centrale filettato per consentirne il fissaggio all'automatismo e l'allacciamento al vuoto. Le ventose possono essere calzate a freddo sul proprio supporto, senza l'ausilio di collanti.

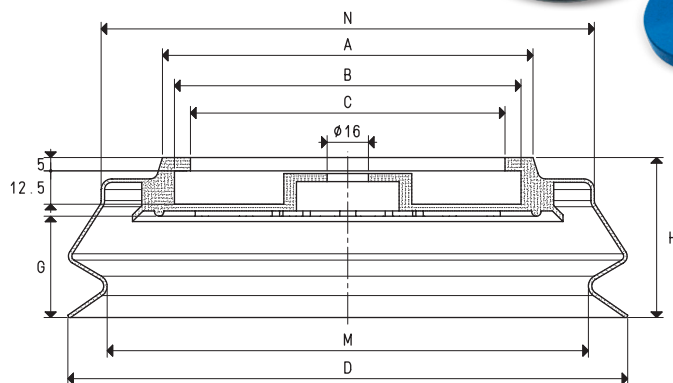

VENTOSE

Art.	Forza Kg	Volume cm ³	A Ø	B Ø	C Ø	D Ø	G	H	M Ø	N Ø	Corsa soffietto mm
01 150 55 *	45.00	471.6	78	70	58	150	33	55	120	125	33
01 210 60 *	86.50	1220.6	138	130	118	210	38	61	180	185	38

* Completare il codice indicando la miscela: A= gomma antiolio; N= para naturale

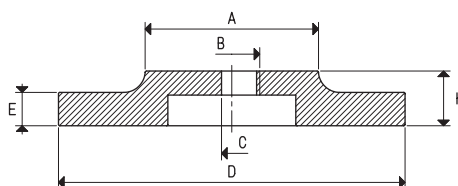

SUPPORTI

Art.	A Ø	B Ø	C Ø	D Ø	E	H	Materiale supporto	Per ventosa art.	Peso g
00 08 280	35	G1/2"	--	70	12.5	22.5	alluminio	01 150 55	120
00 08 281	65	G1/2"	--	130	12.5	23.5	alluminio	01 210 60	465
00 08 286	35	---	8	70	12.5	22.5	alluminio	01 150 55	125
00 08 287	65	---	8	130	12.5	23.5	alluminio	01 210 60	470

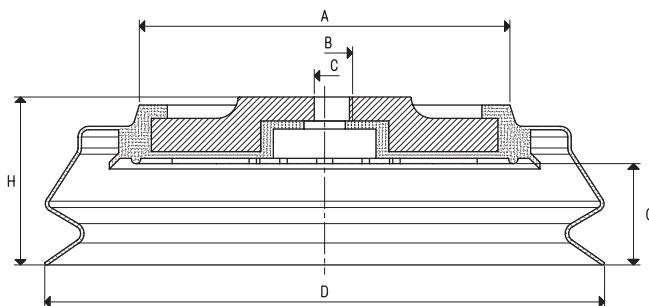

VENTOSE CON SUPPORTO

Art.	Forza Kg	A Ø	B Ø	C Ø	D Ø	G	H	Ventosa art.	Supporto art.	Peso g
08 150 55 *	45.00	78	G1/2"	--	150	33	60	01 150 55	00 08 280	245
08 210 60 *	86.50	138	G1/2"	--	210	38	67	01 210 60	00 08 281	650
08 150 56 *	45.00	78	---	8	150	33	60	01 150 55	00 08 286	250
08 210 61 *	86.50	138	---	8	210	38	67	01 210 60	00 08 287	655

* Completare il codice indicando la miscela: A= gomma antiolio; N= para naturale

N.B. La forza delle ventose indicata in tabella, rappresenta 1/3 del valore della forza teorica calcolata ad un grado di vuoto di -75 KPa ed un coefficiente di sicurezza 3.

Rapporti di trasformazione: N (newton) = Kg x 9.81 (forza di gravità); inch = $\frac{\text{mm}}{25.4}$; pounds = $\frac{\text{g}}{453.6} = \frac{\text{Kg}}{0.4536}$ Adattatori per filettature GAS - NPT disponibili a pag. 1.130





VENTOSE A DUE SOFFIETTI PER IL PACKAGING GRAVOSO

Ventose appositamente studiate per la presa e la movimentazione di scatole e imballi di cartone in genere, particolarmente pesanti.

Il loro labbro è spesso e robusto per consentire di assorbire strappi ed accelerazioni repentine, tipiche dei movimenti robotizzati; il doppio soffietto permette una migliore adattabilità al piano di presa, anche quando quest'ultimo non è perfettamente ortogonale all'asse della ventosa ed un maggior recupero dei dislivelli del carico da sollevare.

I supporti, tutti realizzati in alluminio anodizzato, sono dotati di un perno centrale filettato, maschio o femmina, per consentire l'aspirazione ed il fissaggio all'automatismo.

Le ventose possono essere calzate su di essi, senza l'ausilio di collanti. Come ricambio, è sufficiente richiedere la sola ventosa indicata in tabella, nella mescola desiderata.

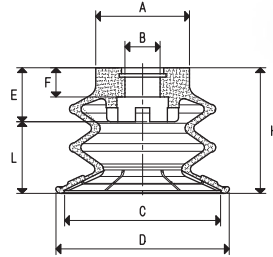

VENTOSE

Art.	Forza Kg	Volume cm ³	A Ø	B Ø	C Ø	D Ø	E	F	H	L	Corsa soffietto mm
01 35 27 *	2.26	7.3	20	7.5	34	37	11.5	6.2	27	15.5	13
01 52 40 *	5.31	25.2	27	11.5	52	55	16.0	8.2	39	23.0	20

* Completare il codice indicando la mescola: A= gomma antiolio; N= para naturale; S= silicone

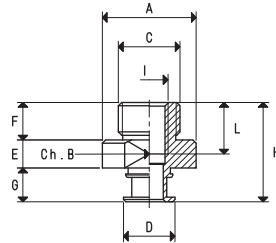

SUPPORTI MASCHIO

Art.	A Ø	B	C Ø	D Ø	E	F	G	H	I	L	Materiale supporto	Per ventosa art.	Peso g
00 08 394	20	17	G1/8"	11	6.0	8	7.2	21.2	M5	8	alluminio	01 35 27	6.2
00 08 395	27	20	G1/8"	15	7.5	8	9.2	24.7	M5	8	alluminio	01 52 40	13.2
00 08 366	20	17	G1/4"	11	6.0	8	7.2	21.2	M8	11	alluminio	01 35 27	6.2
00 08 364	27	20	G1/4"	15	7.5	8	9.2	24.7	M8	11	alluminio	01 52 40	13.2

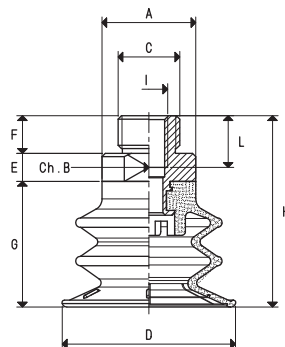

VENTOSE CON SUPPORTO MASCHIO

Art.	Forza Kg	A Ø	B	C Ø	D Ø	E	F	G	H	I	L	Ventosa art.	Supporto art.	Peso g
08 35 27 1/8 *	2.26	20	17	G1/8"	37	6.0	8	27	41.0	M5	8	01 35 27	00 08 394	13.0
08 52 40 1/8 *	5.31	27	20	G1/8"	55	7.5	8	39	54.5	M5	8	01 52 40	00 08 395	34.5
08 35 27 *	2.26	20	17	G1/4"	37	6.0	8	27	41.0	M8	11	01 35 27	00 08 366	12.9
08 52 40 *	5.31	27	20	G1/4"	55	7.5	8	39	54.5	M8	11	01 52 40	00 08 364	34.3

* Completare il codice indicando la mescola: A= gomma antiolio; N= para naturale; S= silicone

N.B. La forza delle ventose indicata in tabella, rappresenta 1/3 del valore della forza teorica calcolata ad un grado di vuoto di -75 KPa ed un coefficiente di sicurezza 3.

Rapporti di trasformazione: N (newton) = Kg x 9.81 (forza di gravità); inch = $\frac{\text{mm}}{25.4}$; pounds = $\frac{\text{g}}{453.6} = \frac{\text{Kg}}{0.4536}$ Adattatori per filettature GAS - NPT disponibili a pag. 1.130

VENTOSE A DUE SOFFIETTI CON RELATIVI SUPPORTI FEMMINA

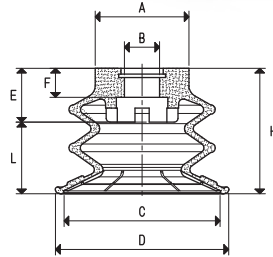

VENTOSE

Art.	Forza Kg	Volume cm ³	A Ø	B Ø	C Ø	D Ø	E	F	H	L	Corsa soffietto mm
01 35 27 *	2.26	7.3	20	7.5	34	37	11.5	6.2	27	15.5	13
01 52 40 *	5.31	25.2	27	11.5	52	55	16.0	8.2	39	23.0	20

* Completare il codice indicando la miscela: A= gomma antiolio; N= para naturale; S= silicone

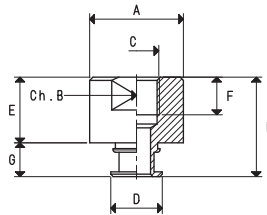

SUPPORTI FEMMINA

Art.	A Ø	B	C Ø	D Ø	E	F	G	H	Materiale supporto	Per ventosa art.	Peso g
00 08 396	20	17	G1/8"	11	14	8	7.2	21.2	alluminio	01 35 27	9.7
00 08 397	27	20	G1/8"	15	14	8	9.2	23.2	alluminio	01 52 40	20.0
00 08 392	20	17	G1/4"	11	14	10	7.2	21.2	alluminio	01 35 27	7.8
00 08 393	27	20	G1/4"	15	14	10	9.2	23.2	alluminio	01 52 40	18.1

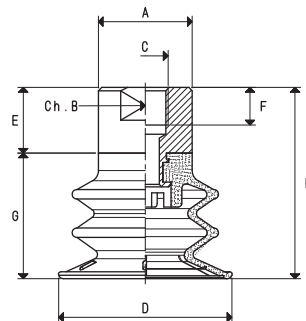

VENTOSE CON SUPPORTO FEMMINA

Art.	Forza Kg	A Ø	B	C Ø	D Ø	E	F	G	H	Ventosa art.	Supporto art.	Peso g
08 35 27 1/8 F *	2.26	20	17	G1/8"	37	14	8	27	41	01 35 27	00 08 396	16.5
08 52 40 1/8 F *	5.31	27	20	G1/8"	55	14	8	39	53	01 52 40	00 08 397	41.3
08 35 27 F *	2.26	20	17	G1/4"	37	14	10	27	41	01 35 27	00 08 392	14.6
08 52 40 F *	5.31	27	20	G1/4"	55	14	10	39	53	01 52 40	00 08 393	39.4

* Completare il codice indicando la miscela: A= gomma antiolio; N= para naturale; S= silicone

N.B. La forza delle ventose indicata in tabella, rappresenta 1/3 del valore della forza teorica calcolata ad un grado di vuoto di -75 KPa ed un coefficiente di sicurezza 3.

Rapporti di trasformazione: N (newton) = Kg x 9.81 (forza di gravità); inch = $\frac{\text{mm}}{25.4}$; pounds = $\frac{\text{g}}{453.6} = \frac{\text{Kg}}{0.4536}$ Adattatori per filettature GAS - NPT disponibili a pag. 1.130



VENTOSE A DUE SOFFIETTI CON RELATIVI SUPPORTI MASCHIO

Sono disponibili i disegni 3D sul sito vuototecnica.net

1

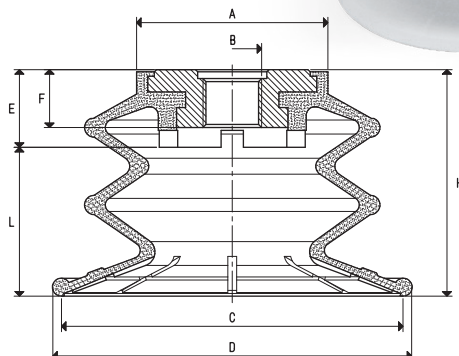

VENTOSE

Art.	Forza Kg	Volume cm ³	A Ø	B Ø	C Ø	D Ø	E	F	H	L	Corsa soffietto mm
08 75 43 SR *	11.19	74.3	43.0	G1/4"	75.5	80.5	17.5	13.7	50	32.5	28
08 110 73 SR *	24.17	250.6	63.5	G3/8"	113.4	119.0	25.5	19.4	75	49.5	40

* Completare il codice indicando la miscela: A= gomma antiolio; N= para naturale; S= silicone

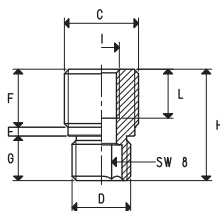

SUPPORTI MASCHIO

Art.	B	C Ø	D Ø	E	F	G	H	I	L	Materiale supporto	Per ventosa art.	Peso g
00 08 373	8	G1/4"	G1/4"	2	10	10	22	M8	11	alluminio	08 75 43 SR	4.1
00 08 372	8	G3/8"	G1/4"	2	13	10	25	M8	11	alluminio	08 75 43 SR	7.4
00 08 376	8	G3/8"	G3/8"	3	13	15.5	31.5	M8	11	alluminio	08 110 73 SR	14.1
00 08 375	8	G1/2"	G3/8"	3	13	15.5	31.5	M8	11	alluminio	08 110 73 SR	15.5

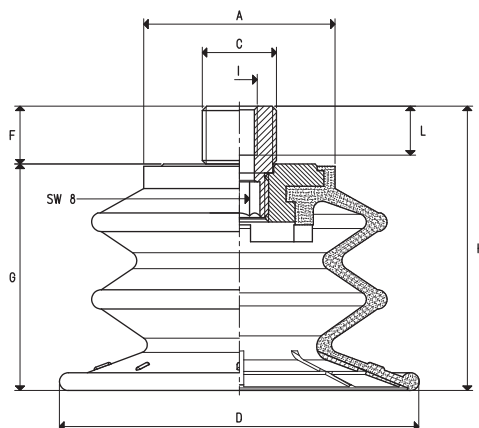

VENTOSE CON SUPPORTO MASCHIO

Art.	Forza Kg	A Ø	B	C Ø	D Ø	F	G	H	I	L	Ventosa art.	Supporto art.	Peso g
08 75 43 M *	11.19	43.0	8	G1/4"	80.5	10	50	60	M8	11	08 75 43 SR	00 08 373	75.0
08 75 43 3/8 M *	11.19	43.0	8	G3/8"	80.5	13	50	63	M8	11	08 75 43 SR	00 08 372	78.3
08 110 73 M *	24.17	63.5	8	G3/8"	119.0	13	75	88	M8	11	08 110 73 SR	00 08 376	220.3
08 110 73 1/2 M *	24.17	63.5	8	G1/2"	119.0	13	75	88	M8	11	08 110 73 SR	00 08 375	221.7

* Completare il codice indicando la miscela: A= gomma antiolio; N= para naturale; S= silicone

N.B. La forza delle ventose indicata in tabella, rappresenta 1/3 del valore della forza teorica calcolata ad un grado di vuoto di -75 KPa ed un coefficiente di sicurezza 3.

Rapporti di trasformazione: N (newton) = Kg x 9.81 (forza di gravità); inch = $\frac{\text{mm}}{25.4}$; pounds = $\frac{\text{g}}{453.6} = \frac{\text{Kg}}{0.4536}$ Adattatori per filettature GAS - NPT disponibili a pag. 1.130

VENTOSE A DUE SOFFIETTI CON RELATIVI SUPPORTI FEMMINA

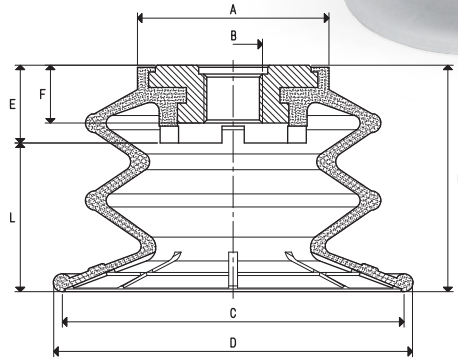

VENTOSE

Art.	Forza Kg	Volume cm ³	A Ø	B Ø	C Ø	D Ø	E	F	H	L	Corsa soffietto mm
08 75 43 SR *	11.19	74.3	43.0	G1/4"	75.5	80.5	17.5	13.7	50	32.5	28
08 110 73 SR *	24.17	250.6	63.5	G3/8"	113.4	119.0	25.5	19.4	75	49.5	40

* Completare il codice indicando la miscela: A= gomma antiolio; N= para naturale; S= silicone

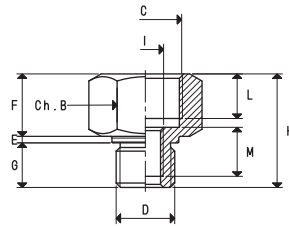

SUPPORTI FEMMINA

Art.	B Ø	C Ø	D Ø	E	F	G	H	I	L	M	Materiale supporto	Per ventosa art.	Peso g
00 08 374	22	G3/8"	G1/4"	1.5	14	10.0	25.5	M8	10	11	alluminio	08 75 43 SR	12.0
00 08 377	23	G1/2"	G3/8"	3.0	17	15.5	35.5	M8	13	11	alluminio	08 110 73 SR	17.8

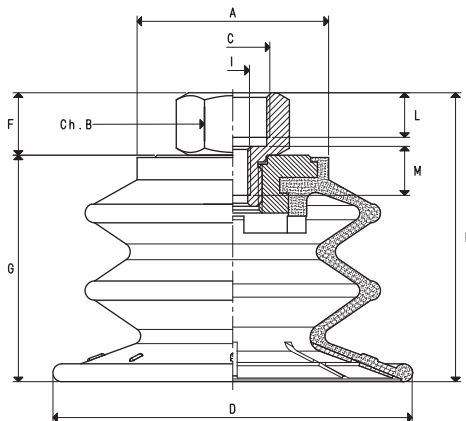

VENTOSE CON SUPPORTO FEMMINA

Art.	Forza Kg	A Ø	B Ø	C Ø	D Ø	F	G	H	I	L	M	Ventosa art.	Supporto art.	Peso g
08 75 43 3/8 *	11.19	43.0	22	G3/8"	80.5	14	50	64	M8	10	11	08 75 43 SR	00 08 374	82.9
08 110 73 1/2 *	24.17	63.5	23	G1/2"	119.0	17	75	92	M8	13	11	08 75 43 SR	00 08 377	224.0

* Completare il codice indicando la miscela: A= gomma antiolio; N= para naturale; S= silicone

N.B. La forza delle ventose indicata in tabella, rappresenta 1/3 del valore della forza teorica calcolata ad un grado di vuoto di -75 KPa ed un coefficiente di sicurezza 3.

Rapporti di trasformazione: N (newton) = Kg x 9.81 (forza di gravità); inch = $\frac{\text{mm}}{25.4}$; pounds = $\frac{\text{g}}{453.6} = \frac{\text{Kg}}{0.4536}$ Adattatori per filettature GAS - NPT disponibili a pag. 1.130



VENTOSE A UN SOFFIETTO CON SUPPORTO VULCANIZZATO

Le ventose descritte in questa pagina, a differenza di quelle descritte in precedenza, sono vulcanizzate su un supporto d'alluminio esagonale, con attacco filettato maschio o femmina, al cui interno è ricavato un foro filettato M8, per l'eventuale inserimento di un grano con foro calibrato (vedi pag. 1.131).

La principale caratteristica delle ventose a soffiello è quella di accartocciarsi rapidamente in fase di presa, sollevando, in tal modo, il carico da prelevare di qualche centimetro, indipendentemente dai movimenti dell'automatismo; questo rapido movimento, impedisce al carico sottostante di rimanere attaccato a quello sollevato.

Per questa loro caratteristica sono particolarmente indicate per sfogliare e prelevare fogli di lamiera sottili, lastre di vetro, pannelli di legno truciolare o pressato, laminati plastici, ecc. Per la loro grande flessibilità, possono anche essere impiegate per compensare errori di planarità o per la presa su superfici inclinate.

Queste ventose sono disponibili nelle mescole standard e, per quantitativi minimi da definire in fase di ordinazione, possono essere fornite anche in mescole speciali, elencate a pagina 31.

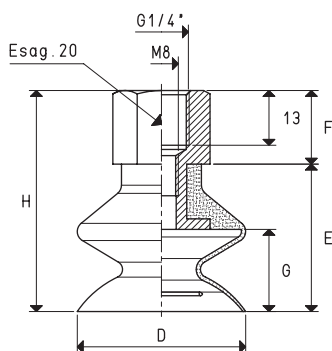

VENTOSE A UN SOFFIETTO CON SUPPORTO VULCANIZZATO FEMMINA

Art.	Forza Kg	Volume cm ³	D Ø	E	F	G	H	Corsa soffiello mm	Materiale supporto	Peso g
08 40 30 *	3.14	16.2	40	35	17	18	52	12	alluminio	32.4
08 50 30 *	4.90	27.9	50	37	17	20	54	13	alluminio	40.9
08 60 30 *	7.06	46.8	60	39	17	21	56	14	alluminio	53.6
08 85 30 *	14.08	107.2	85	50	17	31	67	21	alluminio	122.0

* Completare il codice indicando la mescola: A= gomma antiolio; N= para naturale; S= silicone

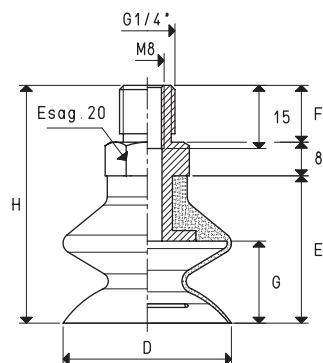

VENTOSE A UN SOFFIETTO CON SUPPORTO VULCANIZZATO MASCHIO

Art.	Forza Kg	D Ø	E	F	G	H	Materiale supporto	Peso g
08 40 30 M *	3.14	40	35	13.5	18	56.5	alluminio	29.1
08 50 30 M *	4.90	50	37	13.5	20	58.5	alluminio	39.0
08 60 30 M *	7.06	60	39	13.5	21	60.5	alluminio	51.2
08 85 30 M *	14.08	85	50	13.5	31	71.5	alluminio	115.0

* Completare il codice indicando la mescola: A= gomma antiolio; N= para naturale; S= silicone

N.B. La forza delle ventose indicata in tabella, rappresenta 1/3 del valore della forza teorica calcolata ad un grado di vuoto di -75 KPa ed un coefficiente di sicurezza 3.

Rapporti di trasformazione: N (newton) = Kg x 9.81 (forza di gravità); inch = $\frac{\text{mm}}{25.4}$; pounds = $\frac{\text{g}}{453.6} = \frac{\text{Kg}}{0.4536}$

Adattatori per filettature GAS - NPT disponibili a pag. 1.130

VENTOSE A DUE SOFFIETTI CON SUPPORTO VULCANIZZATO

Sono le stesse ventose descritte nella pagina precedente, ma con un soffietto in più.
Le caratteristiche tecniche e la disponibilità sono le stesse.

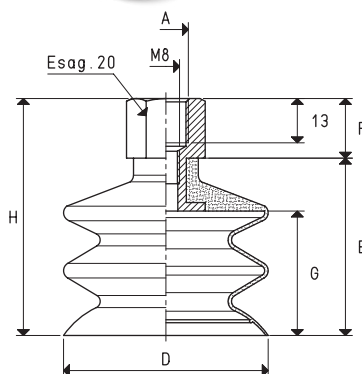

VENTOSE A DUE SOFFIETTI CON SUPPORTO VULCANIZZATO FEMMINA

Art.	Forza Kg	Volume cm ³	A Ø	D Ø	E	F	G	H	Corsa soffietto mm	Materiale supporto	Peso g
08 40 60 *	3.14	23.6	G1/4"	40	52	17	35	69	20	alluminio	39.6
08 50 50 *	4.90	41.6	G1/4"	50	55	17	38	72	24	alluminio	49.6
08 60 50 *	7.06	63.0	G1/4"	60	58	17	41	75	25	alluminio	72.4
08 60 50M12 *	7.06	63.0	M12	60	58	17	41	75	25	alluminio	73.0
08 85 50 *	14.08	175.6	G1/4"	85	78	17	58	95	38	alluminio	168.0
08 85 50M12 *	14.08	175.6	M12	85	78	17	58	95	38	alluminio	169.0

* Completare il codice indicando la miscela: A= gomma antiolio; N= para naturale; S= silicone

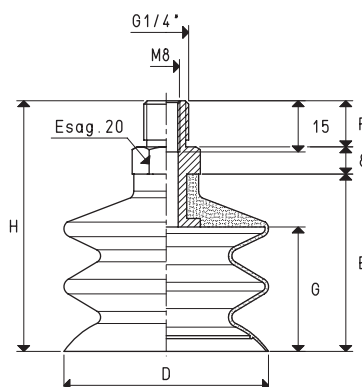

VENTOSE A DUE SOFFIETTI CON SUPPORTO VULCANIZZATO MASCHIO

Art.	Forza Kg	D Ø	E	F	G	H	Materiale supporto	Peso g
08 40 60M *	3.14	40	52	13.5	35	73.5	alluminio	35.5
08 50 50M *	4.90	50	55	13.5	38	76.5	alluminio	49.3
08 60 50M *	7.06	60	58	13.5	41	79.5	alluminio	66.0
08 85 50M *	14.08	85	78	13.5	58	99.5	alluminio	157.0

* Completare il codice indicando la miscela: A= gomma antiolio; N= para naturale; S= silicone

N.B. La forza delle ventose indicata in tabella, rappresenta 1/3 del valore della forza teorica calcolata ad un grado di vuoto di -75 KPa ed un coefficiente di sicurezza 3.

Rapporti di trasformazione: N (newton) = Kg x 9.81 (forza di gravità); inch = $\frac{\text{mm}}{25.4}$; pounds = $\frac{\text{g}}{453.6} = \frac{\text{Kg}}{0.4536}$ Adattatori per filettature GAS - NPT disponibili a pag. 1.130





VENTOSE A SOFFIETTO CON SUPPORTO VULCANIZZATO

La principale caratteristica delle ventose a soffiello è quella di accartocciarsi rapidamente durante la presa sollevando, in tal modo, il carico di qualche centimetro, indipendentemente dai movimenti dell'automatismo; questo rapido movimento, impedisce al carico sottostante di rimanere attaccato a quello sollevato.

Per questa loro caratteristica sono particolarmente indicate per sfogliare e prelevare fogli di lamiera sottili, lastre di vetro, pannelli di legno truciolare o pressato, laminati plastici, ecc.

Per la loro grande flessibilità, possono anche essere impiegate per compensare errori di planarità o per la presa su superfici inclinate. Queste ventose a soffiello sono vulcanizzate su un supporto d'acciaio zincato o d'alluminio, con un foro filettato centrale per il fissaggio all'automatismo e uno laterale per la connessione o il rilevamento del grado di vuoto.

Anche questa serie di ventose è disponibile nelle tre mescole standard.

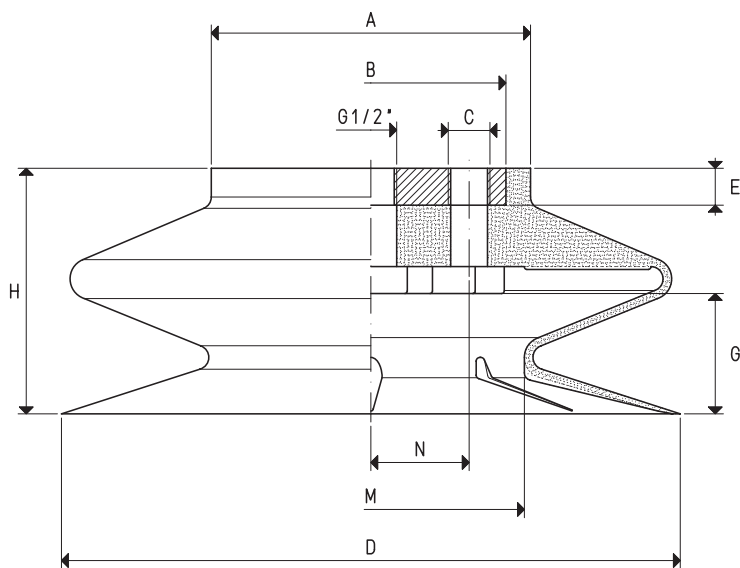

VENTOSE A SOFFIETTO CON SUPPORTO VULCANIZZATO

Art.	Forza Kg	Volume cm ³	A Ø	B Ø	C Ø	D Ø	E	G	H	M Ø	N	Corsa soffiello mm	Materiale supporto	Peso Kg
08 110 30 *	23.7	103.2	78	65	G1/8"	110	10	23	45	55	23	20	acciaio	0.35
08 150 30 *	45.0	323.3	78	65	G1/8"	150	10	33	60	75	23	31	acciaio	0.49
08 180 30 *	63.5	503.0	94	80	G1/8"	180	10	33	70	84	30	31	acciaio	0.81
08 250 30 *	122.6	1528.3	130	100	G3/8"	250	15	49	100	125	35	45	alluminio	1.54

* Completare il codice indicando la mescola: A= gomma antiolio; N= para naturale; S= silicone

N.B. La forza delle ventose indicata in tabella, rappresenta 1/3 del valore della forza teorica calcolata ad un grado di vuoto di -75 KPa ed un coefficiente di sicurezza 3.

Rapporti di trasformazione: N (newton) = Kg x 9.81 (forza di gravità); inch = $\frac{\text{mm}}{25.4}$; pounds = $\frac{\text{g}}{453.6} = \frac{\text{Kg}}{0.4536}$ Adattatori per filettature GAS - NPT disponibili a pag. 1.130

VENTOSE PARTICOLARI CON RELATIVI SUPPORTI

Le ventose illustrate in questa pagina e nelle successive sono state studiate e realizzate per risolvere gli innumerevoli problemi di presa e di manipolazione che ci sono stati sottoposti in oltre trent'anni di attività; si distinguono da tutte le altre ventose per la varietà della loro conformazione. Sono adatte per la presa di CD, etichette, buste, cioccolatini, biscotti, fogli di carta o di plastica, figurine, praline, cartoni, piastrelle, minuterie metalliche, oggetti in plastica, ecc. I loro supporti, realizzati in ottone nichelato o alluminio anodizzato, sono dotati di un perno centrale, filettato maschio o femmina, per consentire l'aspirazione ed il fissaggio all'automatismo.

Le ventose possono essere calzate su di essi manualmente, con una semplice pressione e senza l'ausilio di collanti. Sono disponibili nelle mescole standard e, per quantitativi minimi da definire in fase di ordinazione, possono essere realizzate con mescole speciali, elencate a pagina 31.

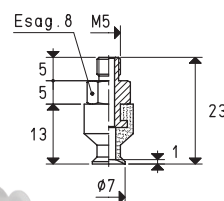
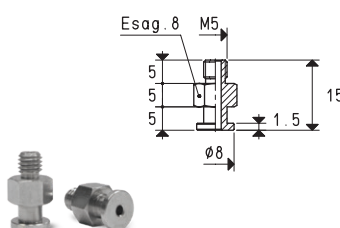
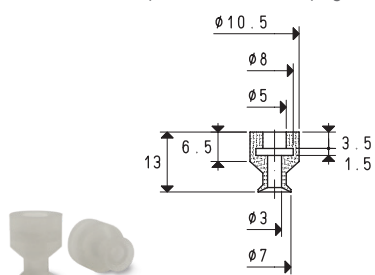

Art. ventosa	Forza Kg	Volume mm ³	Supporto art.	Materiale supporto	Peso g	Ventosa con supporto art.	Peso g
01 07 13 *	0.10	19	00 08 236	ottone	3	08 07 13 *	3.6

* Completare il codice indicando la mescola: A= gomma antiolio; N= para naturale; S= silicone

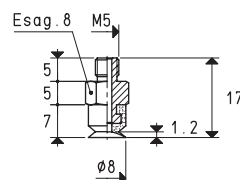
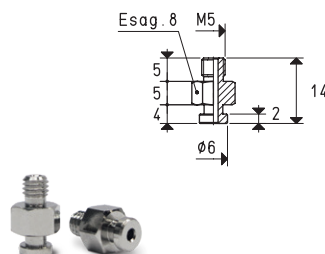
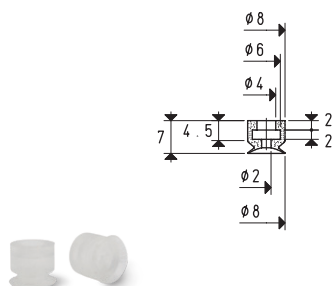

Art. ventosa	Forza Kg	Volume mm ³	Supporto art.	Materiale supporto	Peso g	Ventosa con supporto art.	Peso g
01 08 07 *	0.13	31	00 08 237	ottone	3	08 08 07 *	3.1

* Completare il codice indicando la mescola: A= gomma antiolio; N= para naturale; S= silicone

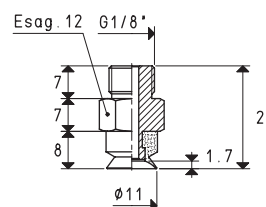
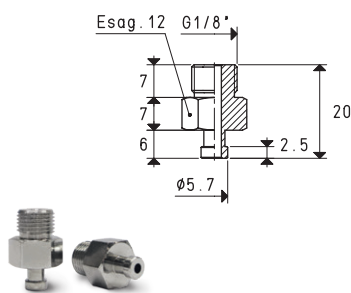
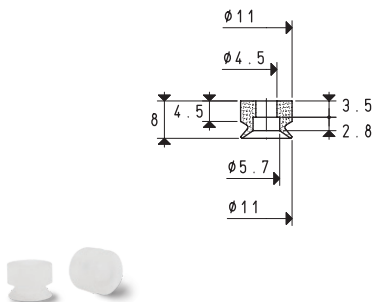

Art. ventosa	Forza Kg	Volume mm ³	Supporto art.	Materiale supporto	Peso g	Ventosa con supporto art.	Peso g
01 11 08 *	0.24	95	00 08 238	ottone	7	08 11 08 *	7.6

* Completare il codice indicando la mescola: A= gomma antiolio; N= para naturale; S= silicone

N.B. La forza delle ventose indicata in tabella, rappresenta 1/3 del valore della forza teorica calcolata ad un grado di vuoto di -75 KPa ed un coefficiente di sicurezza 3.

Rapporti di trasformazione: N (newton) = Kg x 9.81 (forza di gravità); inch = $\frac{mm}{25.4}$; pounds = $\frac{g}{453.6} = \frac{Kg}{0.4536}$

Adattatori per filettature GAS - NPT disponibili a pag. 1.130





VENTOSE PARTICOLARI CON RELATIVI SUPPORTI

Sono disponibili i disegni 3D sul sito vuototecnica.net

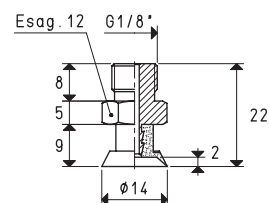
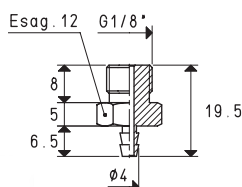
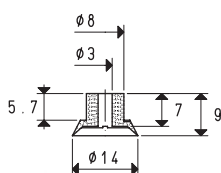

Art. ventosa	Forza Kg	Volume mm ³	Supporto art.	Materiale supporto	Peso g	Ventosa con supporto art.	Peso g
01 14 09 *	0.38	220	00 08 239	ottone	8.0	08 14 09 *	8.3

* Completare il codice indicando la miscela: A= gomma antiolio; N= para naturale; S= silicone

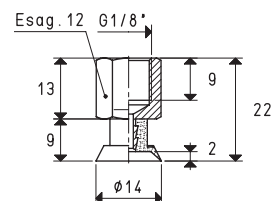
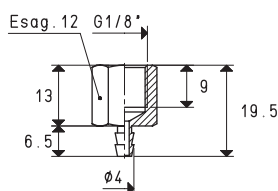
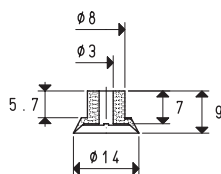

Art. ventosa	Forza Kg	Volume mm ³	Supporto art.	Materiale supporto	Peso g	Ventosa con supporto art.	Peso g
01 14 09 *	0.38	220	00 08 240	ottone	7.0	08 14 09 F *	7.3

* Completare il codice indicando la miscela: A= gomma antiolio; N= para naturale; S= silicone

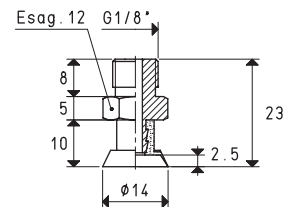
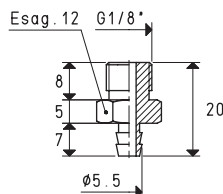
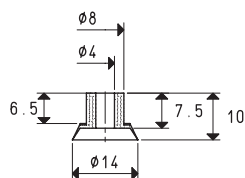

Art. ventosa	Forza Kg	Volume mm ³	Supporto art.	Materiale supporto	Peso g	Ventosa con supporto art.	Peso g
01 14 10 *	0.38	301	00 08 03	ottone	9.0	08 14 10 *	9.4

* Completare il codice indicando la miscela: A= gomma antiolio; N= para naturale; S= silicone; NG= para gialla

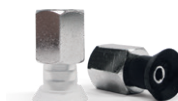
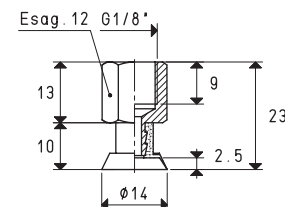
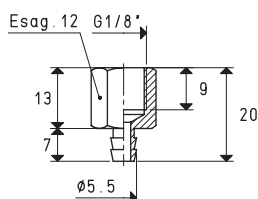
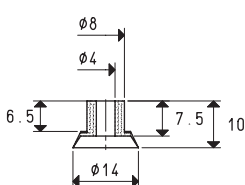

Art. ventosa	Forza Kg	Volume mm ³	Supporto art.	Materiale supporto	Peso g	Ventosa con supporto art.	Peso g
01 14 10 *	0.38	301	00 08 04	ottone	8.1	08 14 10 F *	8.5

* Completare il codice indicando la miscela: A= gomma antiolio; N= para naturale; S= silicone; NG= para gialla

N.B. La forza delle ventose indicata in tabella, rappresenta 1/3 del valore della forza teorica calcolata ad un grado di vuoto di -75 KPa ed un coefficiente di sicurezza 3.

Rapporti di trasformazione: N (newton) = Kg x 9.81 (forza di gravità); inch = $\frac{mm}{25.4}$; pounds = $\frac{Kg}{453.6} = \frac{g}{0.4536}$

Adattatori per filettature GAS - NPT disponibili a pag. 1.130

VENTOSE PARTICOLARI CON RELATIVI SUPPORTI

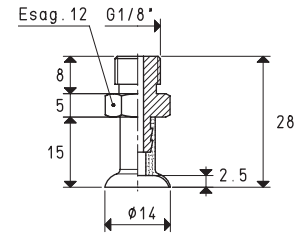
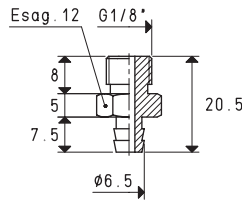
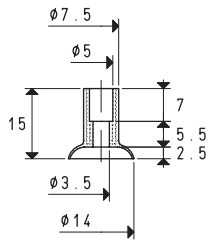

Art. ventosa	Forza Kg	Volume mm ³	Supporto art.	Materiale supporto	Peso g	Ventosa con supporto art.	Peso g
01 14 15 *	0.38	270	00 08 67	ottone	11.4	08 14 15 *	11.9

* Completare il codice indicando la miscela: A= gomma antiolio; N= para naturale; S= silicone

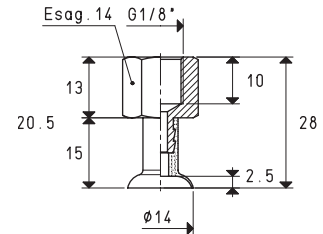
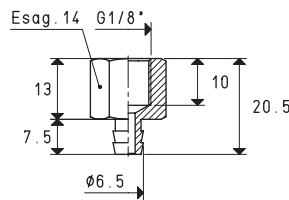
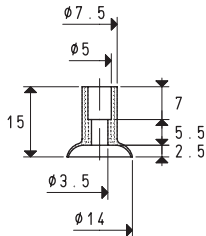

Art. ventosa	Forza Kg	Volume mm ³	Supporto art.	Materiale supporto	Peso g	Ventosa con supporto art.	Peso g
01 14 15 *	0.38	270	00 08 64	ottone	13.9	08 14 15 F *	14.4

* Completare il codice indicando la miscela: A= gomma antiolio; N= para naturale; S= silicone

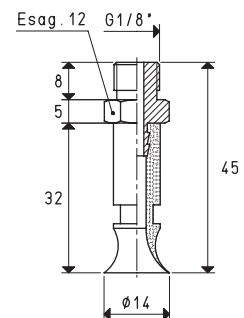
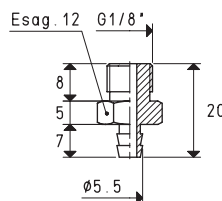
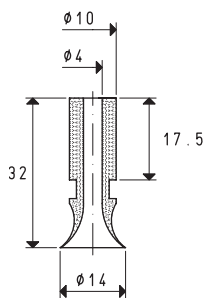

Art. ventosa	Forza Kg	Volume mm ³	Supporto art.	Materiale supporto	Peso g	Ventosa con supporto art.	Peso g
01 14 32 *	0.38	397	00 08 03	ottone	9.0	08 14 32 *	10.9

* Completare il codice indicando la miscela: A= gomma antiolio; N= para naturale; S= silicone

N.B. La forza delle ventose indicata in tabella, rappresenta 1/3 del valore della forza teorica calcolata ad un grado di vuoto di -75 KPa ed un coefficiente di sicurezza 3.

Rapporti di trasformazione: N (newton) = Kg x 9.81 (forza di gravità); inch = $\frac{mm}{25.4}$; pounds = $\frac{Kg}{453.6} = \frac{g}{0.4536}$

Adattatori per filettature GAS - NPT disponibili a pag. 1.130



VENTOSE PARTICOLARI CON RELATIVI SUPPORTI

Sono disponibili i disegni 3D sul sito vuototecnica.net

1

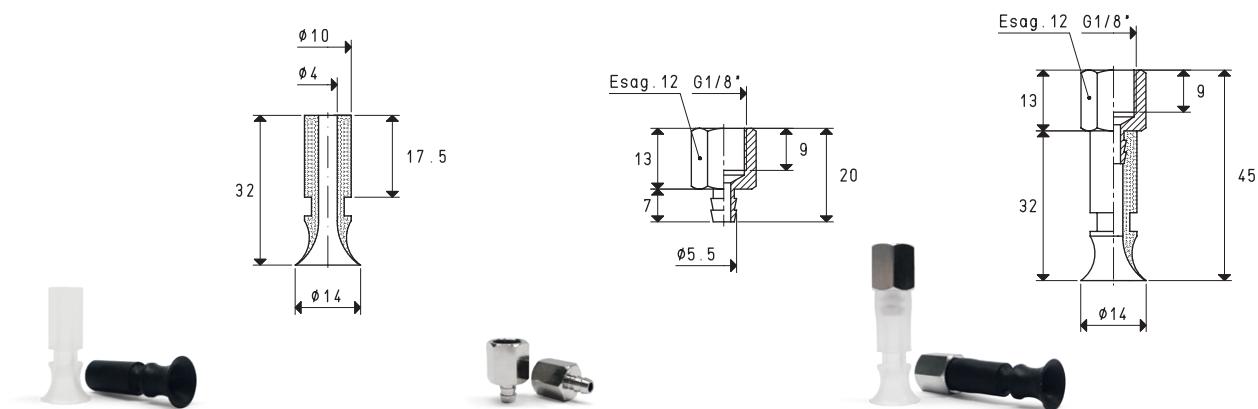

Art. ventosa	Forza Kg	Volume mm ³	Supporto art.	Materiale supporto	Peso g	Ventosa con supporto art.	Peso g
01 14 32 *	0.38	397	00 08 04	ottone	8.1	08 14 32 F *	10.0

* Completare il codice indicando la miscela: A= gomma antiolio; N= para naturale; S= silicone

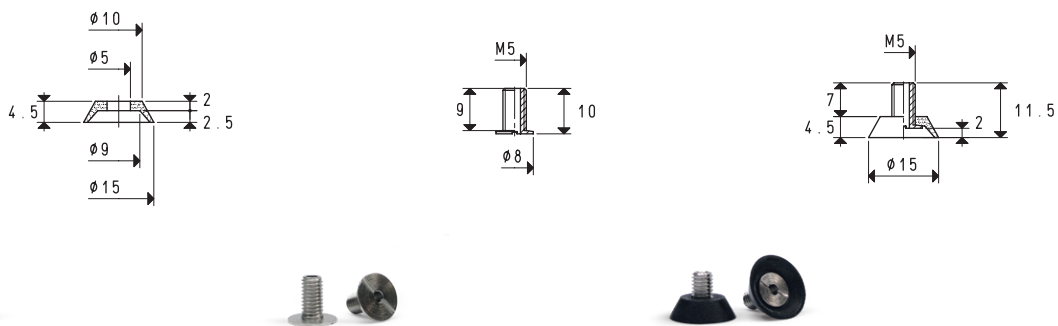

Art. ventosa	Forza Kg	Volume mm ³	Supporto art.	Materiale supporto	Peso g	Ventosa con supporto art.	Peso g
01 15 04 *	0.44	250	00 08 241	ottone	1.5	08 15 04 *	1.7

* Completare il codice indicando la miscela: A= gomma antiolio; N= para naturale; S= silicone

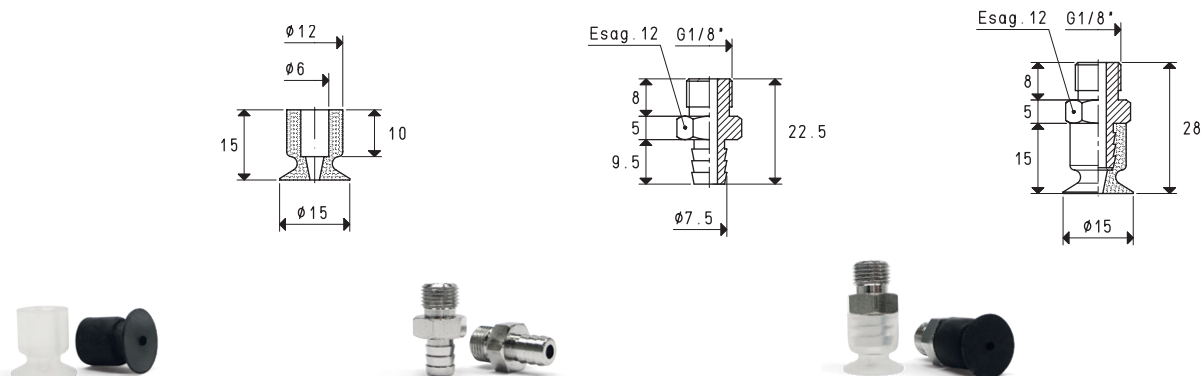

Art. ventosa	Forza Kg	Volume mm ³	Supporto art.	Materiale supporto	Peso g	Ventosa con supporto art.	Peso g
01 15 15 *	0.03	14	00 08 05	ottone	10.4	08 15 15 *	11.7

* Completare il codice indicando la miscela: A= gomma antiolio; N= para naturale; S= silicone

N.B. La forza delle ventose indicata in tabella, rappresenta 1/3 del valore della forza teorica calcolata ad un grado di vuoto di -75 KPa ed un coefficiente di sicurezza 3.

Rapporti di trasformazione: N (newton) = Kg x 9.81 (forza di gravità); inch = $\frac{mm}{25.4}$; pounds = $\frac{g}{453.6} = \frac{Kg}{0.4536}$ Adattatori per filettature GAS - NPT disponibili a pag. 1.130

VENTOSE PARTICOLARI CON RELATIVI SUPPORTI

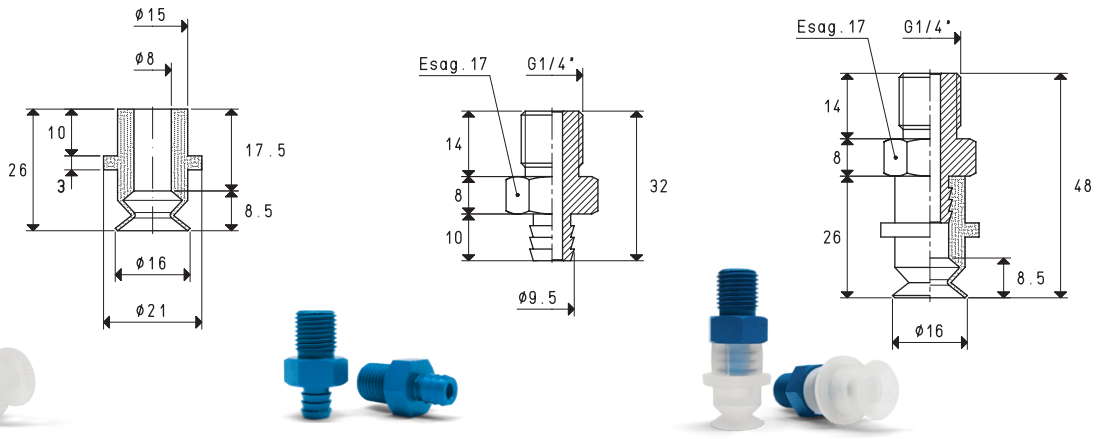

Art. ventosa	Forza Kg	Corsa soffietto mm	Volume mm ³	Supporto art.	Materiale supporto	Peso g	Ventosa con supporto art.	Peso g
01 16 26 *	0.50	7	293	00 08 18	alluminio	10.3	08 16 26 *	13.7

* Completare il codice indicando la miscela: A= gomma antiolio; N= para naturale; S= silicone

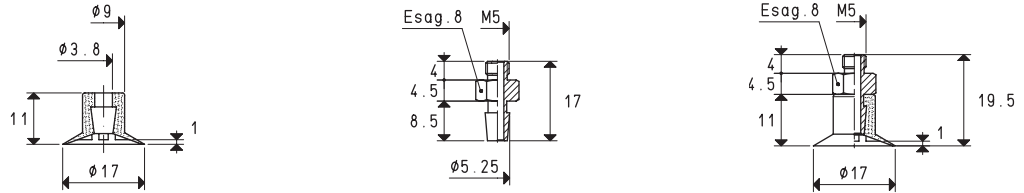

Art. ventosa	Forza Kg	Volume mm ³	Supporto art.	Materiale supporto	Peso g	Ventosa con supporto art.	Peso g
01 17 12 *	0.60	213	00 08 06	ottone	2.6	08 17 12 *	3.3

* Completare il codice indicando la miscela: A= gomma antiolio; N= para naturale; S= silicone

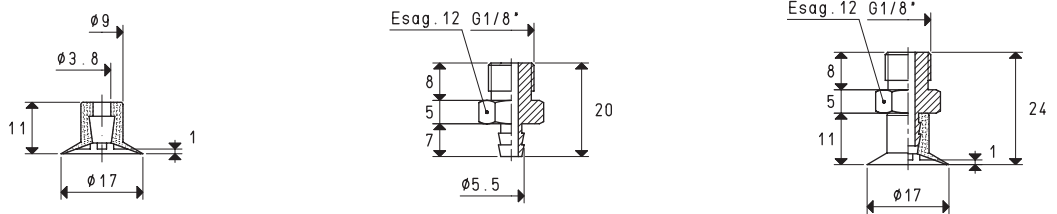

Art. ventosa	Forza Kg	Volume mm ³	Supporto art.	Materiale supporto	Peso g	Ventosa con supporto art.	Peso g
01 17 12 *	0.60	213	00 08 03	ottone	9.0	08 17 13 *	9.7

* Completare il codice indicando la miscela: A= gomma antiolio; N= para naturale; S= silicone

N.B. La forza delle ventose indicata in tabella, rappresenta 1/3 del valore della forza teorica calcolata ad un grado di vuoto di -75 KPa ed un coefficiente di sicurezza 3.

Rapporti di trasformazione: N (newton) = Kg x 9.81 (forza di gravità); inch = $\frac{\text{mm}}{25.4}$; pounds = $\frac{\text{g}}{453.6} = \frac{\text{Kg}}{0.4536}$ Adattatori per filettature GAS - NPT disponibili a pag. 1.130



VENTOSE PARTICOLARI CON RELATIVI SUPPORTI

Sono disponibili i disegni 3D sul sito vuototecnica.net

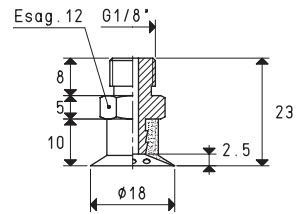
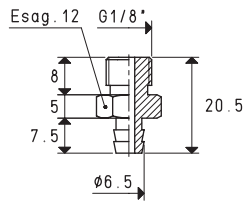
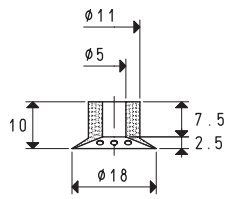

Art. ventosa	Forza Kg	Volume mm ³	Supporto art.	Materiale supporto	Peso g	Ventosa con supporto art.	Peso g
01 18 12 *	0.63	459	00 08 67	ottone	11.4	08 18 12 *	12.2

* Completare il codice indicando la miscela: A= gomma antiolio; N= para naturale; S= silicone; NG= para gialla

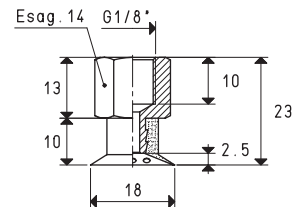
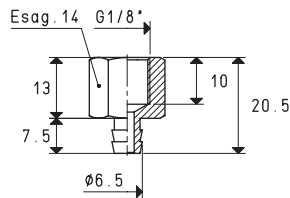
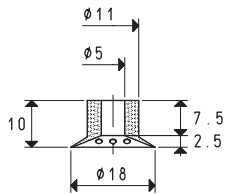

Art. ventosa	Forza Kg	Volume mm ³	Supporto art.	Materiale supporto	Peso g	Ventosa con supporto art.	Peso g
01 18 12 *	0.63	459	00 08 64	ottone	13.9	08 18 12 F *	14.7

* Completare il codice indicando la miscela: A= gomma antiolio; N= para naturale; S= silicone; NG= para gialla

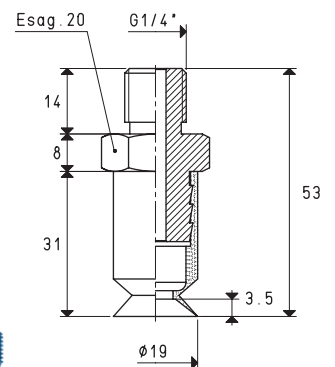
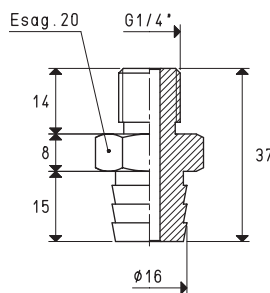
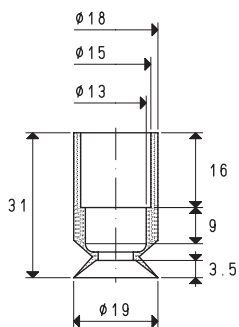

Art. ventosa	Forza Kg	Corsa soffietto mm	Volume mm ³	Supporto art.	Materiale supporto	Peso g	Ventosa con supporto art.	Peso g
01 19 31 *	0.70	5	532	00 08 09	alluminio	18.1	08 19 31 *	20.9

* Completare il codice indicando la miscela: A= gomma antiolio; N= para naturale; S= silicone

N.B. La forza delle ventose indicata in tabella, rappresenta 1/3 del valore della forza teorica calcolata ad un grado di vuoto di -75 KPa ed un coefficiente di sicurezza 3.

Rapporti di trasformazione: N (newton) = Kg x 9.81 (forza di gravità); inch = $\frac{mm}{25.4}$; pounds = $\frac{g}{453.6} = \frac{Kg}{0.4536}$ Adattatori per filettature GAS - NPT disponibili a pag. 1.130

VENTOSE PARTICOLARI CON RELATIVI SUPPORTI

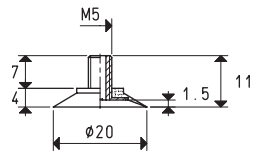
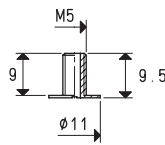
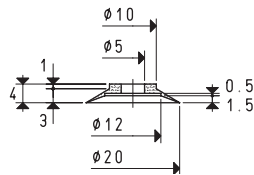

Art. ventosa	Forza Kg	Volume mm ³	Supporto art.	Materiale supporto	Peso g	Ventosa con supporto art.	Peso g
01 20 04 *	0.78	365	00 08 242	ottone	1.8	08 20 04 *	2.0

* Completare il codice indicando la mescola: A= gomma antiolio; N= para naturale; S= silicone

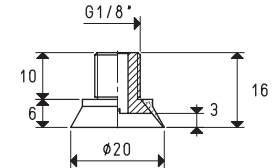
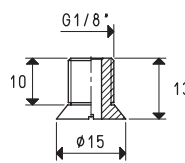
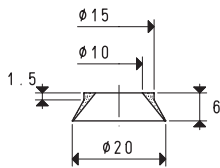

Art. ventosa	Forza Kg	Volume mm ³	Supporto art.	Materiale supporto	Peso g	Ventosa con supporto art.	Peso g
01 20 06 S	0.78	1068	00 08 243	ottone	6.0	08 20 06 *	6.3

Mescola: S= silicone

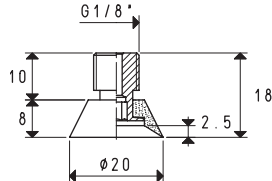
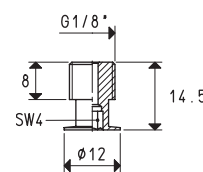
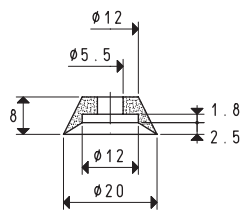

Art. ventosa	Forza Kg	Volume mm ³	Supporto art.	Materiale supporto	Peso g	Ventosa con supporto art.	Peso g
01 20 08 *	0.78	804	00 08 60	ottone	5.6	08 20 08 *	6.4

* Completare il codice indicando la mescola: A= gomma antiolio; N= para naturale; S= silicone; NG= para gialla

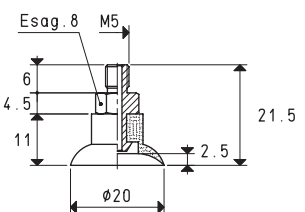
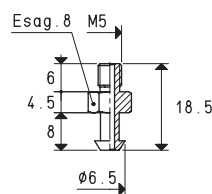
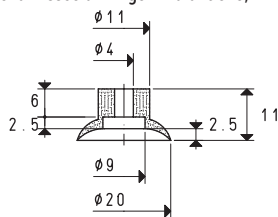

Art. ventosa	Forza Kg	Volume mm ³	Supporto art.	Materiale supporto	Peso g	Ventosa con supporto art.	Peso g
01 20 11 S	0.78	784	00 08 245	ottone	2.7	08 20 11 *	3.7

Mescola: S= silicone

N.B. La forza delle ventose indicata in tabella, rappresenta 1/3 del valore della forza teorica calcolata ad un grado di vuoto di -75 KPa ed un coefficiente di sicurezza 3.

Rapporti di trasformazione: N (newton) = Kg x 9.81 (forza di gravità); inch = $\frac{\text{mm}}{25.4}$; pounds = $\frac{\text{g}}{453.6} = \frac{\text{Kg}}{0.4536}$ Adattatori per filettature GAS - NPT disponibili a pag. 1.130



VENTOSE PARTICOLARI CON RELATIVI SUPPORTI

Sono disponibili i disegni 3D sul sito vuototecnica.net

1

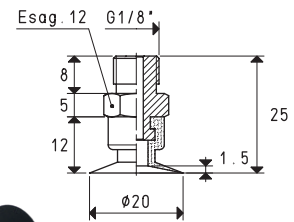
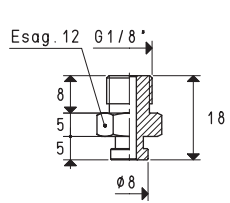
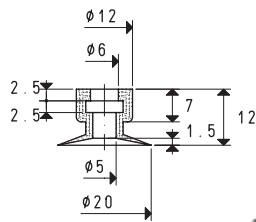

Art. ventosa	Forza Kg	Volume mm ³	Supporto art.	Materiale supporto	Peso g	Ventosa con supporto art.	Peso g
01 20 12 *	0.78	314	00 08 146	ottone	9.8	08 20 12 *	10.7

* Completare il codice indicando la miscela: A= gomma antiolio; N= para naturale; S= silicone

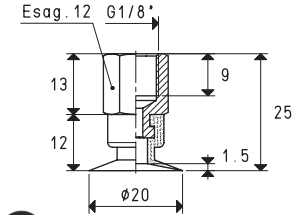
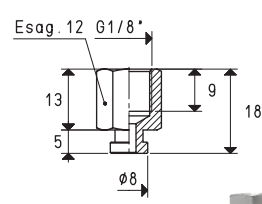
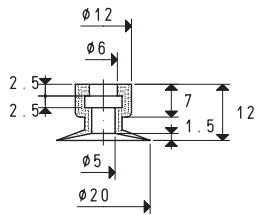

Art. ventosa	Forza Kg	Volume mm ³	Supporto art.	Materiale supporto	Peso g	Ventosa con supporto art.	Peso g
01 20 12 *	0.78	314	00 08 155	ottone	9.1	08 20 12 F *	10.0

* Completare il codice indicando la miscela: A= gomma antiolio; N= para naturale; S= silicone

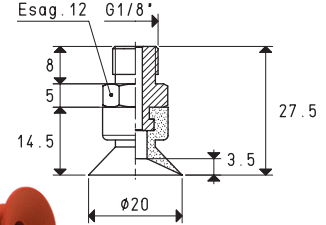
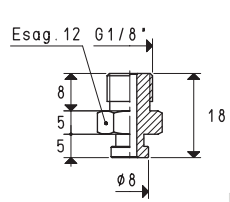
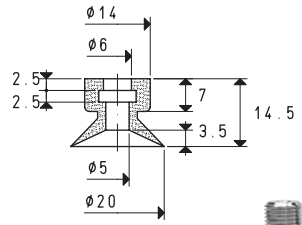

Art. ventosa	Forza Kg	Volume mm ³	Supporto art.	Materiale supporto	Peso g	Ventosa con supporto art.	Peso g
01 20 14 N	0.78	589	00 08 146	ottone	9.8	08 20 14 *	11.3

Miscela: N= para naturale di colore arancione

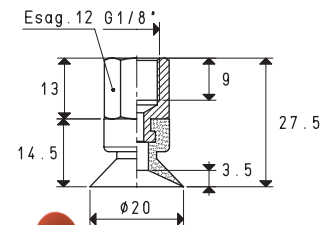
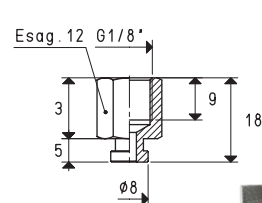
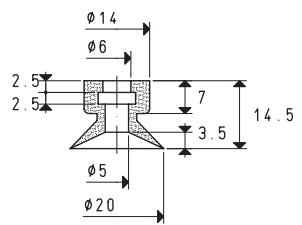

Art. ventosa	Forza Kg	Volume mm ³	Supporto art.	Materiale supporto	Peso g	Ventosa con supporto art.	Peso g
01 20 14 N	0.78	589	00 08 155	ottone	9.1	08 20 14 F *	10.6

Miscela: N= para naturale di colore arancione

N.B. La forza delle ventose indicata in tabella, rappresenta 1/3 del valore della forza teorica calcolata ad un grado di vuoto di -75 KPa ed un coefficiente di sicurezza 3.

Rapporti di trasformazione: N (newton) = Kg x 9.81 (forza di gravità); inch = $\frac{mm}{25.4}$; pounds = $\frac{g}{453.6} = \frac{Kg}{0.4536}$ Adattatori per filettature GAS - NPT disponibili a pag. 1.130

VENTOSE PARTICOLARI CON RELATIVI SUPPORTI

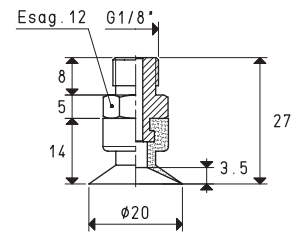
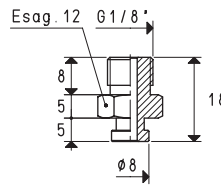
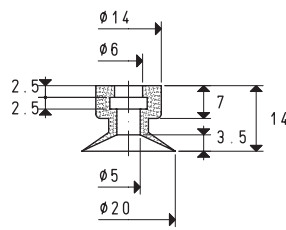

Art. ventosa	Forza Kg	Volume mm ³	Supporto art.	Materiale supporto	Peso g	Ventosa con supporto art.	Peso g
01 20 15 *	0.78	599	00 08 146	ottone	9.8	08 20 15 *	11.0

* Completare il codice indicando la miscela: A= gomma antiolio; N= para naturale; S= silicone

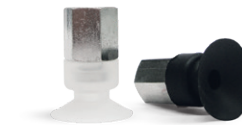
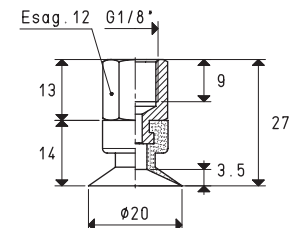
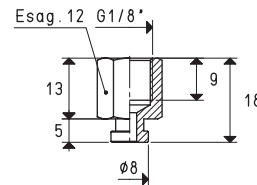
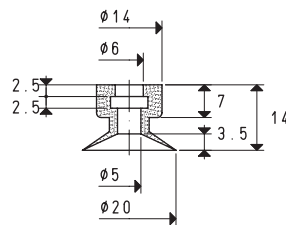

Art. ventosa	Forza Kg	Volume mm ³	Supporto art.	Materiale supporto	Peso g	Ventosa con supporto art.	Peso g
01 20 15 *	0.78	599	00 08 155	ottone	9.1	08 20 15 F *	10.3

* Completare il codice indicando la miscela: A= gomma antiolio; N= para naturale; S= silicone

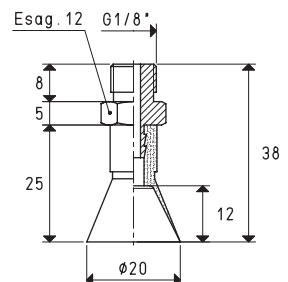
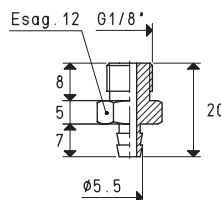
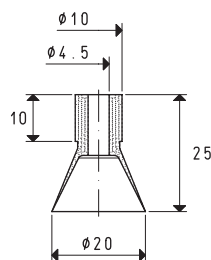

Art. ventosa	Forza Kg	Volume cm ³	Supporto art.	Materiale supporto	Peso g	Ventosa con supporto art.	Peso g
01 20 24 *	0.78	1.9	00 08 03	ottone	9.0	08 20 24 *	10.2

* Completare il codice indicando la miscela: A= gomma antiolio; N= para naturale; S= silicone

N.B. La forza delle ventose indicata in tabella, rappresenta 1/3 del valore della forza teorica calcolata ad un grado di vuoto di -75 KPa ed un coefficiente di sicurezza 3.

Rapporti di trasformazione: N (newton) = Kg x 9.81 (forza di gravità); inch = $\frac{mm}{25.4}$; pounds = $\frac{g}{453.6} = \frac{Kg}{0.4536}$

Adattatori per filettature GAS - NPT disponibili a pag. 1.130



VENTOSE PARTICOLARI CON RELATIVI SUPPORTI

Sono disponibili i disegni 3D sul sito vuototecnica.net

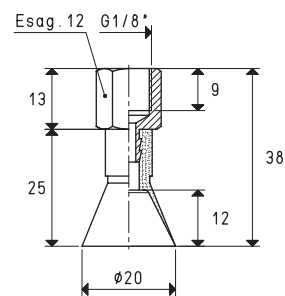
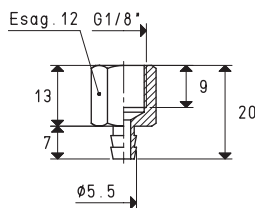
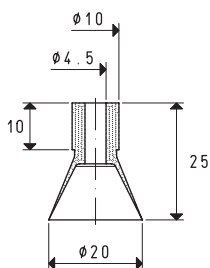

Art. ventosa	Forza Kg	Volume cm ³	Supporto art.	Materiale supporto	Peso g	Ventosa con supporto art.	Peso g
01 20 24 *	0.78	1.9	00 08 04	ottone	8.1	08 20 24 F *	9.3

* Completare il codice indicando la miscela: A= gomma antiolio; N= para naturale; S= silicone

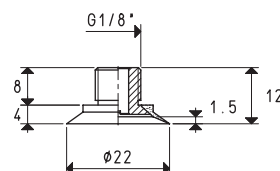
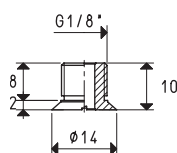
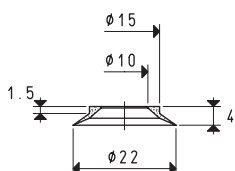

Art. ventosa	Forza Kg	Volume mm ³	Supporto art.	Materiale supporto	Peso g	Ventosa con supporto art.	Peso g
01 22 06 *	0.95	681	00 08 246	ottone	5.0	08 22 06 *	5.3

* Completare il codice indicando la miscela: A= gomma antiolio; N= para naturale; S= silicone

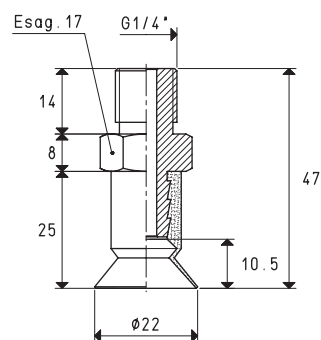
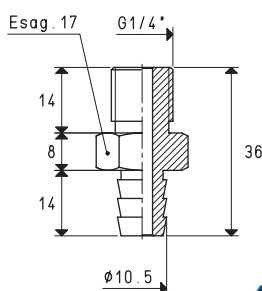
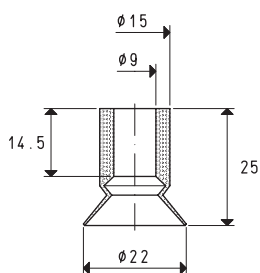

Art. ventosa	Forza Kg	Corsa soffietto mm	Volume cm ³	Supporto art.	Materiale supporto	Peso g	Ventosa con supporto art.	Peso g
01 22 24 *	0.95	7	1.3	00 08 10	alluminio	11.0	08 22 24 *	13.6

* Completare il codice indicando la miscela: A= gomma antiolio; N= para naturale; S= silicone

N.B. La forza delle ventose indicata in tabella, rappresenta 1/3 del valore della forza teorica calcolata ad un grado di vuoto di -75 KPa ed un coefficiente di sicurezza 3.

Rapporti di trasformazione: N (newton) = Kg x 9.81 (forza di gravità); inch = $\frac{mm}{25.4}$; pounds = $\frac{g}{453.6} = \frac{Kg}{0.4536}$ Adattatori per filettature GAS - NPT disponibili a pag. 1.130

VENTOSE PARTICOLARI CON RELATIVI SUPPORTI

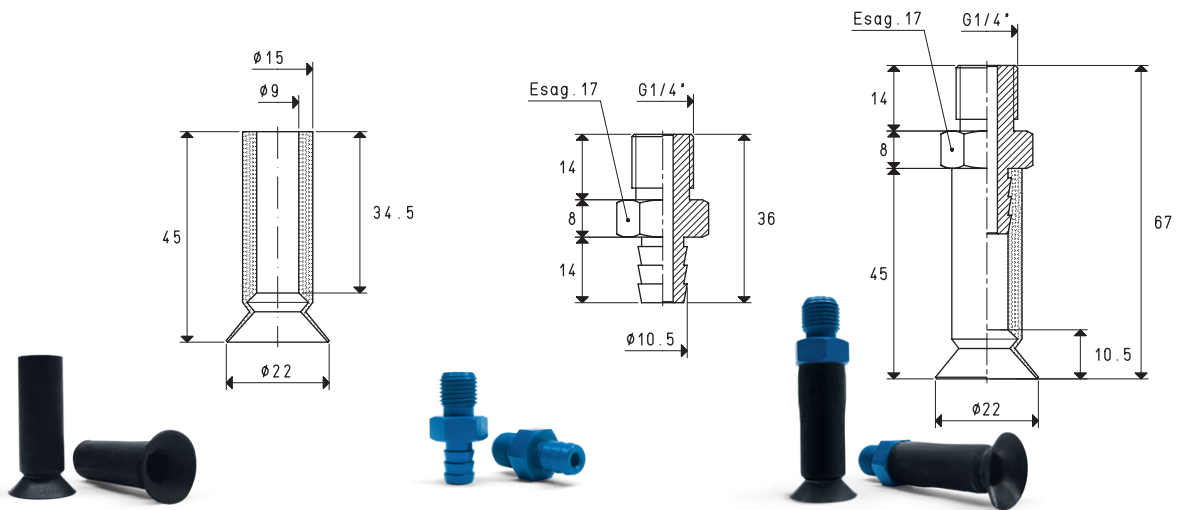

Art. ventosa	Forza Kg	Corsa soffietto mm	Volume cm ³	Supporto art.	Materiale supporto	Peso g	Ventosa con supporto art.	Peso g
01 22 45 *	0.95	7	2.7	00 08 10	alluminio	11.0	08 22 45 *	16.1

* Completare il codice indicando la mescola: A= gomma antiolio; N= para naturale; S= silicone

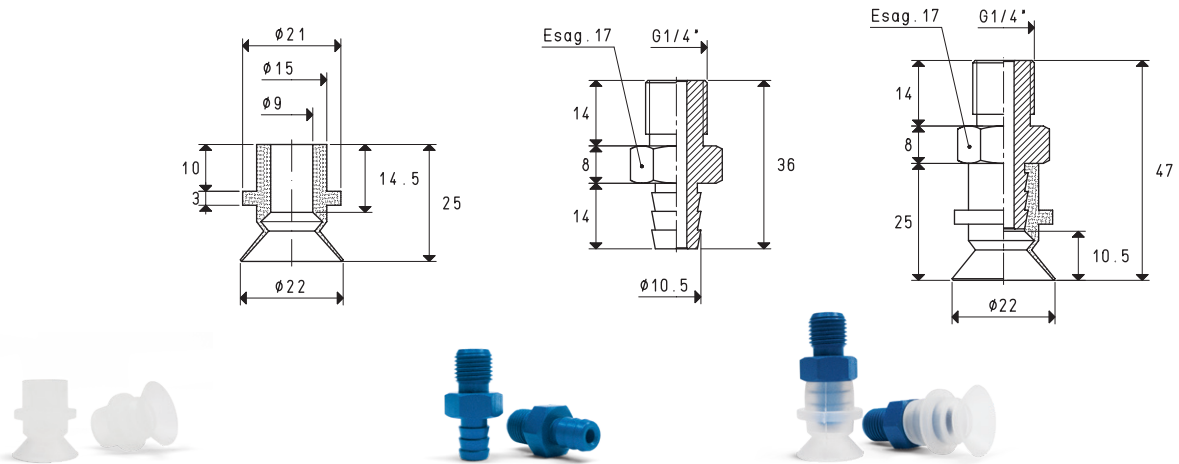

Art. ventosa	Forza Kg	Corsa soffietto mm	Volume cm ³	Supporto art.	Materiale supporto	Peso g	Ventosa con supporto art.	Peso g
01 22 99 *	0.95	7	1.7	00 08 10	alluminio	11.0	08 22 99 *	13.8

* Completare il codice indicando la mescola: A= gomma antiolio; N= para naturale; S= silicone

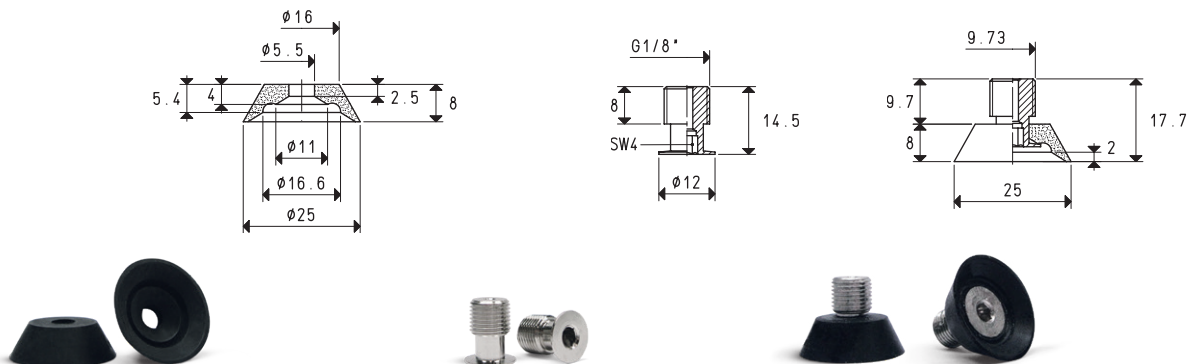

Art. ventosa	Forza Kg	Volume cm ³	Supporto art.	Materiale supporto	Peso g	Ventosa con supporto art.	Peso g
01 25 08 *	1.23	1.1	00 08 60	ottone	5.6	08 25 08 *	7.4

* Completare il codice indicando la mescola: A= gomma antiolio; N= para naturale; S= silicone

N.B. La forza delle ventose indicata in tabella, rappresenta 1/3 del valore della forza teorica calcolata ad un grado di vuoto di -75 KPa ed un coefficiente di sicurezza 3.

Rapporti di trasformazione: N (newton) = Kg x 9.81 (forza di gravità); inch = $\frac{mm}{25.4}$; pounds = $\frac{g}{453.6} = \frac{Kg}{0.4536}$

Adattatori per filettature GAS - NPT disponibili a pag. 1.130



VENTOSE PARTICOLARI CON RELATIVI SUPPORTI

Sono disponibili i disegni 3D sul sito vuototecnica.net

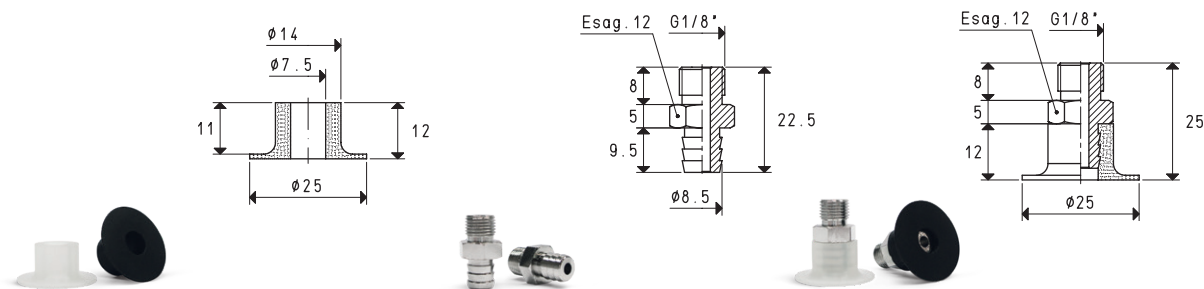

Art. ventosa	Forza Kg	Volume mm ³	Supporto art.	Materiale supporto	Peso g	Ventosa con supporto art.	Peso g
01 25 12 *	0.11	125	00 08 82	ottone	11.2	08 25 12 *	12.7

* Completare il codice indicando la miscela: A= gomma antiolio; N= para naturale; S= silicone; NG= para gialla

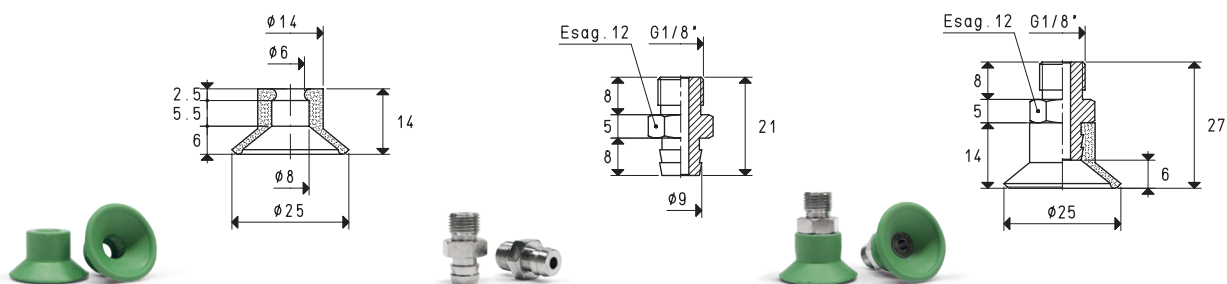

Art. ventosa	Forza Kg	Volume cm ³	Supporto art.	Materiale supporto	Peso g	Ventosa con supporto art.	Peso g
01 25 14 N	1.23	1.1	00 08 101	ottone	10.8	08 25 14 *	12.6

Miscela: N= para naturale di colore verde

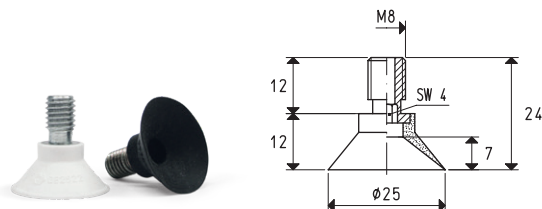

Ventosa con supporto vulcanizzato Art.	Forza Kg	Volume cm ³	Materiale supporto	Peso g
08 25 22 *	1.23	1.6	acciaio	5.0

* Completare il codice indicando la miscela: A= gomma antiolio; N= para naturale; S= silicone

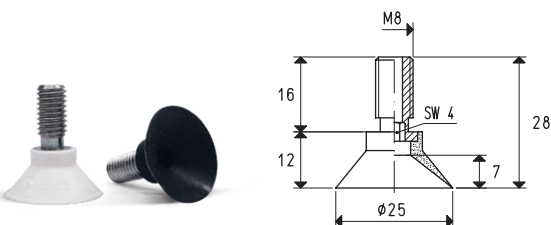

Ventosa con supporto vulcanizzato Art.	Forza Kg	Volume cm ³	Materiale supporto	Peso g
08 25 27 *	1.23	1.6	acciaio	5.2

* Completare il codice indicando la miscela: A= gomma antiolio; N= para naturale; S= silicone

N.B. La forza delle ventose indicata in tabella, rappresenta 1/3 del valore della forza teorica calcolata ad un grado di vuoto di -75 KPa ed un coefficiente di sicurezza 3.

Rapporti di trasformazione: N (newton) = Kg x 9.81 (forza di gravità); inch = $\frac{mm}{25.4}$; pounds = $\frac{g}{453.6} = \frac{Kg}{0.4536}$ Adattatori per filettature GAS - NPT disponibili a pag. 1.130

VENTOSE PARTICOLARI CON RELATIVI SUPPORTI

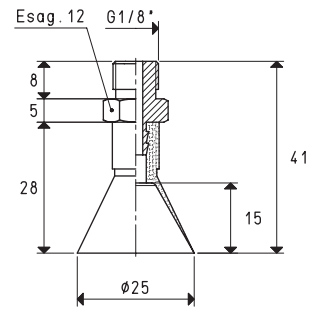
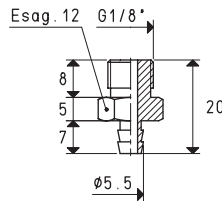
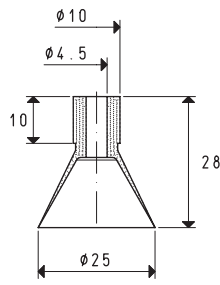

Art. ventosa	Forza Kg	Volume cm ³	Supporto art.	Materiale supporto	Peso g	Ventosa con supporto art.	Peso g
01 25 28 *	1.23	3.4	00 08 03	ottone	9.0	08 25 28 *	10.7

* Completare il codice indicando la miscela: A= gomma antiolio; N= para naturale; S= silicone

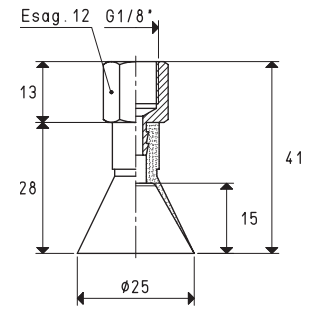
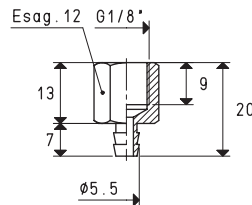
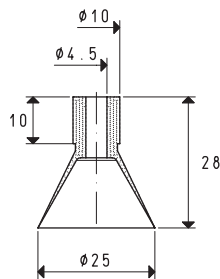

Art. ventosa	Forza Kg	Volume cm ³	Supporto art.	Materiale supporto	Peso g	Ventosa con supporto art.	Peso g
01 25 28 *	1.23	3.4	00 08 04	ottone	8.1	08 25 28 F *	9.8

* Completare il codice indicando la miscela: A= gomma antiolio; N= para naturale; S= silicone

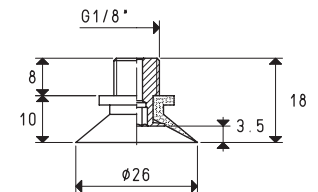
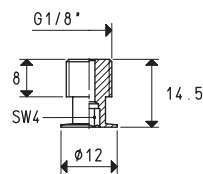
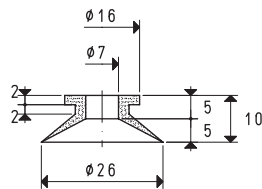

Art. ventosa	Forza Kg	Volume cm ³	Supporto art.	Materiale supporto	Peso g	Ventosa con supporto art.	Peso g
01 26 10 *	1.33	1.1	00 08 60	ottone	5.6	08 26 10 *	6.5

* Completare il codice indicando la miscela: A= gomma antiolio; N= para naturale; S= silicone; NG= para gialla

N.B. La forza delle ventose indicata in tabella, rappresenta 1/3 del valore della forza teorica calcolata ad un grado di vuoto di -75 KPa ed un coefficiente di sicurezza 3.

Rapporti di trasformazione: N (newton) = Kg x 9.81 (forza di gravità); inch = $\frac{\text{mm}}{25.4}$; pounds = $\frac{\text{Kg}}{453.6} = \frac{\text{Kg}}{0.4536}$

Adattatori per filettature GAS - NPT disponibili a pag. 1.130



VENTOSE PARTICOLARI CON RELATIVI SUPPORTI

Sono disponibili i disegni 3D sul sito vuototecnica.net

1

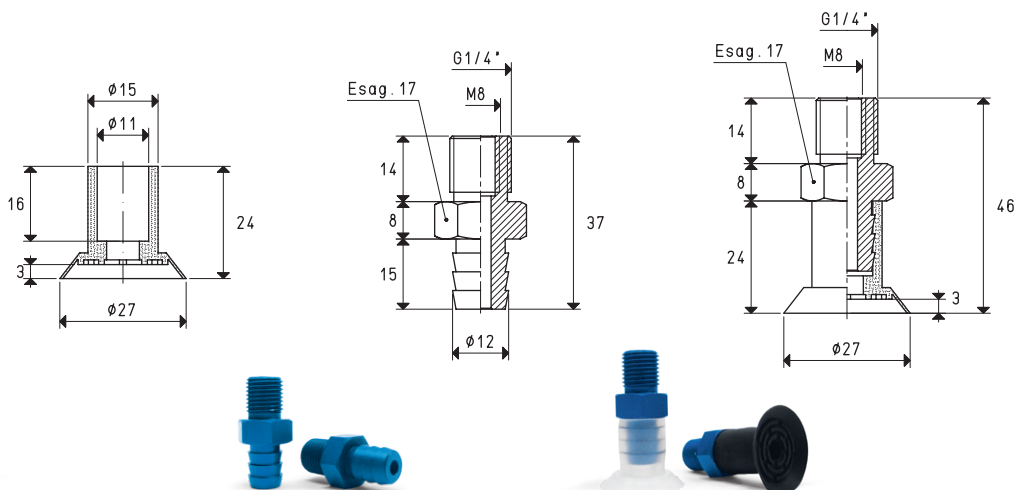

Art. ventosa	Forza Kg	Volume cm ³	Supporto art.	Materiale supporto	Peso g	Ventosa con supporto art.	Peso g
01 27 24 *	1.43	2.2	00 08 15	alluminio	12.3	08 27 24 *	15.1

* Completare il codice indicando la mescola: A= gomma antiolio; N= para naturale; S= silicone

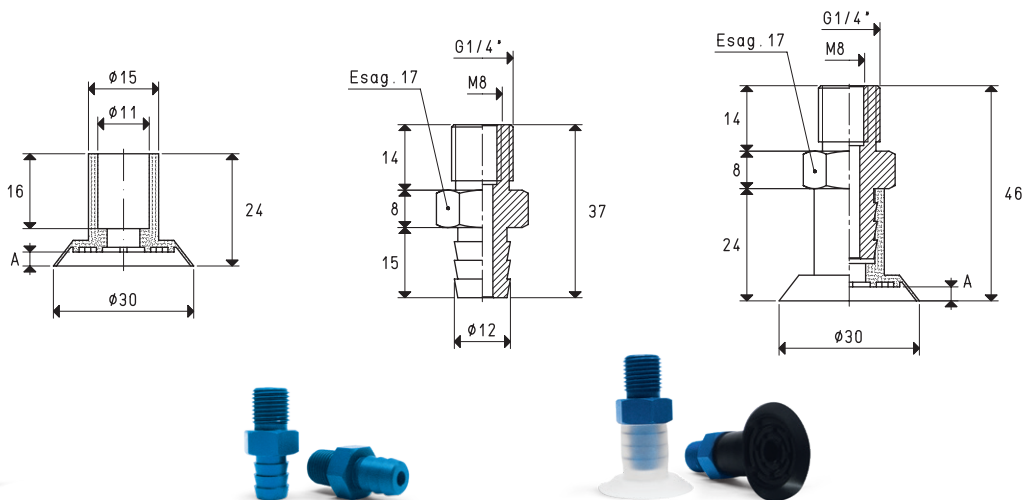

Art. ventosa	Forza Kg	A	Volume cm ³	Supporto art.	Materiale supporto	Peso g	Ventosa con supporto art.	Peso g
01 30 24 *	1.76	3.0	2.2	00 08 15	alluminio	12.3	08 30 24 *	15.2
01 30 24 L *	1.76	1.5	1.8	00 08 15	alluminio	12.3	08 30 24 L *	15.5

* Completare il codice indicando la mescola: A= gomma antiolio; N= para naturale; S= silicone

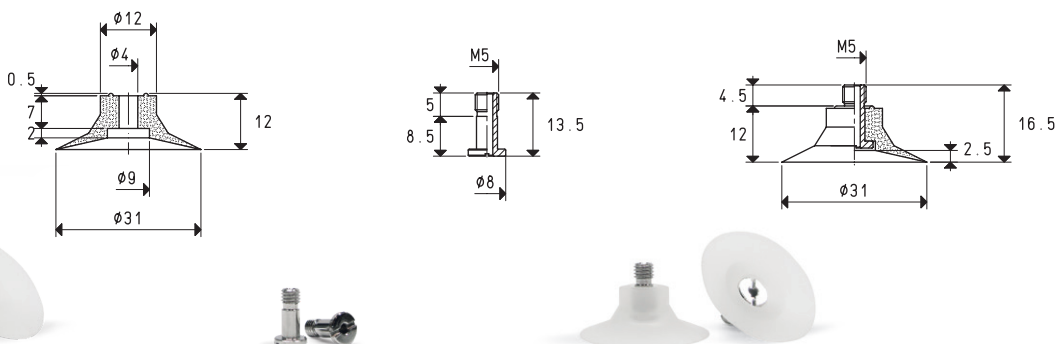

Art. ventosa	Forza Kg	Volume mm ³	Supporto art.	Materiale supporto	Peso g	Ventosa con supporto art.	Peso g
01 31 12 S	1.89	991	00 08 249	ottone	1.8	08 31 12 S	3.4

Mescola: S= silicone

N.B. La forza delle ventose indicata in tabella, rappresenta 1/3 del valore della forza teorica calcolata ad un grado di vuoto di -75 KPa ed un coefficiente di sicurezza 3.

Rapporti di trasformazione: N (newton) = Kg x 9.81 (forza di gravità); inch = $\frac{\text{mm}}{25.4}$; pounds = $\frac{\text{g}}{453.6} = \frac{\text{Kg}}{0.4536}$ Adattatori per filettature GAS - NPT disponibili a pag. 1.130

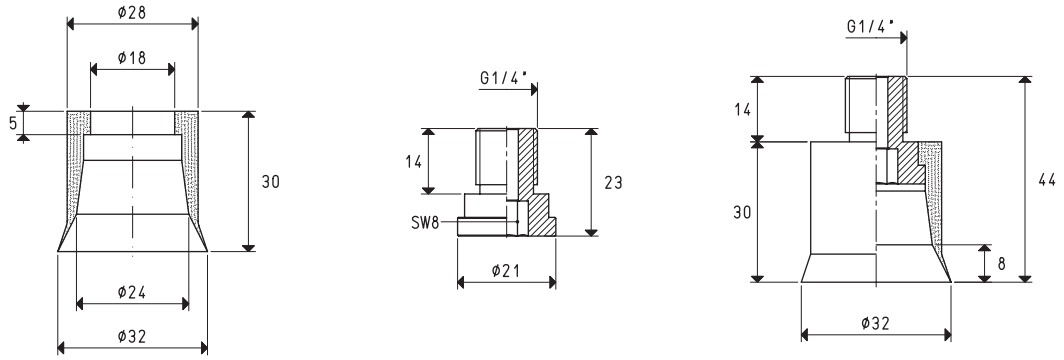

Art. ventosa	Forza Kg	Volume cm ³	Supporto art.	Materiale supporto	Peso g	Ventosa con supporto art.	Peso g
01 32 30 *	2.00	11.4	00 08 250	alluminio	8.6	08 32 30 *	14.5

* Completare il codice indicando la miscela: A= gomma antiolio; N= para naturale; S= silicone

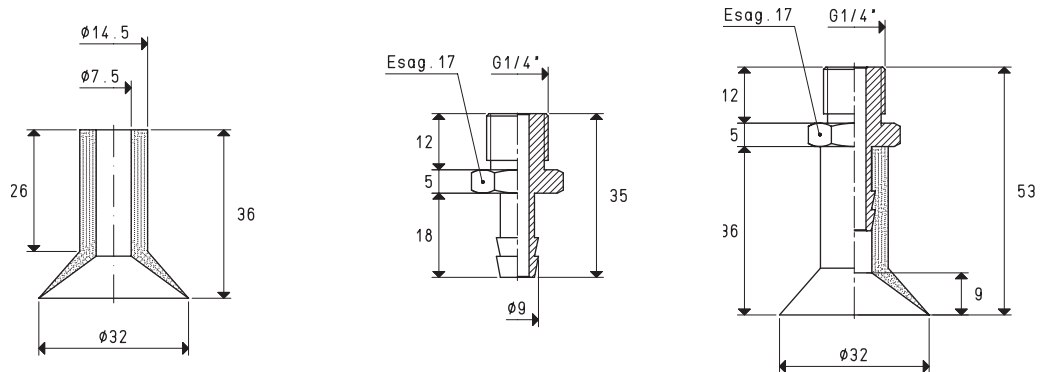

Art. ventosa	Forza Kg	Volume cm ³	Supporto art.	Materiale supporto	Peso g	Ventosa con supporto art.	Peso g
01 32 36 *	2.00	3.4	00 08 19	ottone	22.7	08 32 36 *	27.8

* Completare il codice indicando la miscela: A= gomma antiolio; N= para naturale; S= silicone

N.B. La forza delle ventose indicata in tabella, rappresenta 1/3 del valore della forza teorica calcolata ad un grado di vuoto di -75 KPa ed un coefficiente di sicurezza 3.

Rapporti di trasformazione: N (newton) = Kg x 9.81 (forza di gravità); inch = $\frac{\text{mm}}{25.4}$; pounds = $\frac{\text{g}}{453.6} = \frac{\text{Kg}}{0.4536}$ Adattatori per filettature GAS - NPT disponibili a pag. 1.130



VENTOSE PARTICOLARI CON RELATIVI SUPPORTI

Sono disponibili i disegni 3D sul sito vuototecnica.net

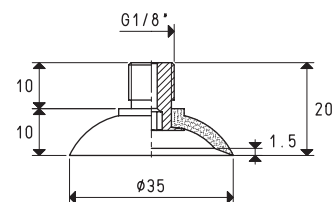
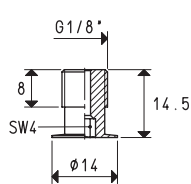
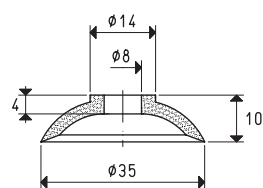

Art. ventosa	Forza Kg	Volume cm ³	Supporto art.	Materiale supporto	Peso g	Ventosa con supporto art.	Peso g
01 35 12 *	2.40	2.9	00 08 244	ottone	5.9	08 35 12 *	8.8

* Completare il codice indicando la miscela: A= gomma antiolio; N= para naturale; S= silicone

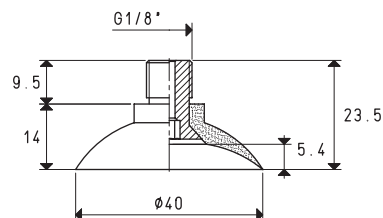
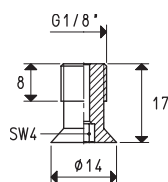
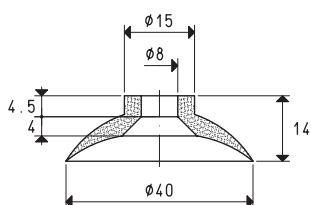

Art. ventosa	Forza Kg	Volume cm ³	Supporto art.	Materiale supporto	Peso g	Ventosa con supporto art.	Peso g
01 40 14 *	3.14	4.8	00 08 247	ottone	8.4	08 40 14 *	12.7

* Completare il codice indicando la miscela: A= gomma antiolio; N= para naturale; S= silicone

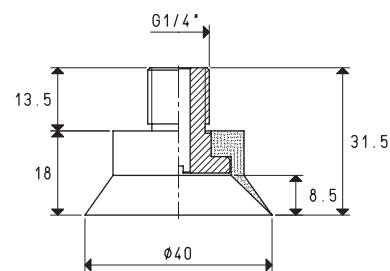
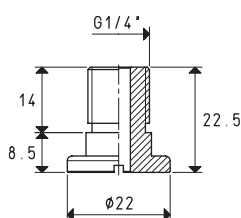
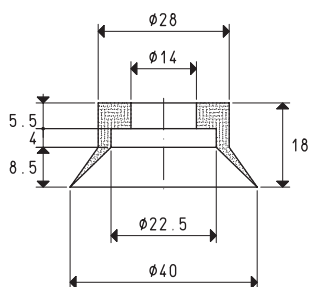

Art. ventosa	Forza Kg	Volume cm ³	Supporto art.	Materiale supporto	Peso g	Ventosa con supporto art.	Peso g
01 40 18 *	3.14	8.2	00 08 81	alluminio	8.8	08 40 18 *	15.0

* Completare il codice indicando la miscela: A= gomma antiolio; N= para naturale; S= silicone

N.B. La forza delle ventose indicata in tabella, rappresenta 1/3 del valore della forza teorica calcolata ad un grado di vuoto di -75 KPa ed un coefficiente di sicurezza 3.

Rapporti di trasformazione: N (newton) = Kg x 9.81 (forza di gravità); inch = $\frac{mm}{25.4}$; pounds = $\frac{g}{453.6} = \frac{Kg}{0.4536}$

Adattatori per filettature GAS - NPT disponibili a pag. 1.130

VENTOSE PARTICOLARI CON RELATIVI SUPPORTI

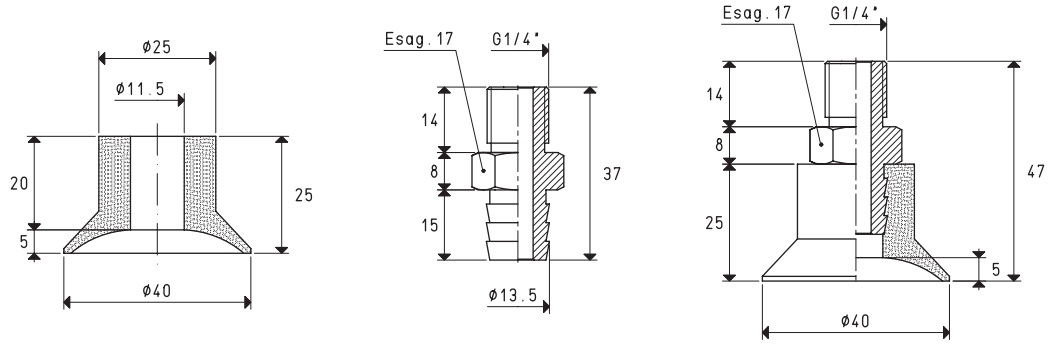

Art. ventosa	Forza Kg	Volume cm ³	Supporto art.	Materiale supporto	Peso g	Ventosa con supporto art.	Peso g
01 40 25 *	3.14	3.4	00 08 127	alluminio	11.5	08 40 24 *	21.0

* Completare il codice indicando la miscela: A= gomma antiolio; N= para naturale; S= silicone; NG= para gialla

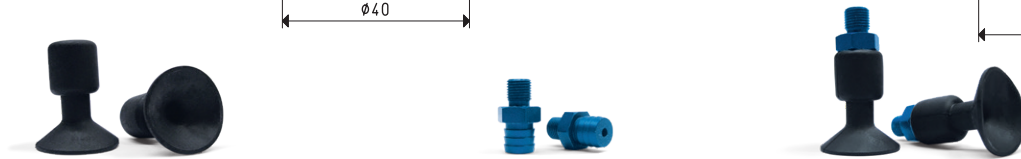
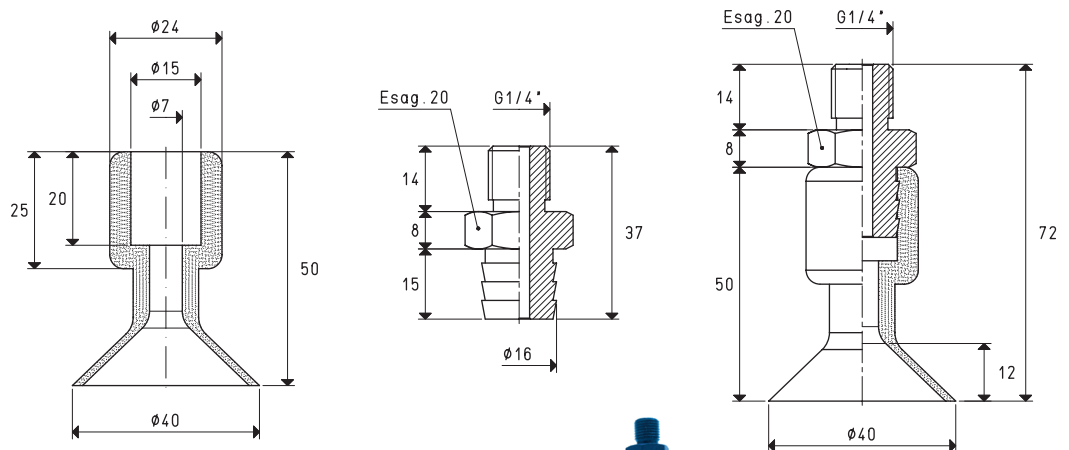

Art. ventosa	Forza Kg	Volume cm ³	Supporto art.	Materiale supporto	Peso g	Ventosa con supporto art.	Peso g
01 40 70 *	3.14	6.3	00 08 09	alluminio	18.1	08 40 70 *	32.0

* Completare il codice indicando la miscela: A= gomma antiolio; N= para naturale; S= silicone

N.B. La forza delle ventose indicata in tabella, rappresenta 1/3 del valore della forza teorica calcolata ad un grado di vuoto di -75 KPa ed un coefficiente di sicurezza 3.

Rapporti di trasformazione: N (newton) = Kg x 9.81 (forza di gravità); inch = $\frac{\text{mm}}{25.4}$; pounds = $\frac{\text{g}}{453.6} = \frac{\text{Kg}}{0.4536}$ Adattatori per filettature GAS - NPT disponibili a pag. 1.130



VENTOSE PARTICOLARI CON RELATIVI SUPPORTI

Sono disponibili i disegni 3D sul sito vuototecnica.net

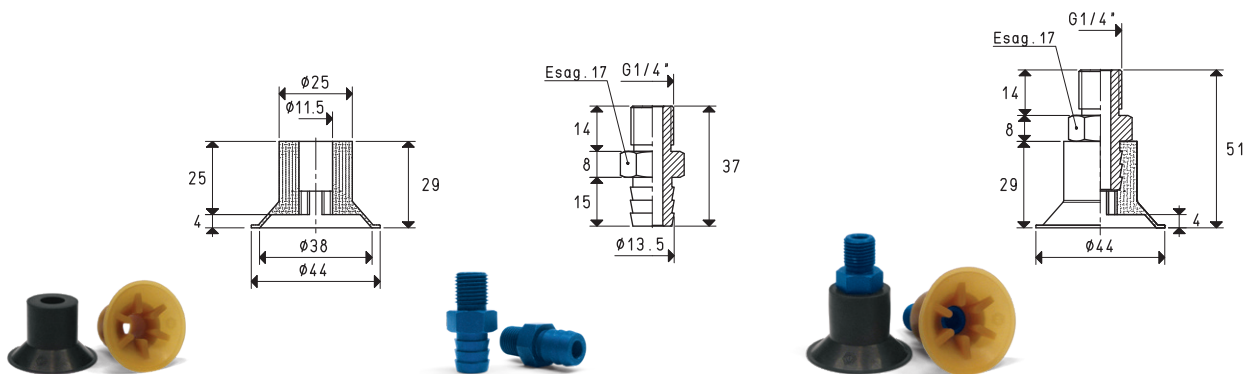

Art. ventosa	Forza Kg	Volume cm ³	Supporto art.	Materiale supporto	Peso g	Ventosa con supporto art.	Peso g
01 44 30 *	3.80	6.7	00 08 127	alluminio	11.5	08 44 30 *	22.8

* Completare il codice indicando la miscela: N= para naturale; NG= para gialla

1

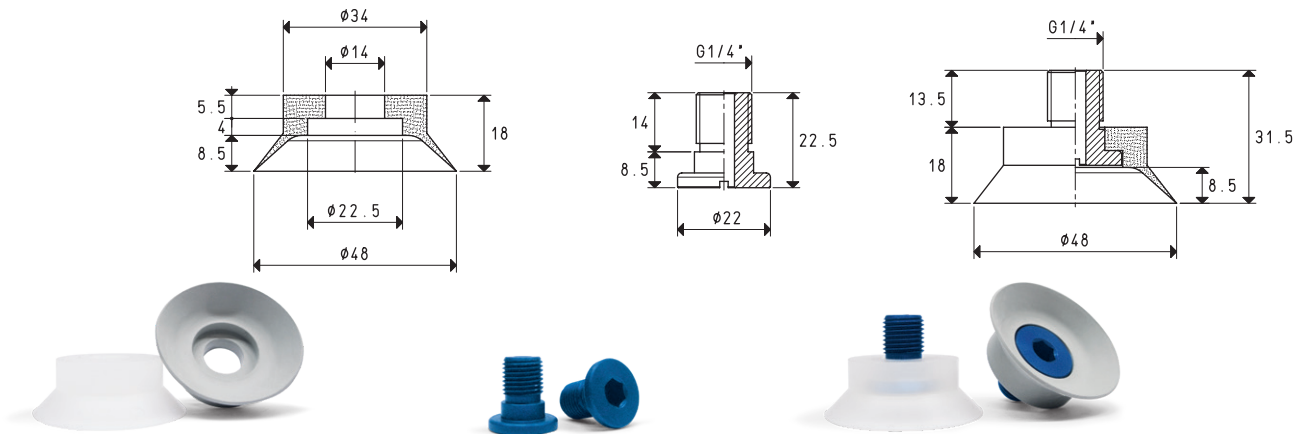

Art. ventosa	Forza Kg	Volume cm ³	Supporto art.	Materiale supporto	Peso g	Ventosa con supporto art.	Peso g
01 48 18 *	4.52	11.6	00 08 81	alluminio	8.8	08 48 18 *	17.5

* Completare il codice indicando la miscela: N= para naturale; S= silicone

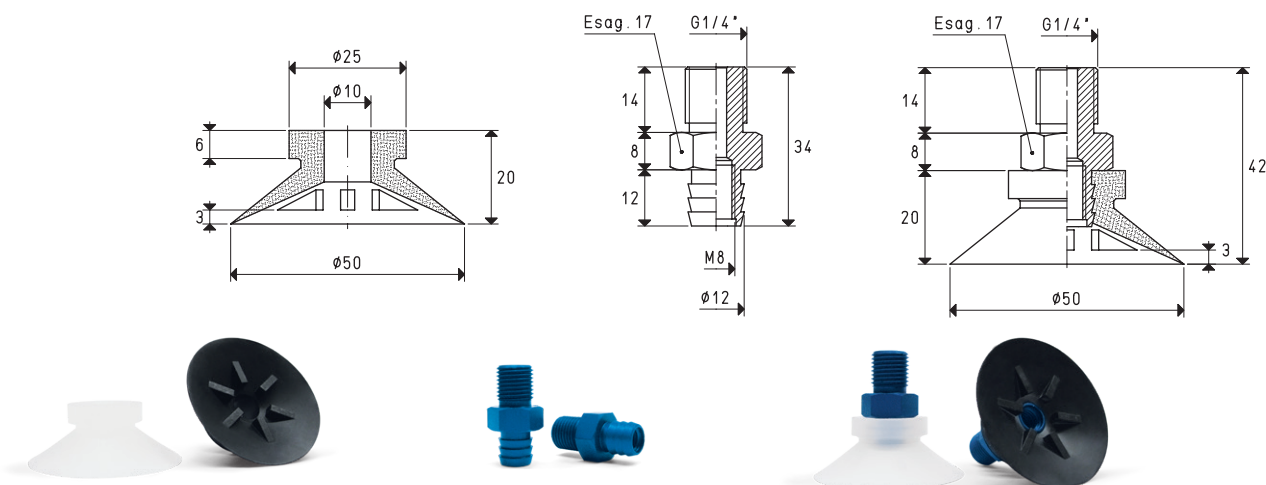

Art. ventosa	Forza Kg	Volume cm ³	Supporto art.	Materiale supporto	Peso g	Ventosa con supporto art.	Peso g
01 50 20 *	4.90	7.0	00 08 24	alluminio	10.3	08 50 20 *	20.3

* Completare il codice indicando la miscela: A= gomma antiolio; N= para naturale; S= silicone; NG= para gialla

N.B. La forza delle ventose indicata in tabella, rappresenta 1/3 del valore della forza teorica calcolata ad un grado di vuoto di -75 KPa ed un coefficiente di sicurezza 3.

Rapporti di trasformazione: N (newton) = Kg x 9.81 (forza di gravità); inch = $\frac{mm}{25.4}$; pounds = $\frac{g}{453.6} = \frac{Kg}{0.4536}$

Adattatori per filettature GAS - NPT disponibili a pag. 1.130

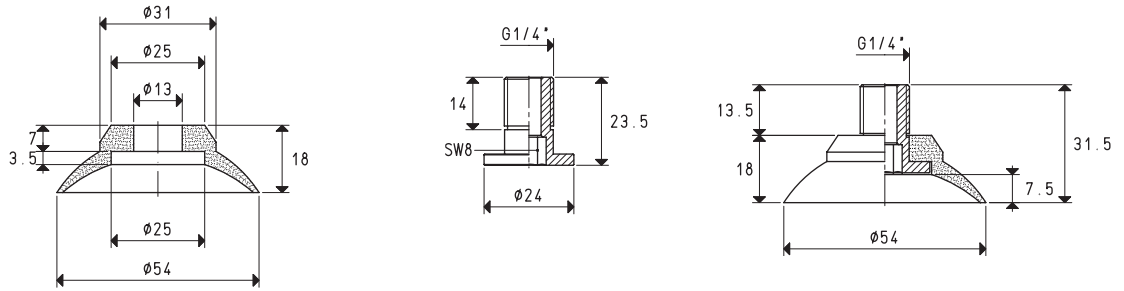

Art. ventosa	Forza Kg	Volume cm ³	Supporto art.	Materiale supporto	Peso g	Ventosa con supporto art.	Peso g
01 54 18 *	5.72	11.4	00 08 248	alluminio	5.8	08 54 18 *	16.4

* Completare il codice indicando la miscela: A= gomma antiolio; N= para naturale; S= silicone

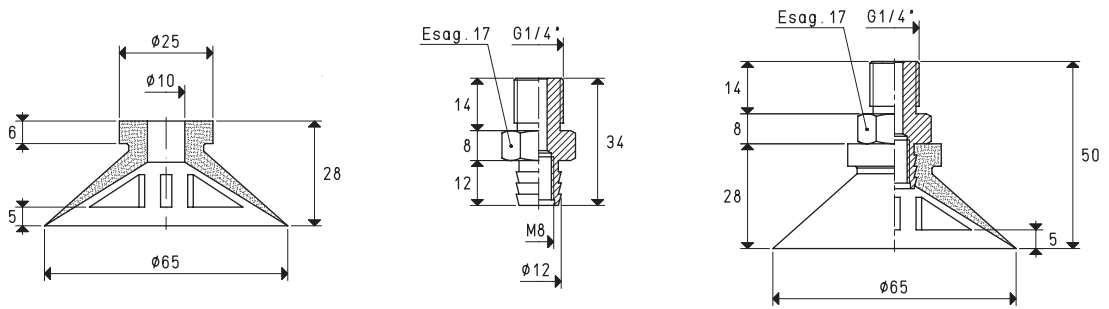

Art. ventosa	Forza Kg	Volume cm ³	Supporto art.	Materiale supporto	Peso g	Ventosa con supporto art.	Peso g
01 65 28 *	8.20	21.0	00 08 24	alluminio	10.3	08 65 28 *	26.0

* Completare il codice indicando la miscela: A= gomma antiolio; N= para naturale; S= silicone; NG= para gialla

N.B. La forza delle ventose indicata in tabella, rappresenta 1/3 del valore della forza teorica calcolata ad un grado di vuoto di -75 KPa ed un coefficiente di sicurezza 3.

Rapporti di trasformazione: N (newton) = Kg x 9.81 (forza di gravità); inch = $\frac{\text{mm}}{25.4}$; pounds = $\frac{\text{g}}{453.6} = \frac{\text{Kg}}{0.4536}$ Adattatori per filettature GAS - NPT disponibili a pag. 1.130



VENTOSE PARTICOLARI A SOFFIETTO CON RELATIVI SUPPORTI

Le ventose a soffiello hanno la caratteristica di accartocciarsi a contatto della superficie da prendere ed in presenza di vuoto, creando un rapido movimento di sollevamento, indipendentemente dai movimenti dell'automatismo: questo rapido movimento impedisce al foglio o al carico sottostante di rimanere attaccato a quello sollevato. Per la loro grande flessibilità possono anche essere impiegate per compensare errori di planarità o per prendere su superfici inclinate.

Le ventose illustrate in questa pagina e nelle successive sono il risultato di innumerevoli soluzioni offerte alla nostra clientela per la soluzione dei loro problemi; sono state infatti studiate per la presa di biscotti, figurine, schiacciate, lamierini, etichette, minuterie metalliche e plastiche, cartoncini, sacchetti di carta e plastica, prodotti friabili, uova di cioccolata e di gallina, laminati plastici, ecc.

I loro supporti, realizzati in ottone nichelato o alluminio anodizzato, sono dotati di un perno centrale, filettato maschio o femmina, per consentire l'aspirazione ed il fissaggio all'automatismo.

Le ventose possono essere calzate su di essi manualmente, con una semplice pressione e senza l'impiego di collanti. Sono disponibili nelle mescole standard e, per quantitativi minimi da definire in fase di ordinazione, possono essere realizzate con mescole speciali, elencate a pagina 31.

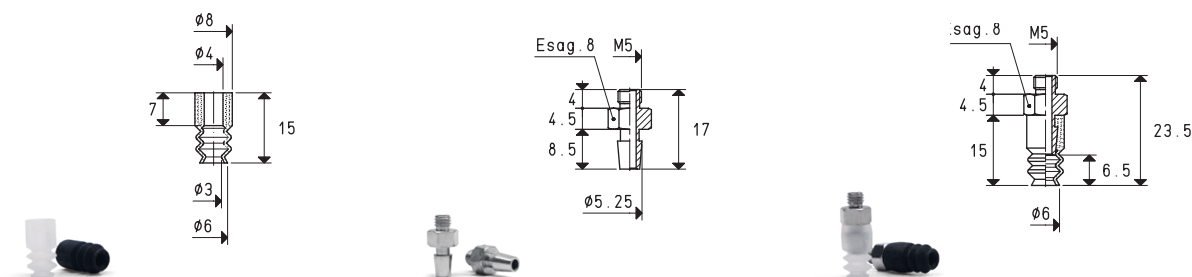

Art. ventosa	Forza Kg	Corsa soffiello mm	Volume mm ³	Supporto art.	Materiale supporto	Peso g	Ventosa con supporto art.	Peso g
01 06 50 *	0.07	5	135	00 08 06	AVP	2.6	08 06 50 *	3.0

* Completare il codice indicando la mescola: A= gomma antiolio; N= para naturale; S= silicone

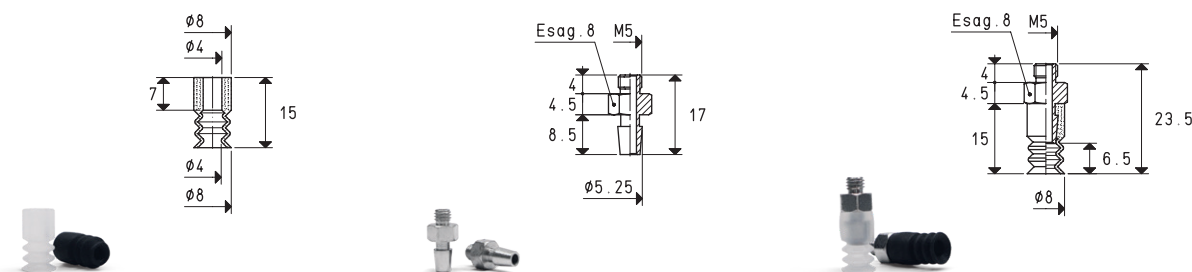

Art. ventosa	Forza Kg	Corsa soffiello mm	Volume mm ³	Supporto art.	Materiale supporto	Peso g	Ventosa con supporto art.	Peso g
01 08 50 *	0.12	5	155	00 08 06	AVP	2.6	08 08 50 *	3.1

* Completare il codice indicando la mescola: A= gomma antiolio; N= para naturale; S= silicone

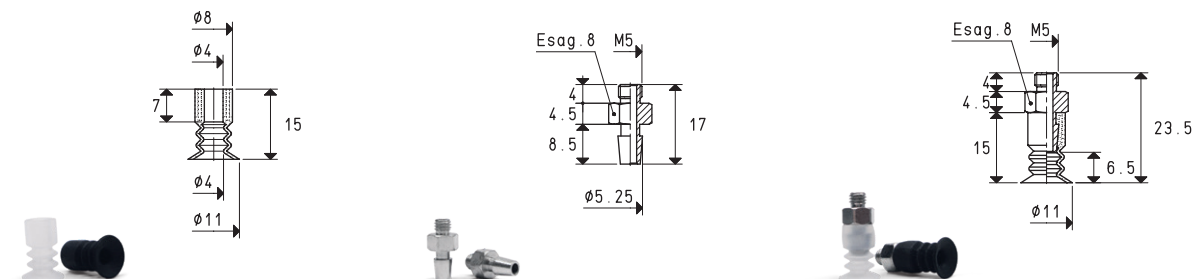

Art. ventosa	Forza Kg	Corsa soffiello mm	Volume mm ³	Supporto art.	Materiale supporto	Peso g	Ventosa con supporto art.	Peso g
01 11 50 *	0.23	6	178	00 08 06	AVP	2.6	08 11 50 *	3.2

* Completare il codice indicando la mescola: A= gomma antiolio; N= para naturale; S= silicone

N.B. La forza delle ventose indicata in tabella, rappresenta 1/3 del valore della forza teorica calcolata ad un grado di vuoto di -75 KPa ed un coefficiente di sicurezza 3.

Rapporti di trasformazione: N (newton) = Kg x 9.81 (forza di gravità); inch = $\frac{mm}{25.4}$; pounds = $\frac{Kg}{453.6} = \frac{Kg}{0.4536}$

Adattatori per filettature GAS - NPT disponibili a pag. 1.130

VENTOSE PARTICOLARI A SOFFIETTO CON RELATIVI SUPPORTI

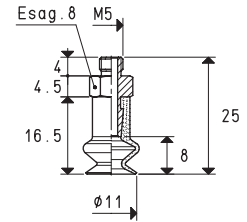
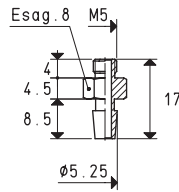
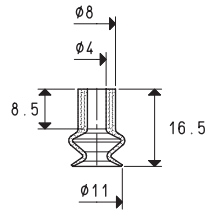

Art. ventosa	Forza Kg	Corsa soffietto mm	Volume mm ³	Supporto art.	Materiale supporto	Peso g	Ventosa con supporto art.	Peso g
01 11 16 *	0.23	6	319	00 08 06	AVP	2.6	08 11 16 *	3.3

* Completare il codice indicando la miscela: A= gomma antiolio; N= para naturale; S= silicone

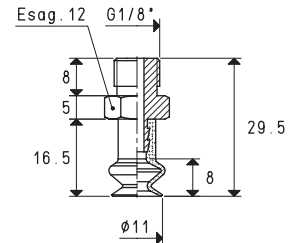
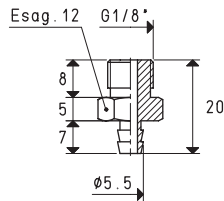
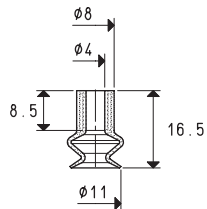

Art. ventosa	Forza Kg	Corsa soffietto mm	Volume mm ³	Supporto art.	Materiale supporto	Peso g	Ventosa con supporto art.	Peso g
01 11 16 *	0.23	6	319	00 08 03	ottone	9.0	08 11 17 *	9.7

* Completare il codice indicando la miscela: A= gomma antiolio; N= para naturale; S= silicone

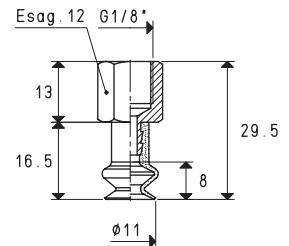
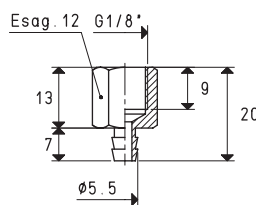
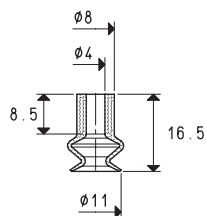

Art. ventosa	Forza Kg	Corsa soffietto mm	Volume mm ³	Supporto art.	Materiale supporto	Peso g	Ventosa con supporto art.	Peso g
01 11 16 *	0.23	6	319	00 08 04	ottone	8.1	08 11 17 F *	8.8

* Completare il codice indicando la miscela: A= gomma antiolio; N= para naturale; S= silicone

N.B. La forza delle ventose indicata in tabella, rappresenta 1/3 del valore della forza teorica calcolata ad un grado di vuoto di -75 KPa ed un coefficiente di sicurezza 3.

Rapporti di trasformazione: N (newton) = Kg x 9.81 (forza di gravità); inch = $\frac{mm}{25.4}$; pounds = $\frac{g}{453.6} = \frac{Kg}{0.4536}$ Adattatori per filettature GAS - NPT disponibili a pag. 1.130



VENTOSE PARTICOLARI A SOFFIETTO CON RELATIVI SUPPORTI

Sono disponibili i disegni 3D sul sito vuototecnica.net

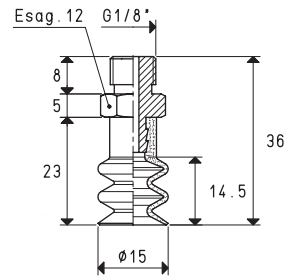
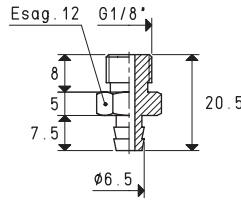
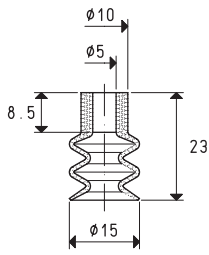

Art. ventosa	Forza Kg	Corsa soffietto mm	Volume mm ³	Supporto art.	Materiale supporto	Peso g	Ventosa con supporto art.	Peso g
01 15 23 *	0.44	10	952	00 08 67	ottone	11.4	08 15 23 *	12.7

* Completare il codice indicando la miscela: A= gomma antiolio; N= para naturale; S= silicone

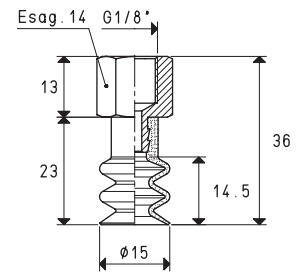
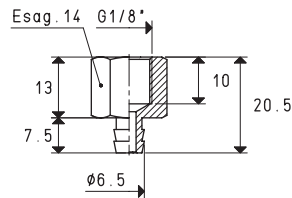
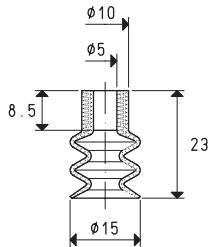

Art. ventosa	Forza Kg	Corsa soffietto mm	Volume mm ³	Supporto art.	Materiale supporto	Peso g	Ventosa con supporto art.	Peso g
01 15 23 *	0.44	10	952	00 08 64	ottone	13.9	08 15 23 F *	15.2

* Completare il codice indicando la miscela: A= gomma antiolio; N= para naturale; S= silicone

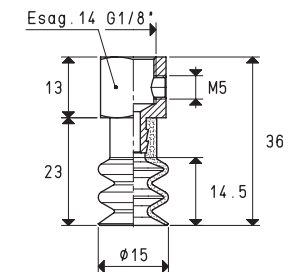
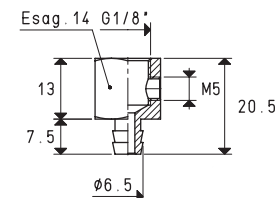
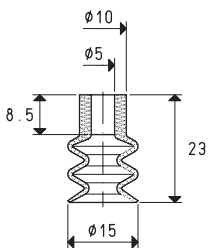

Art. ventosa	Forza Kg	Corsa soffietto mm	Volume mm ³	Supporto art.	Materiale supporto	Peso g	Ventosa con supporto art.	Peso g
01 15 23 *	0.44	10	952	00 08 65	ottone	13.7	08 15 24 F *	15.0

* Completare il codice indicando la miscela: A= gomma antiolio; N= para naturale; S= silicone

N.B. La forza delle ventose indicata in tabella, rappresenta 1/3 del valore della forza teorica calcolata ad un grado di vuoto di -75 KPa ed un coefficiente di sicurezza 3.

Rapporti di trasformazione: N (newton) = Kg x 9.81 (forza di gravità); inch = $\frac{mm}{25.4}$; pounds = $\frac{g}{453.6} = \frac{Kg}{0.4536}$

Adattatori per filettature GAS - NPT disponibili a pag. 1.130

VENTOSE PARTICOLARI A SOFFIETTO CON RELATIVI SUPPORTI

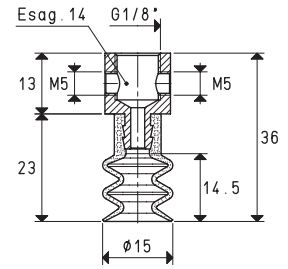
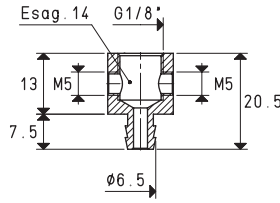
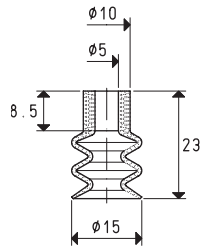

Art. ventosa	Forza Kg	Corsa soffietto mm	Volume mm ³	Supporto art.	Materiale supporto	Peso g	Ventosa con supporto art.	Peso g
01 15 23 *	0.44	10	952	00 08 66	ottone	13.5	08 15 26 F *	14.8

* Completare il codice indicando la miscela: A= gomma antiolio; N= para naturale; S= silicone

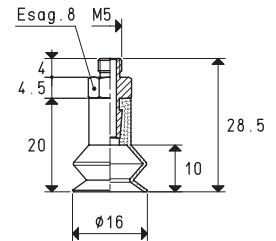
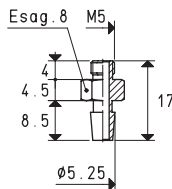
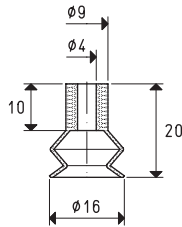

Art. ventosa	Forza Kg	Corsa soffietto mm	Volume mm ³	Supporto art.	Materiale supporto	Peso g	Ventosa con supporto art.	Peso g
01 16 20 *	0.50	7	970	00 08 06	AVP	2.6	08 16 20 *	3.6

* Completare il codice indicando la miscela: A= gomma antiolio; N= para naturale; S= silicone

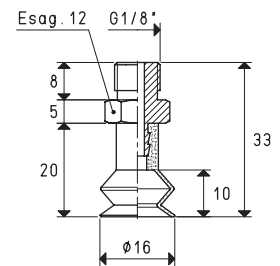
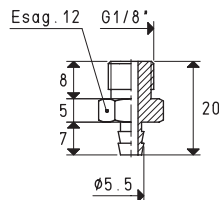
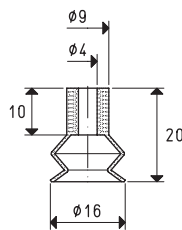

Art. ventosa	Forza Kg	Corsa soffietto mm	Volume mm ³	Supporto art.	Materiale supporto	Peso g	Ventosa con supporto art.	Peso g
01 16 20 *	0.50	7	970	00 08 03	ottone	9.0	08 16 21 *	10.0

* Completare il codice indicando la miscela: A= gomma antiolio; N= para naturale; S= silicone

N.B. La forza delle ventose indicata in tabella, rappresenta 1/3 del valore della forza teorica calcolata ad un grado di vuoto di -75 KPa ed un coefficiente di sicurezza 3.

Rapporti di trasformazione: N (newton) = Kg x 9.81 (forza di gravità); inch = $\frac{mm}{25.4}$; pounds = $\frac{g}{453.6} = \frac{Kg}{0.4536}$

Adattatori per filettature GAS - NPT disponibili a pag. 1.130



VENTOSE PARTICOLARI A SOFFIETTO CON RELATIVI SUPPORTI

Sono disponibili i disegni 3D sul sito vuototecnica.net

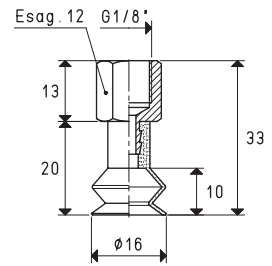
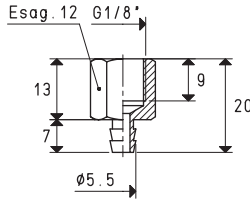
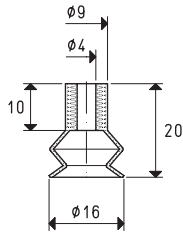

Art. ventosa	Forza Kg	Corsa soffietto mm	Volume mm ³	Supporto art.	Materiale supporto	Peso g	Ventosa con supporto art.	Peso g
01 16 20 *	0.50	8	970	00 08 04	ottone	8.1	08 16 21 F *	9.1

* Completare il codice indicando la miscela: A= gomma antiolio; N= para naturale; S= silicone

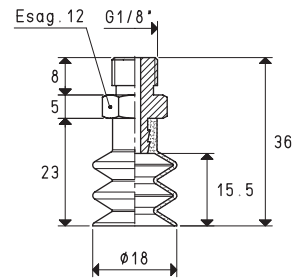
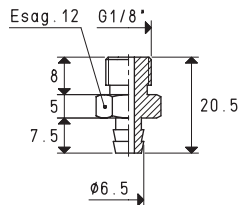
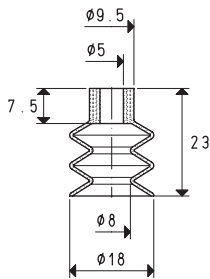

Art. ventosa	Forza Kg	Corsa soffietto mm	Volume cm ³	Supporto art.	Materiale supporto	Peso g	Ventosa con supporto art.	Peso g
01 18 23 *	0.63	11	1.8	00 08 67	ottone	11.4	08 18 23 *	12.9

* Completare il codice indicando la miscela: A= gomma antiolio; N= para naturale; S= silicone

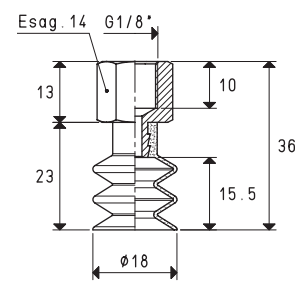
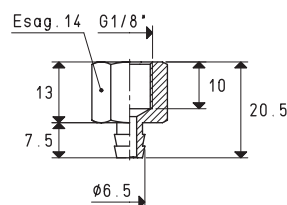
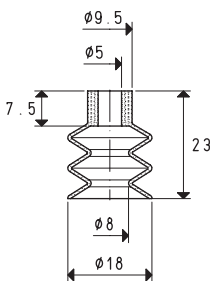

Art. ventosa	Forza Kg	Corsa soffietto mm	Volume cm ³	Supporto art.	Materiale supporto	Peso g	Ventosa con supporto art.	Peso g
01 18 23 *	0.63	11	1.8	00 08 64	ottone	13.9	08 18 23 F *	15.4

* Completare il codice indicando la miscela: A= gomma antiolio; N= para naturale; S= silicone

N.B. La forza delle ventose indicata in tabella, rappresenta 1/3 del valore della forza teorica calcolata ad un grado di vuoto di -75 KPa ed un coefficiente di sicurezza 3.

Rapporti di trasformazione: N (newton) = Kg x 9.81 (forza di gravità); inch = $\frac{mm}{25.4}$; pounds = $\frac{Kg}{453.6} = \frac{g}{0.4536}$

Adattatori per filettature GAS - NPT disponibili a pag. 1.130

VENTOSE PARTICOLARI A SOFFIETTO CON RELATIVI SUPPORTI

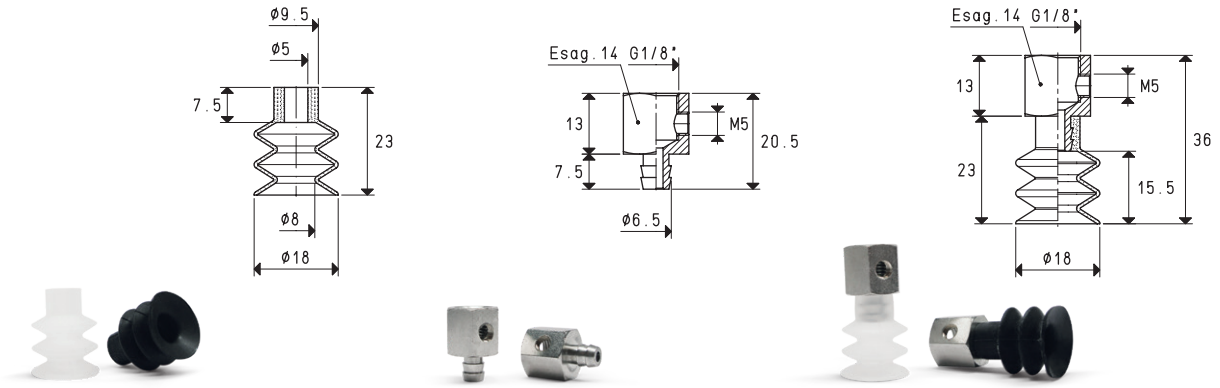

Art. ventosa	Forza Kg	Corsa soffietto mm	Volume cm ³	Supporto art.	Materiale supporto	Peso g	Ventosa con supporto art.	Peso g
01 18 23 *	0.63	11	1.8	00 08 65	ottone	13.7	08 18 24 F *	15.2

* Completare il codice indicando la miscela: A= gomma antiolio; N= para naturale; S= silicone

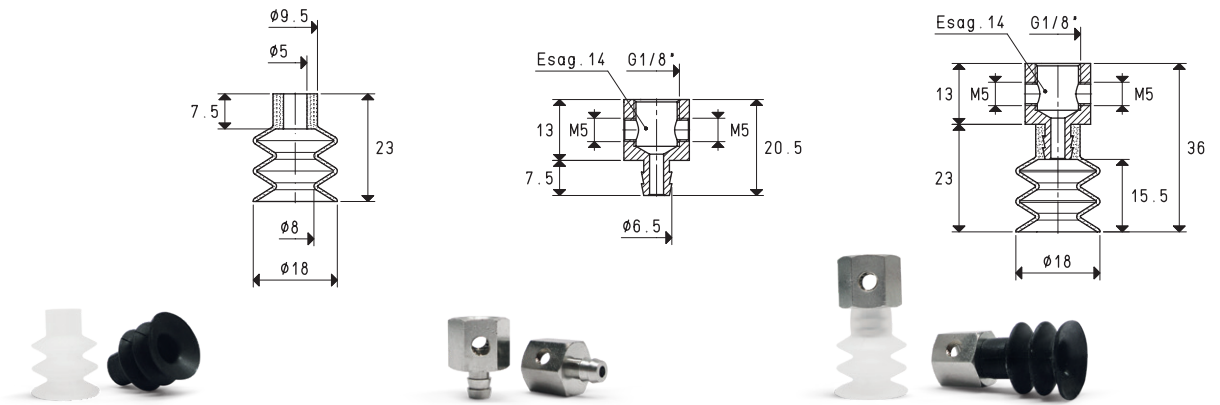

Art. ventosa	Forza Kg	Corsa soffietto mm	Volume cm ³	Supporto art.	Materiale supporto	Peso g	Ventosa con supporto art.	Peso g
01 18 23 *	0.63	11	1.8	00 08 66	ottone	13.5	08 18 26 F *	15.0

* Completare il codice indicando la miscela: A= gomma antiolio; N= para naturale; S= silicone

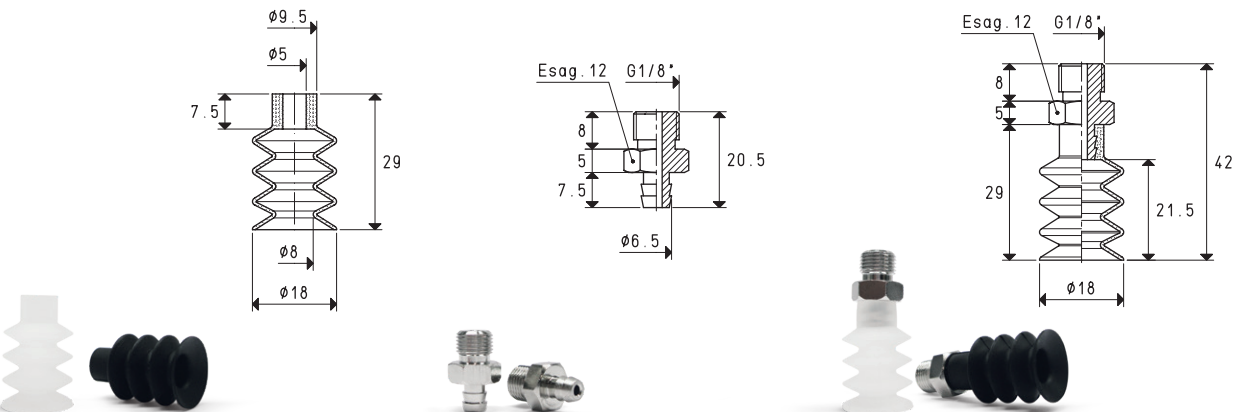

Art. ventosa	Forza Kg	Corsa soffietto mm	Volume cm ³	Supporto art.	Materiale supporto	Peso g	Ventosa con supporto art.	Peso g
01 18 29 *	0.63	15	2.5	00 08 67	ottone	11.4	08 18 29 *	13.2

* Completare il codice indicando la miscela: A= gomma antiolio; N= para naturale; S= silicone

N.B. La forza delle ventose indicata in tabella, rappresenta 1/3 del valore della forza teorica calcolata ad un grado di vuoto di -75 KPa ed un coefficiente di sicurezza 3.

Rapporti di trasformazione: N (newton) = Kg x 9.81 (forza di gravità); inch = $\frac{mm}{25.4}$; pounds = $\frac{g}{453.6} = \frac{Kg}{0.4536}$

Adattatori per filettature GAS - NPT disponibili a pag. 1.130



VENTOSE PARTICOLARI A SOFFIETTO CON RELATIVI SUPPORTI

Sono disponibili i disegni 3D sul sito vuototecnica.net

1

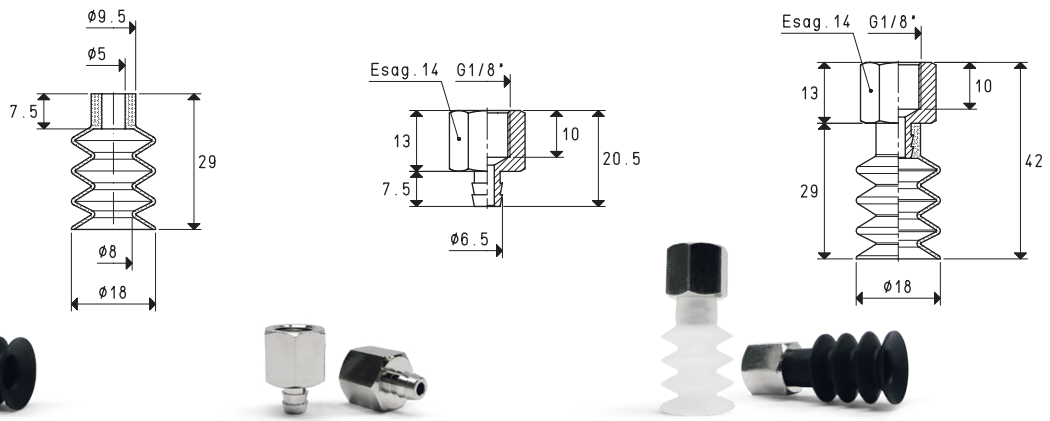

Art. ventosa	Forza Kg	Corsa soffietto mm	Volume cm ³	Supporto art.	Materiale supporto	Peso g	Ventosa con supporto art.	Peso g
01 18 29 *	0.63	15	2.5	00 08 64	ottone	13.9	08 18 29 F *	15.7

* Completare il codice indicando la miscela: A= gomma antiolio; N= para naturale; S= silicone

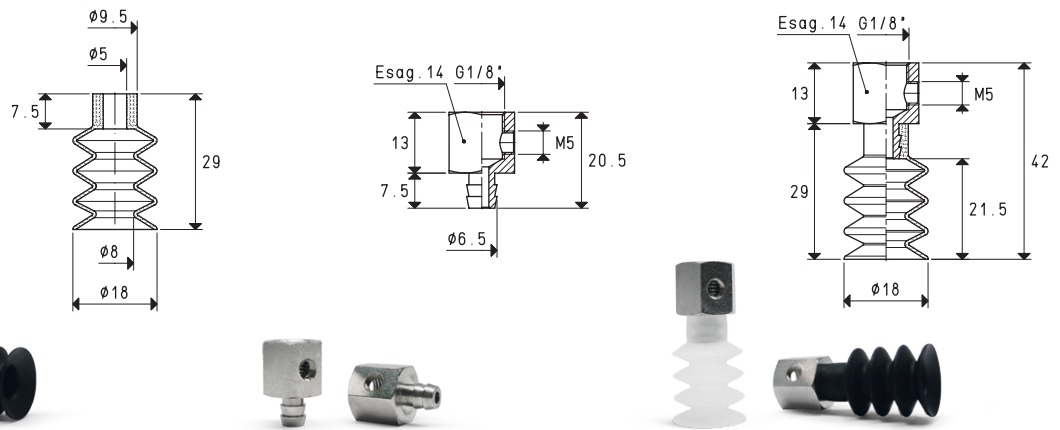

Art. ventosa	Forza Kg	Corsa soffietto mm	Volume cm ³	Supporto art.	Materiale supporto	Peso g	Ventosa con supporto art.	Peso g
01 18 29 *	0.63	15	2.5	00 08 65	ottone	13.7	08 18 30 F *	15.5

* Completare il codice indicando la miscela: A= gomma antiolio; N= para naturale; S= silicone

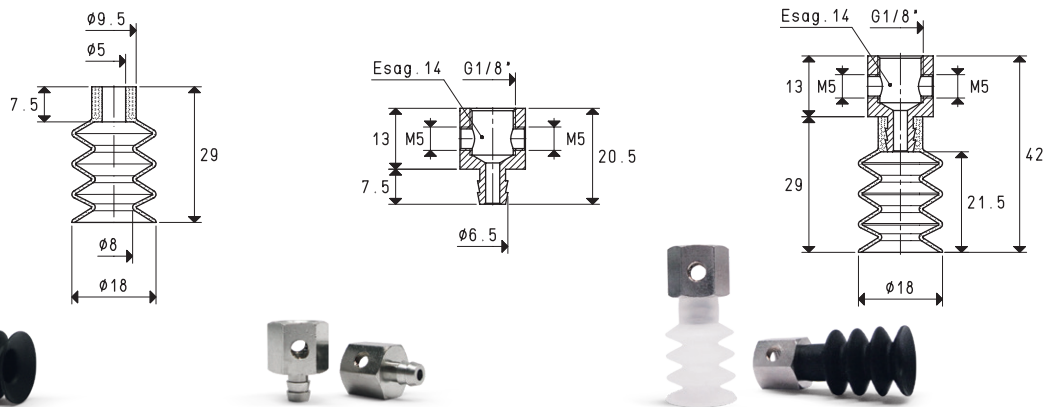

Art. ventosa	Forza Kg	Corsa soffietto mm	Volume cm ³	Supporto art.	Materiale supporto	Peso g	Ventosa con supporto art.	Peso g
01 18 29 *	0.63	15	2.5	00 08 66	ottone	13.5	08 18 31 F *	15.3

* Completare il codice indicando la miscela: A= gomma antiolio; N= para naturale; S= silicone

N.B. La forza delle ventose indicata in tabella, rappresenta 1/3 del valore della forza teorica calcolata ad un grado di vuoto di -75 KPa ed un coefficiente di sicurezza 3.

Rapporti di trasformazione: N (newton) = Kg x 9.81 (forza di gravità); inch = $\frac{mm}{25.4}$; pounds = $\frac{Kg}{453.6} = \frac{g}{453.6}$

Adattatori per filettature GAS - NPT disponibili a pag. 1.130

VENTOSE PARTICOLARI A SOFFIETTO CON RELATIVI SUPPORTI

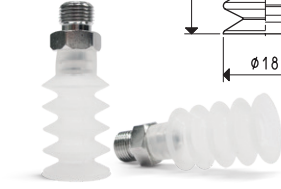
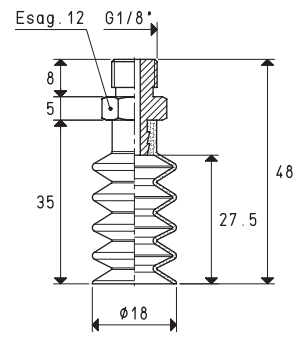
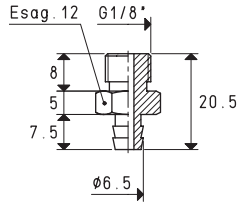
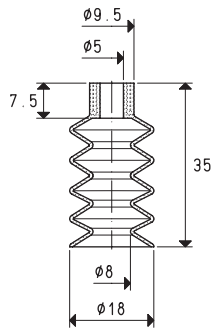

Art. ventosa	Forza Kg	Corsa soffietto mm	Volume cm ³	Supporto art.	Materiale supporto	Peso g	Ventosa con supporto art.	Peso g
01 18 35 *	0.63	18	3.1	00 08 67	ottone	11.4	08 18 35 *	13.7

* Completare il codice indicando la miscela: A= gomma antiolio; N= para naturale; S= silicone

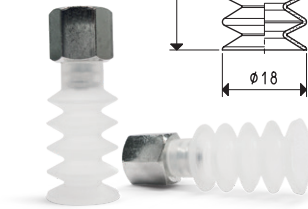
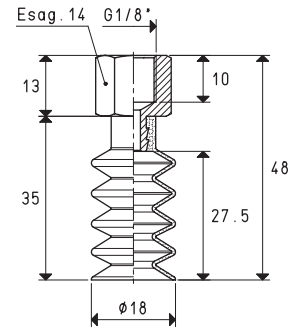
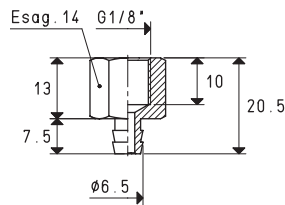
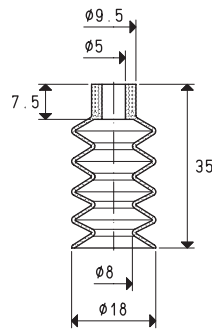

Art. ventosa	Forza Kg	Corsa soffietto mm	Volume cm ³	Supporto art.	Materiale supporto	Peso g	Ventosa con supporto art.	Peso g
01 18 35 *	0.63	18	3.1	00 08 64	ottone	13.9	08 18 35 F *	16.2

* Completare il codice indicando la miscela: A= gomma antiolio; N= para naturale; S= silicone

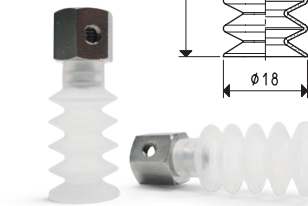
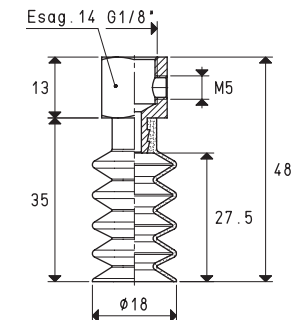
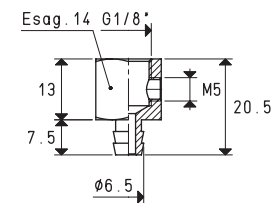
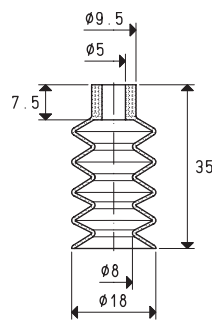

Art. ventosa	Forza Kg	Corsa soffietto mm	Volume cm ³	Supporto art.	Materiale supporto	Peso g	Ventosa con supporto art.	Peso g
01 18 35 *	0.63	18	3.1	00 08 65	ottone	13.7	08 18 36 F *	16.0

* Completare il codice indicando la miscela: A= gomma antiolio; N= para naturale; S= silicone

N.B. La forza delle ventose indicata in tabella, rappresenta 1/3 del valore della forza teorica calcolata ad un grado di vuoto di -75 KPa ed un coefficiente di sicurezza 3.

Rapporti di trasformazione: N (newton) = Kg x 9.81 (forza di gravità); inch = $\frac{mm}{25.4}$; pounds = $\frac{g}{453.6} = \frac{Kg}{0.4536}$

Adattatori per filettature GAS - NPT disponibili a pag. 1.130



VENTOSE PARTICOLARI A SOFFIETTO CON RELATIVI SUPPORTI

Sono disponibili i disegni 3D sul sito vuotecnica.net

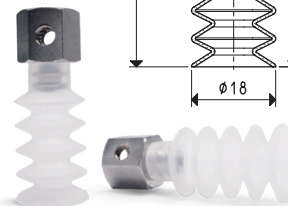
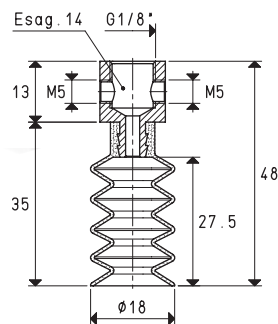
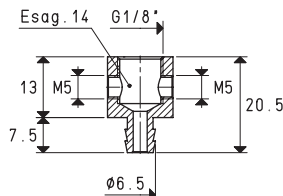
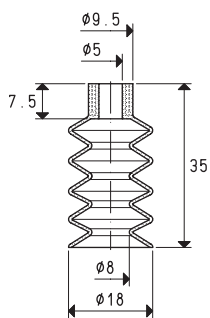

Art. ventosa	Forza Kg	Corsa soffietto mm	Volume cm ³	Supporto art.	Materiale supporto	Peso g	Ventosa con supporto art.	Peso g
01 18 35 *	0.63	18	3.1	00 08 66	ottone	13.5	08 18 37 F *	15.8

* Completare il codice indicando la miscela: A= gomma antiolio; N= para naturale; S= silicone

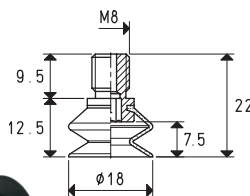
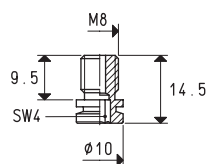
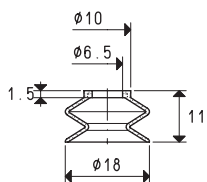

Art. ventosa	Forza Kg	Corsa soffietto mm	Volume cm ³	Supporto art.	Materiale supporto	Peso g	Ventosa con supporto art.	Peso g
01 18 50 *	0.63	5.5	1.1	00 08 07	ottone	4.8	08 18 50 *	5.5

* Completare il codice indicando la miscela: A= gomma antiolio; N= para naturale; S= silicone

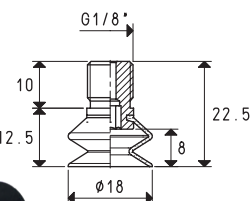
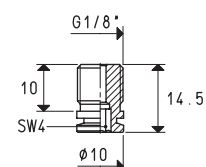
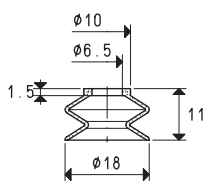

Art. ventosa	Forza Kg	Corsa soffietto mm	Volume cm ³	Supporto art.	Materiale supporto	Peso g	Ventosa con supporto art.	Peso g
01 18 50 *	0.63	5.5	1.1	00 08 61	ottone	6.5	08 18 51 *	7.2

* Completare il codice indicando la miscela: A= gomma antiolio; N= para naturale; S= silicone

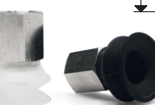
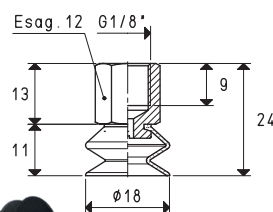
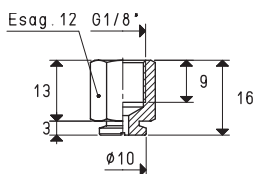
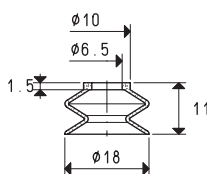

Art. ventosa	Forza Kg	Corsa soffietto mm	Volume cm ³	Supporto art.	Materiale supporto	Peso g	Ventosa con supporto art.	Peso g
01 18 50 *	0.63	5.5	1.1	00 08 62	ottone	9.4	08 18 52 *	10.1

* Completare il codice indicando la miscela: A= gomma antiolio; N= para naturale; S= silicone

N.B. La forza delle ventose indicata in tabella, rappresenta 1/3 del valore della forza teorica calcolata ad un grado di vuoto di -75 KPa ed un coefficiente di sicurezza 3.

Rapporti di trasformazione: N (newton) = Kg x 9.81 (forza di gravità); inch = $\frac{mm}{25.4}$; pounds = $\frac{g}{453.6} = \frac{Kg}{0.4536}$

Adattatori per filettature GAS - NPT disponibili a pag. 1.130

VENTOSE PARTICOLARI A SOFFIETTO CON RELATIVI SUPPORTI

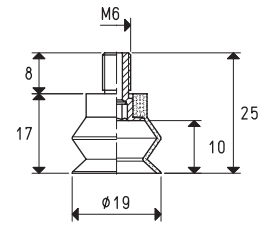
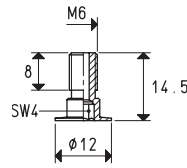
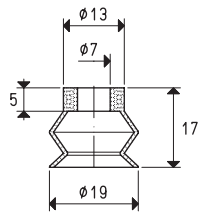

Art. ventosa	Forza Kg	Corsa soffietto mm	Volume cm ³	Supporto art.	Materiale supporto	Peso g	Ventosa con supporto art.	Peso g
01 19 17 *	0.70	8	1.9	00 08 08	ottone	2.7	08 19 17 *	4.0

* Completare il codice indicando la miscela: A= gomma antiolio; N= para naturale; S= silicone

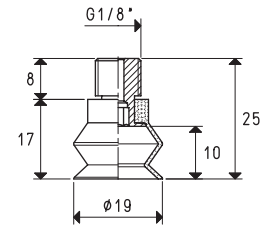
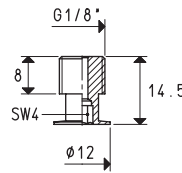
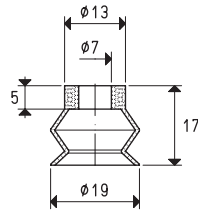

Art. ventosa	Forza Kg	Corsa soffietto mm	Volume cm ³	Supporto art.	Materiale supporto	Peso g	Ventosa con supporto art.	Peso g
01 19 17 *	0.70	8	1.9	00 08 60	ottone	5.6	08 19 18*	6.9

* Completare il codice indicando la miscela: A= gomma antiolio; N= para naturale; S= silicone

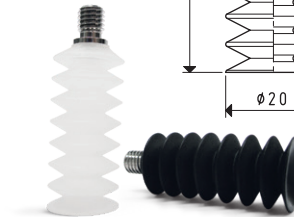
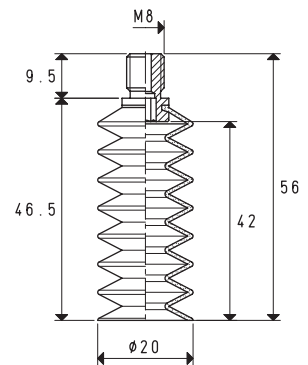
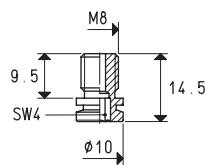
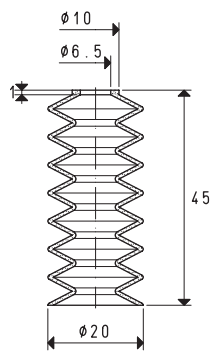

Art. ventosa	Forza Kg	Corsa soffietto mm	Volume cm ³	Supporto art.	Materiale supporto	Peso g	Ventosa con supporto art.	Peso g
01 20 60 *	0.78	28	5.4	00 08 07	ottone	4.8	08 20 60 *	9.0

* Completare il codice indicando la miscela: A= gomma antiolio; N= para naturale; S= silicone

N.B. La forza delle ventose indicata in tabella, rappresenta 1/3 del valore della forza teorica calcolata ad un grado di vuoto di -75 KPa ed un coefficiente di sicurezza 3.

Rapporti di trasformazione: N (newton) = Kg x 9.81 (forza di gravità); inch = $\frac{mm}{25.4}$; pounds = $\frac{g}{453.6} = \frac{Kg}{0.4536}$

Adattatori per filettature GAS - NPT disponibili a pag. 1.130



VENTOSE PARTICOLARI A SOFFIETTO CON RELATIVI SUPPORTI

Sono disponibili i disegni 3D sul sito vuototecnica.net

1

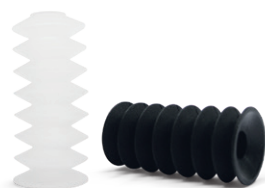
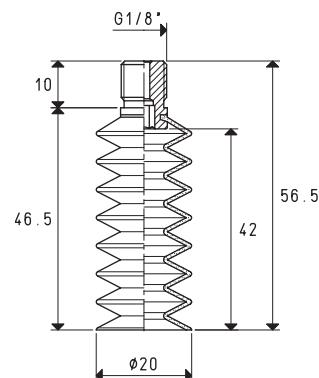
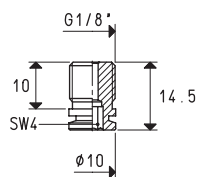
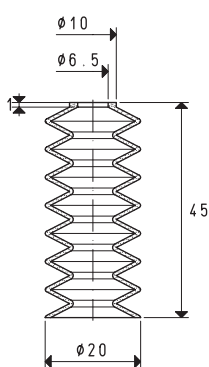

Art. ventosa	Forza Kg	Corsa soffietto mm	Volume cm ³	Supporto art.	Materiale supporto	Peso g	Ventosa con supporto art.	Peso g
01 20 60 *	0.78	28	5.4	00 08 61	ottone	6.5	08 20 61 *	10.7

* Completare il codice indicando la miscela: A= gomma antiolio; N= para naturale; S= silicone

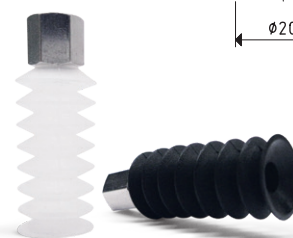
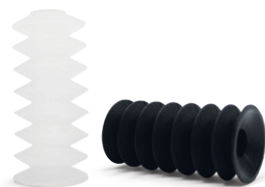
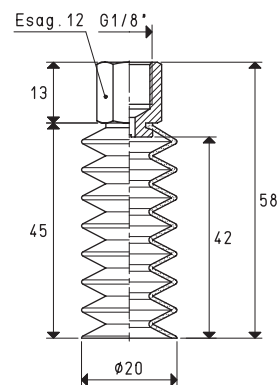
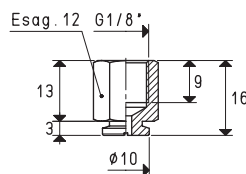
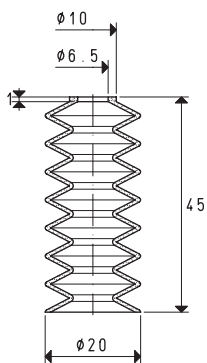

Art. ventosa	Forza Kg	Corsa soffietto mm	Volume cm ³	Supporto art.	Materiale supporto	Peso g	Ventosa con supporto art.	Peso g
01 20 60 *	0.78	28	5.4	00 08 62	ottone	4.4	08 20 62 *	8.6

* Completare il codice indicando la miscela: A= gomma antiolio; N= para naturale; S= silicone

N.B. La forza delle ventose indicata in tabella, rappresenta 1/3 del valore della forza teorica calcolata ad un grado di vuoto di -75 KPa ed un coefficiente di sicurezza 3.

Rapporti di trasformazione: N (newton) = Kg x 9.81 (forza di gravità); inch = $\frac{\text{mm}}{25.4}$; pounds = $\frac{\text{g}}{453.6} = \frac{\text{Kg}}{0.4536}$ Adattatori per filettature GAS - NPT disponibili a pag. 1.130

VENTOSE PARTICOLARI A SOFFIETTO CON RELATIVI SUPPORTI

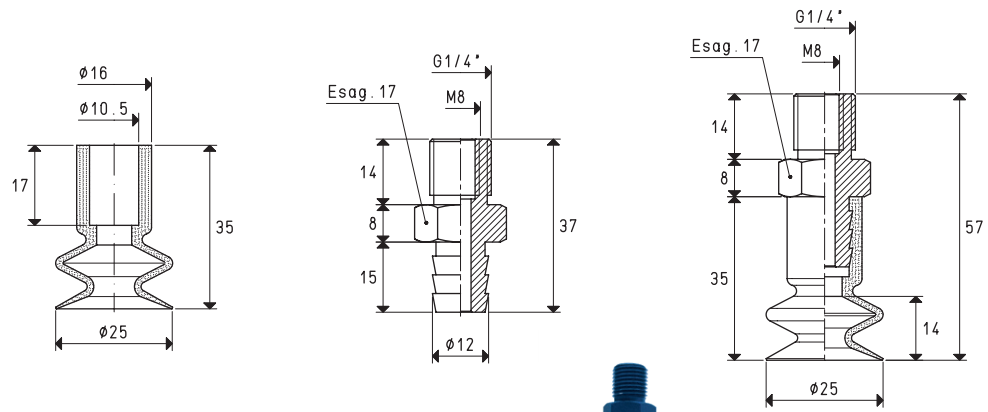

Art. ventosa	Forza Kg	Corsa soffietto mm	Volume cm ³	Supporto art.	Materiale supporto	Peso g	Ventosa con supporto art.	Peso g
01 25 35 *	1.23	10	2.5	00 08 15	alluminio	12.3	08 25 35 *	17.3

* Completare il codice indicando la miscela: A= gomma antiolio; N= para naturale; S= silicone

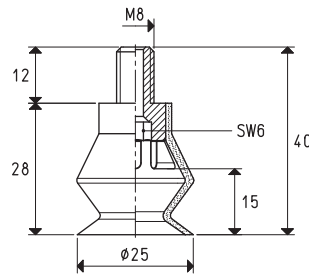

Ventosa con supporto vulcanizzato Art.	Forza Kg	Corsa soffietto mm	Volume cm ³	Materiale supporto	Peso g
08 25 40 *	1.23	9	4.1	acciaio	13.0

* Completare il codice indicando la miscela: A= gomma antiolio; N= para naturale; S= silicone

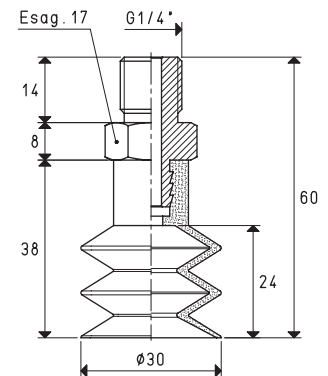
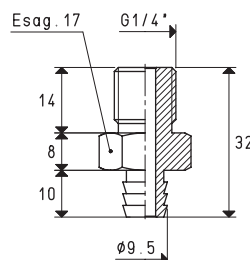
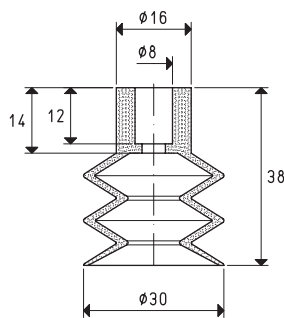

Art. ventosa	Forza Kg	Corsa soffietto mm	Volume cm ³	Supporto art.	Materiale supporto	Peso g	Ventosa con supporto art.	Peso g
01 30 50 *	1.76	14	6.5	00 08 18	alluminio	10.3	08 30 50 *	17.9

* Completare il codice indicando la miscela: A= gomma antiolio; N= para naturale; S= silicone

N.B. La forza delle ventose indicata in tabella, rappresenta 1/3 del valore della forza teorica calcolata ad un grado di vuoto di -75 KPa ed un coefficiente di sicurezza 3.

Rapporti di trasformazione: N (newton) = Kg x 9.81 (forza di gravità); inch = $\frac{\text{mm}}{25.4}$; pounds = $\frac{\text{g}}{453.6} = \frac{\text{Kg}}{0.4536}$ Adattatori per filettature GAS - NPT disponibili a pag. 1.130



VENTOSE PARTICOLARI A SOFFIETTO CON RELATIVI SUPPORTI

Sono disponibili i disegni 3D sul sito vuototecnica.net

1

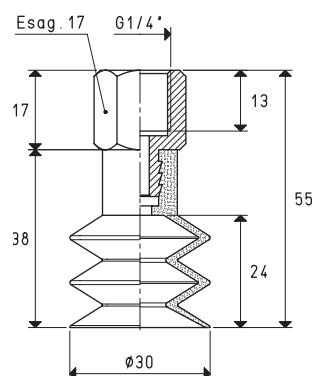
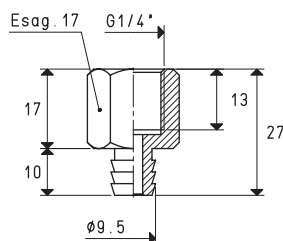
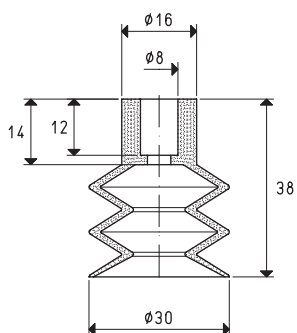

Art. ventosa	Forza Kg	Corsa soffierto mm	Volume cm ³	Supporto art.	Materiale supporto	Peso g	Ventosa con supporto art.	Peso g
01 30 50 *	1.76	14	6.5	00 08 50	alluminio	8.5	08 30 50 F *	16.1

* Completare il codice indicando la miscela: A= gomma antiolio; N= para naturale; S= silicone

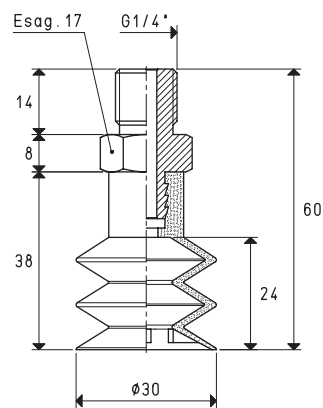
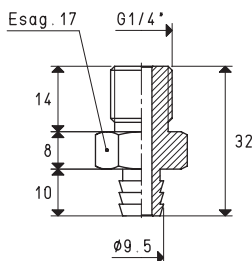
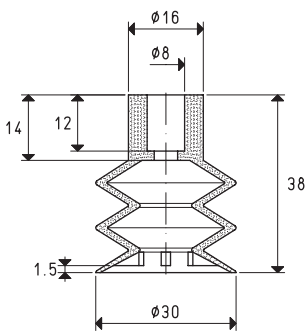

Art. ventosa	Forza Kg	Corsa soffierto mm	Volume cm ³	Supporto art.	Materiale supporto	Peso g	Ventosa con supporto art.	Peso g
01 30 99 *	1.76	14	6.5	00 08 18	alluminio	10.3	08 30 99 *	18.5

* Completare il codice indicando la miscela: A= gomma antiolio; N= para naturale; S= silicone

N.B. La forza delle ventose indicata in tabella, rappresenta 1/3 del valore della forza teorica calcolata ad un grado di vuoto di -75 KPa ed un coefficiente di sicurezza 3.

Rapporti di trasformazione: N (newton) = Kg x 9.81 (forza di gravità); inch = $\frac{\text{mm}}{25.4}$; pounds = $\frac{\text{g}}{453.6} = \frac{\text{Kg}}{0.4536}$ Adattatori per filettature GAS - NPT disponibili a pag. 1.130

VENTOSE PARTICOLARI A SOFFIETTO CON RELATIVI SUPPORTI

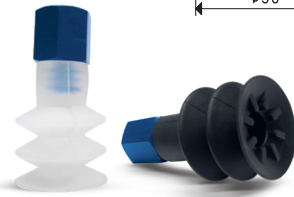
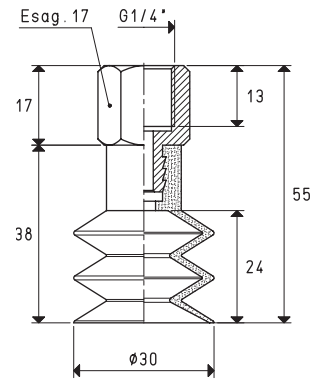
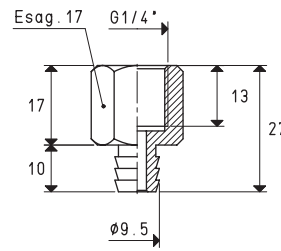
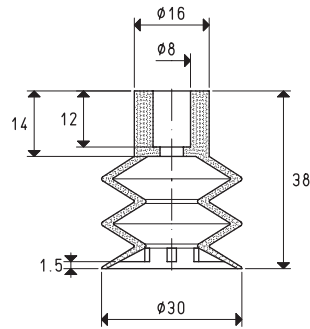

Art. ventosa	Forza Kg	Corsa soffierto mm	Volume cm ³	Supporto art.	Materiale supporto	Peso g	Ventosa con supporto art.	Peso g
01 30 99 *	1.76	14	6.5	00 08 50	alluminio	8.5	08 30 99 F *	16.7

* Completare il codice indicando la miscela: A= gomma antiolio; N= para naturale; S= silicone

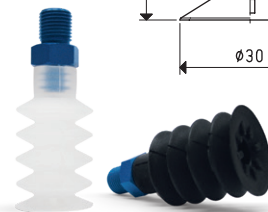
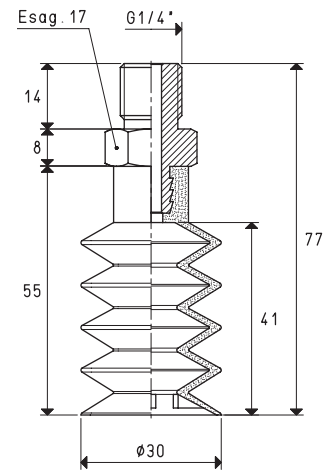
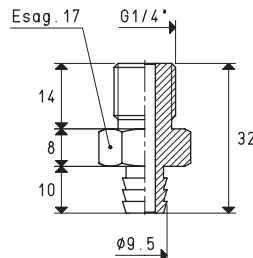
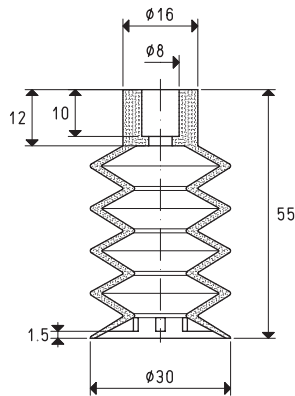

Art. ventosa	Forza Kg	Corsa soffierto mm	Volume cm ³	Supporto art.	Materiale supporto	Peso g	Ventosa con supporto art.	Peso g
01 30 55 *	1.76	24	10.6	00 08 18	alluminio	10.3	08 30 55 *	23.1

* Completare il codice indicando la miscela: N= para naturale; S= silicone

N.B. La forza delle ventose indicata in tabella, rappresenta 1/3 del valore della forza teorica calcolata ad un grado di vuoto di -75 KPa ed un coefficiente di sicurezza 3.

Rapporti di trasformazione: N (newton) = Kg x 9.81 (forza di gravità); inch = $\frac{\text{mm}}{25.4}$; pounds = $\frac{\text{g}}{453.6} = \frac{\text{Kg}}{0.4536}$ Adattatori per filettature GAS - NPT disponibili a pag. 1.130



VENTOSE PARTICOLARI A SOFFIETTO CON RELATIVI SUPPORTI

Sono disponibili i disegni 3D sul sito vuototecnica.net

1

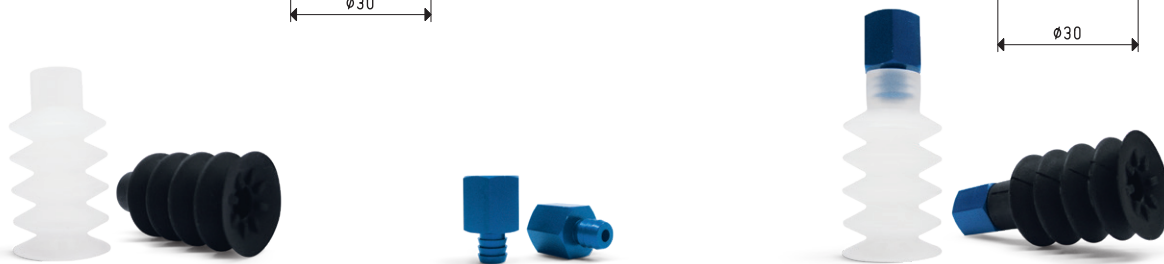
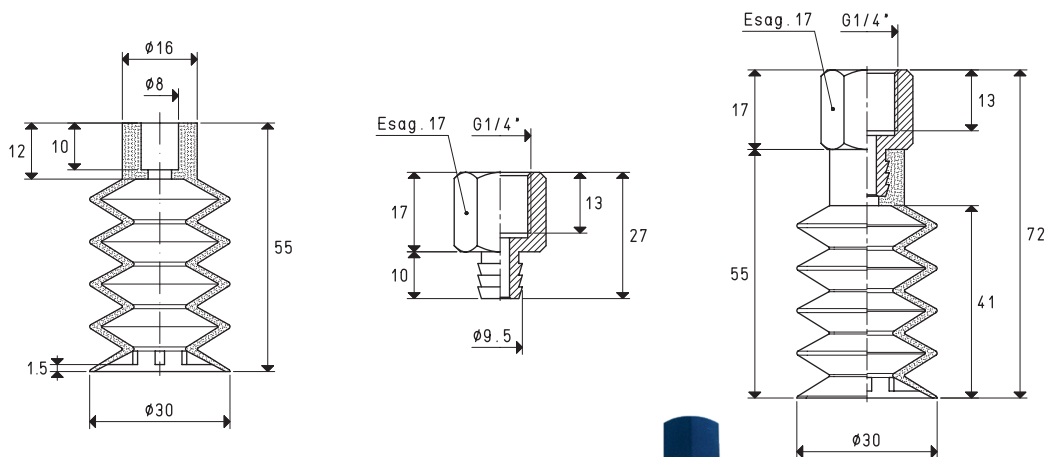

Art. ventosa	Forza Kg	Corsa soffietto mm	Volume cm ³	Supporto art.	Materiale supporto	Peso g	Ventosa con supporto art.	Peso g
01 30 55 *	1.76	24	10.6	00 08 50	alluminio	8.5	08 30 55 F *	21.3

* Completare il codice indicando la miscela: N= para naturale; S= silicone

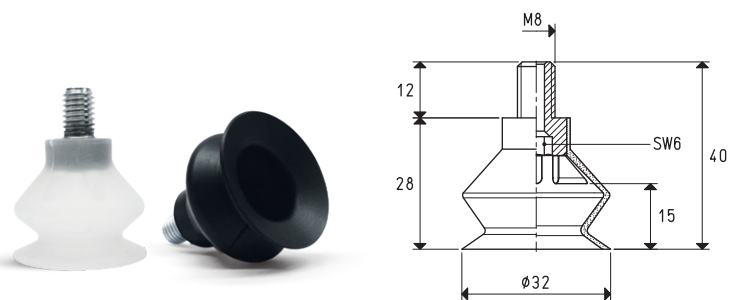

Ventosa con supporto vulcanizzato Art.	Forza Kg	Corsa soffietto mm	Volume cm ³	Materiale supporto	Peso g
08 32 40 *	2.00	10	6.9	acciaio	14.0

* Completare il codice indicando la miscela: A= gomma antiolio; N= para naturale; S= silicone

N.B. La forza delle ventose indicata in tabella, rappresenta 1/3 del valore della forza teorica calcolata ad un grado di vuoto di -75 KPa ed un coefficiente di sicurezza 3.

Rapporti di trasformazione: N (newton) = Kg x 9.81 (forza di gravità); inch = $\frac{\text{mm}}{25.4}$; pounds = $\frac{\text{g}}{453.6} = \frac{\text{Kg}}{0.4536}$ Adattatori per filettature GAS - NPT disponibili a pag. 1.130

VENTOSE PARTICOLARI A SOFFIETTO CON RELATIVI SUPPORTI

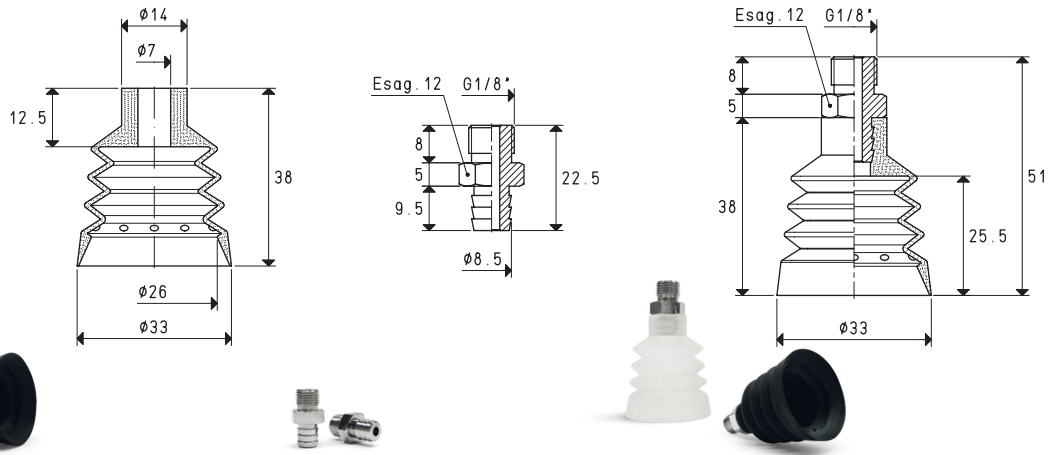

Art. ventosa	Forza Kg	Corsa soffietto mm	Volume cm ³	Supporto art.	Materiale supporto	Peso g	Ventosa con supporto art.	Peso g
01 33 50 *	2.13	9	12.0	00 08 82	ottone	11.2	08 33 50 *	18.8

* Completare il codice indicando la miscela: A= gomma antiolio; N= para naturale; S= silicone

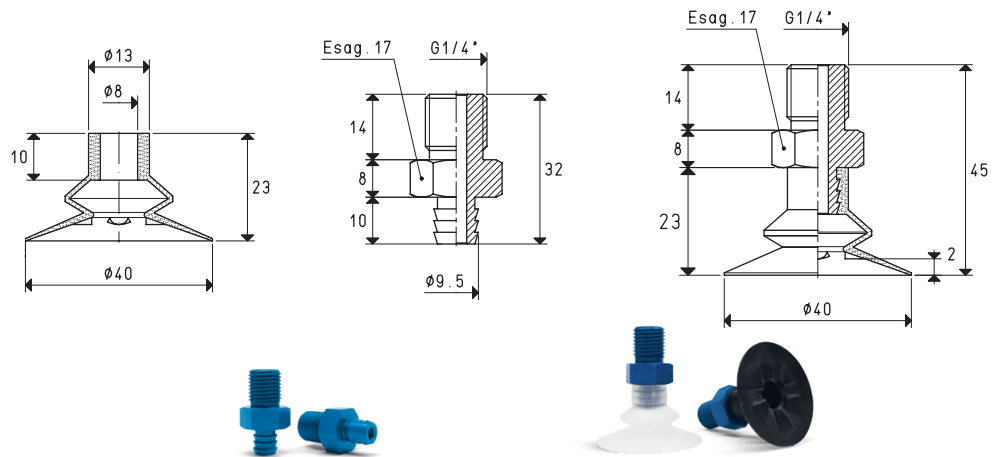

Art. ventosa	Forza Kg	Corsa soffietto mm	Volume cm ³	Supporto art.	Materiale supporto	Peso g	Ventosa con supporto art.	Peso g
01 40 50 *	2.40	7	4.3	00 08 18	alluminio	10.3	08 40 50 *	14.9

* Completare il codice indicando la miscela: A= gomma antiolio; N= para naturale; S= silicone

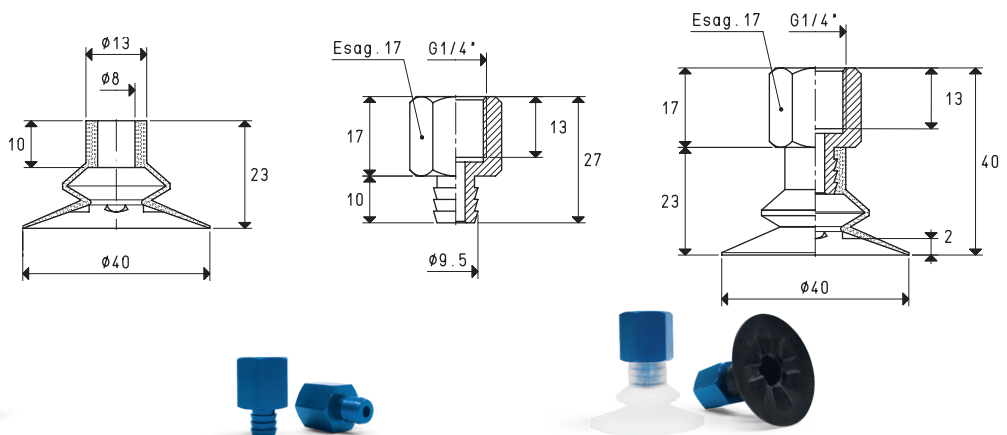

Art. ventosa	Forza Kg	Corsa soffietto mm	Volume cm ³	Supporto art.	Materiale supporto	Peso g	Ventosa con supporto art.	Peso g
01 40 50 *	2.40	7	4.3	00 08 50	alluminio	8.5	08 40 50 F *	13.1

* Completare il codice indicando la miscela: A= gomma antiolio; N= para naturale; S= silicone

N.B. La forza delle ventose indicata in tabella, rappresenta 1/3 del valore della forza teorica calcolata ad un grado di vuoto di -75 KPa ed un coefficiente di sicurezza 3.

Rapporti di trasformazione: N (newton) = Kg x 9.81 (forza di gravità); inch = $\frac{mm}{25.4}$; pounds = $\frac{Kg}{453.6} = \frac{g}{0.4536}$

Adattatori per filettature GAS - NPT disponibili a pag. 1.130



VENTOSE PARTICOLARI A SOFFIETTO CON RELATIVI SUPPORTI

Sono disponibili i disegni 3D sul sito vuototecnica.net

1

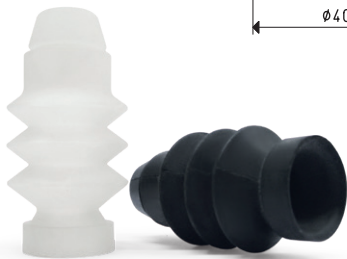
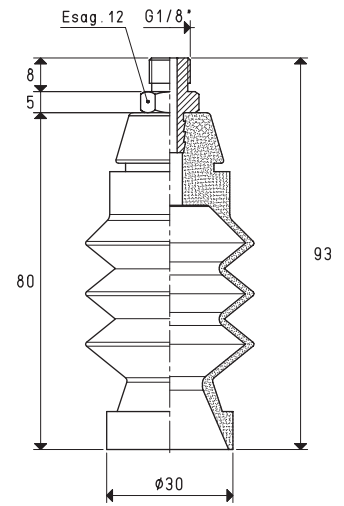
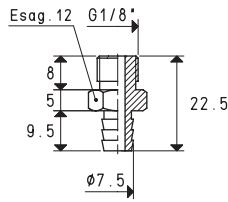
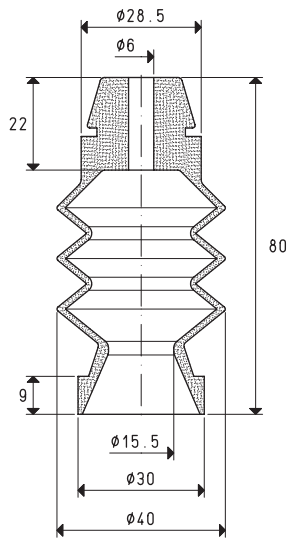

Art. ventosa	Forza Kg	Corsa soffierto mm	Volume cm ³	Supporto art.	Materiale supporto	Peso g	Ventosa con supporto art.	Peso g
01 40 80 *	1.76	32	32.4	00 08 05	ottone	10.0	08 40 80 *	38.7

* Completare il codice indicando la miscela: A= gomma antiolio; N= para naturale; S= silicone

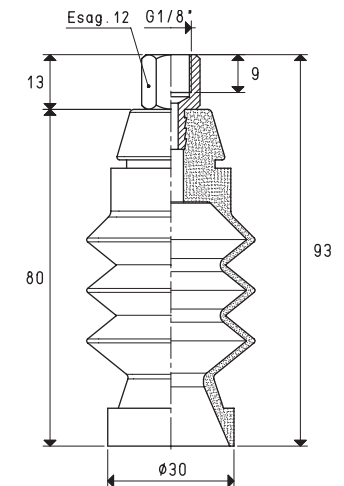
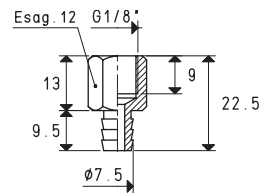
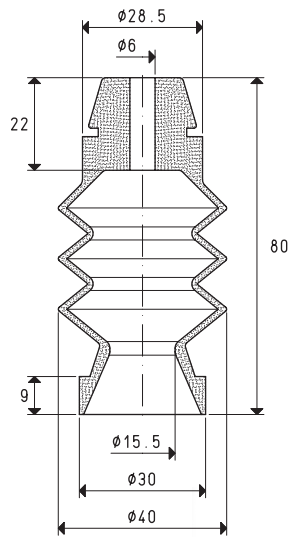

Art. ventosa	Forza Kg	Corsa soffierto mm	Volume cm ³	Supporto art.	Materiale supporto	Peso g	Ventosa con supporto art.	Peso g
01 40 80 *	1.76	32	32.4	00 08 14	ottone	9.8	08 40 80 F *	38.5

* Completare il codice indicando la miscela: A= gomma antiolio; N= para naturale; S= silicone

N.B. La forza delle ventose indicata in tabella, rappresenta 1/3 del valore della forza teorica calcolata ad un grado di vuoto di -75 KPa ed un coefficiente di sicurezza 3.

Rapporti di trasformazione: N (newton) = Kg x 9.81 (forza di gravità); inch = $\frac{\text{mm}}{25.4}$; pounds = $\frac{\text{g}}{453.6} = \frac{\text{Kg}}{0.4536}$ Adattatori per filettature GAS - NPT disponibili a pag. 1.130

VENTOSE PARTICOLARI A SOFFIETTO CON RELATIVI SUPPORTI

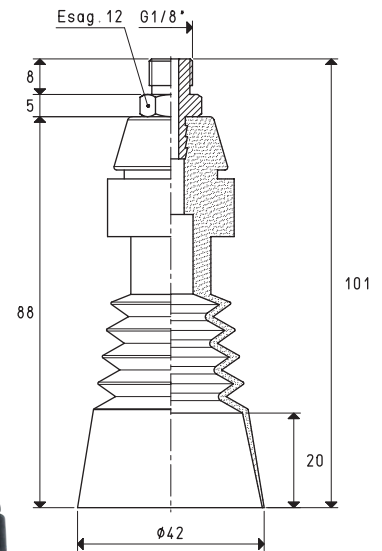
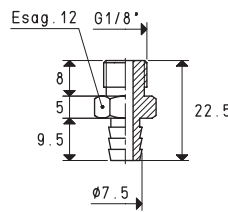
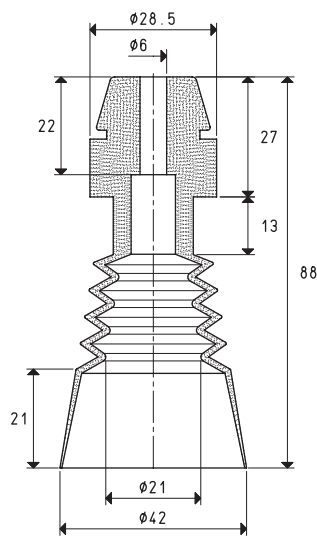

Art. ventosa	Forza Kg	Corsa soffierto mm	Volume cm ³	Supporto art.	Materiale supporto	Peso g	Ventosa con supporto art.	Peso g
01 42 90 *	3.00	13	34.6	00 08 05	ottone	10.0	08 42 90 *	34.5

* Completare il codice indicando la miscela: A= gomma antiolio; N= para naturale; S= silicone

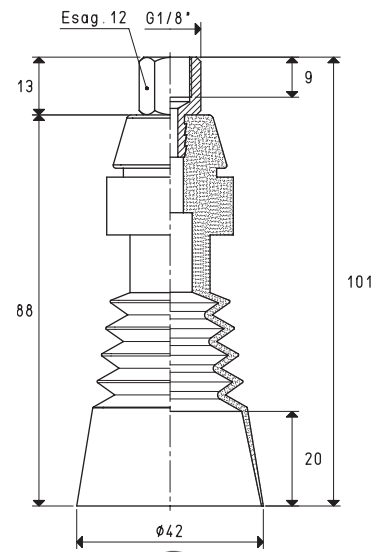
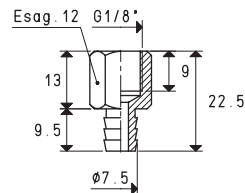
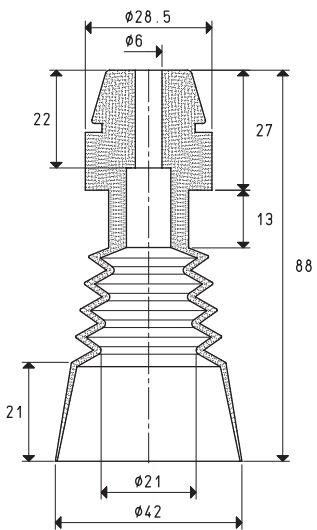

Art. ventosa	Forza Kg	Corsa soffierto mm	Volume cm ³	Supporto art.	Materiale supporto	Peso g	Ventosa con supporto art.	Peso g
01 42 90 *	3.00	13	34.6	00 08 14	ottone	9.8	08 42 90 F *	34.3

* Completare il codice indicando la miscela: A= gomma antiolio; N= para naturale; S= silicone

N.B. La forza delle ventose indicata in tabella, rappresenta 1/3 del valore della forza teorica calcolata ad un grado di vuoto di -75 KPa ed un coefficiente di sicurezza 3.

Rapporti di trasformazione: N (newton) = Kg x 9.81 (forza di gravità); inch = $\frac{\text{mm}}{25.4}$; pounds = $\frac{\text{g}}{453.6} = \frac{\text{Kg}}{0.4536}$ Adattatori per filettature GAS - NPT disponibili a pag. 1.130



VENTOSE PARTICOLARI A SOFFIETTO CON RELATIVI SUPPORTI

Sono disponibili i disegni 3D sul sito vuototecnica.net

1

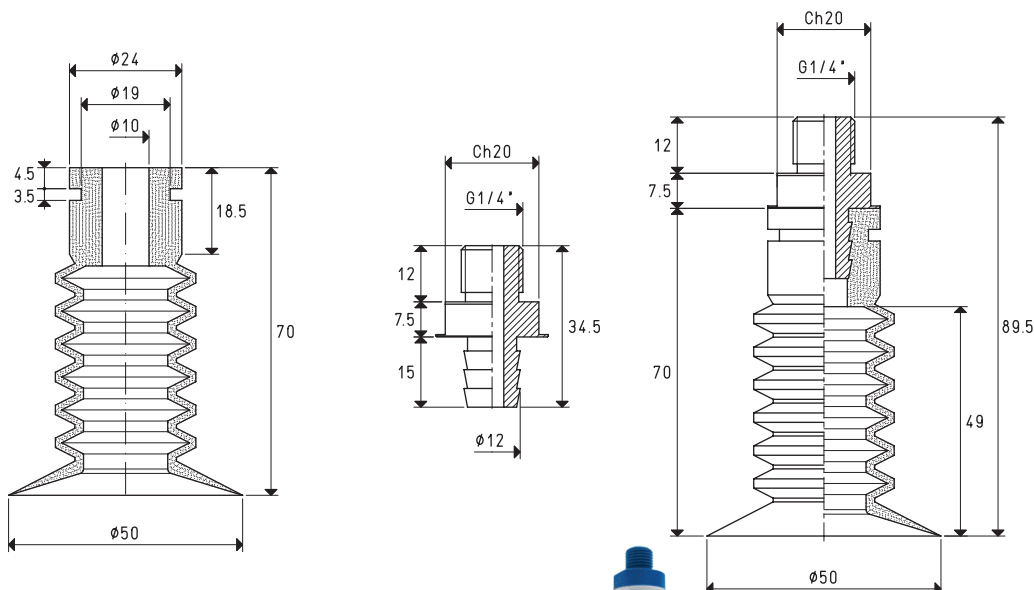

Art. ventosa	Forza Kg	Corsa soffietto mm	Volume cm ³	Supporto art.	Materiale supporto	Peso g	Ventosa con supporto art.	Peso g
01 50 70 *	4.90	28	32.2	00 08 148	alluminio	14.5	08 50 70 *	36.8

* Completare il codice indicando la miscela: A= gomma antiolio; N= para naturale; S= silicone

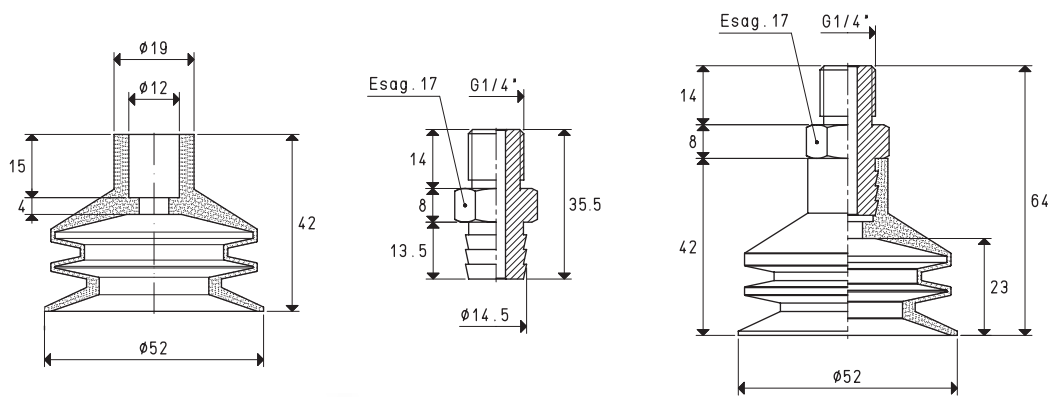

Art. ventosa	Forza Kg	Corsa soffietto mm	Volume cm ³	Supporto art.	Materiale supporto	Peso g	Ventosa con supporto art.	Peso g
01 52 50 *	5.30	13	22.7	00 08 26	alluminio	13.5	08 52 50 *	38.2

* Completare il codice indicando la miscela: A= gomma antiolio; N= para naturale; S= silicone

N.B. La forza delle ventose indicata in tabella, rappresenta 1/3 del valore della forza teorica calcolata ad un grado di vuoto di -75 KPa ed un coefficiente di sicurezza 3.

Rapporti di trasformazione: N (newton) = Kg x 9.81 (forza di gravità); inch = $\frac{\text{mm}}{25.4}$; pounds = $\frac{\text{g}}{453.6} = \frac{\text{Kg}}{0.4536}$

Adattatori per filettature GAS - NPT disponibili a pag. 1.130



VENTOSE PARTICOLARI A SOFFIETTO CON RELATIVI SUPPORTI

Sono disponibili i disegni 3D sul sito vuototecnica.net

1

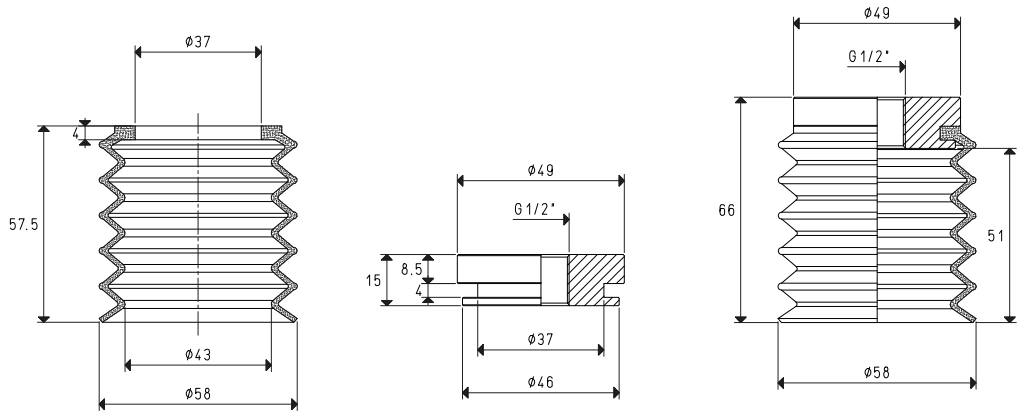

Art. ventosa	Forza Kg	Corsa soffietto mm	Volume cm ³	Supporto art.	Materiale supporto	Peso g	Ventosa con supporto art.	Peso g
01 50 60 A	6.60	30	92.1	00 08 466	alluminio	56	08 50 60 *	82

Miscela: A= gomma antiolio

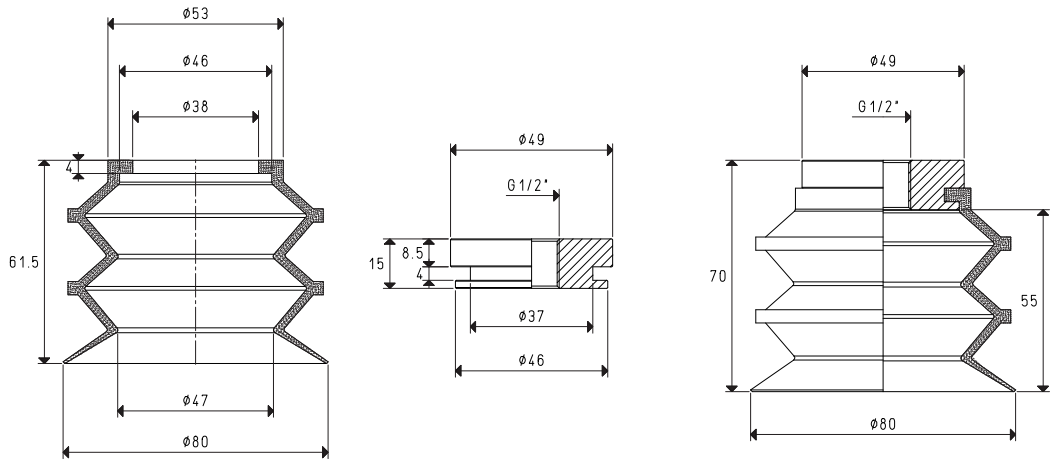

Art. ventosa	Forza Kg	Corsa soffietto mm	Volume cm ³	Supporto art.	Materiale supporto	Peso g	Ventosa con supporto art.	Peso g
01 80 60 A	12.56	37	145.9	00 08 466	alluminio	56	08 80 60 *	106

Miscela: A= gomma antiolio

N.B. La forza delle ventose indicata in tabella, rappresenta 1/3 del valore della forza teorica calcolata ad un grado di vuoto di -75 KPa ed un coefficiente di sicurezza 3.

Rapporti di trasformazione: N (newton) = Kg x 9.81 (forza di gravità); inch = $\frac{\text{mm}}{25.4}$; pounds = $\frac{\text{g}}{453.6} = \frac{\text{Kg}}{0.4536}$ Adattatori per filettature GAS - NPT disponibili a pag. 1.130

VENTOSE PARTICOLARI A SOFFIETTO CON RELATIVI SUPPORTI

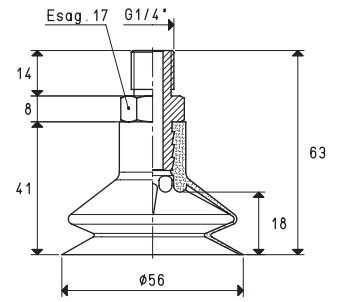
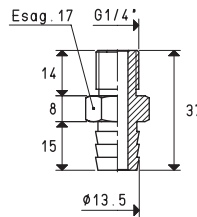
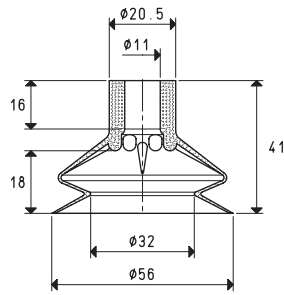

Art. ventosa	Forza Kg	Corsa soffietto mm	Volume cm ³	Supporto art.	Materiale supporto	Peso g	Ventosa con supporto art.	Peso g
01 56 30 *	6.15	18	28.0	00 08 127	alluminio	11.5	08 56 30 *	28.5

* Completare il codice indicando la miscela: A= gomma antiolio; N= para naturale; S= silicone

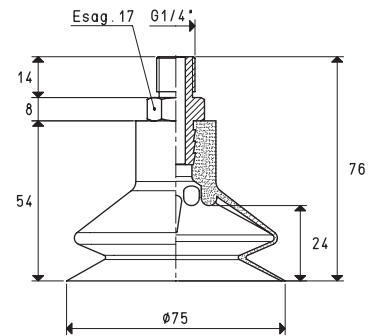
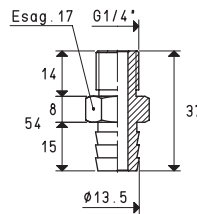
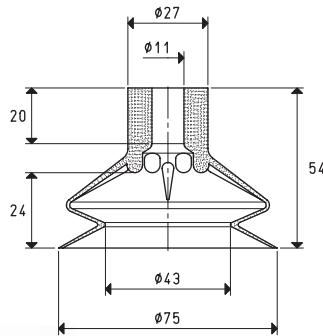

Art. ventosa	Forza Kg	Corsa soffietto mm	Volume cm ³	Supporto art.	Materiale supporto	Peso g	Ventosa con supporto art.	Peso g
01 75 30 *	11.04	24	62.9	00 08 127	alluminio	11.5	08 75 30 *	48.1

* Completare il codice indicando la miscela: A= gomma antiolio; N= para naturale; S= silicone

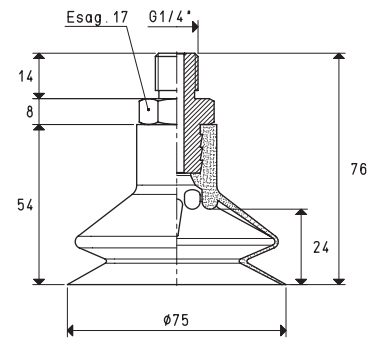
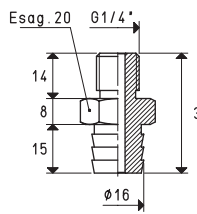
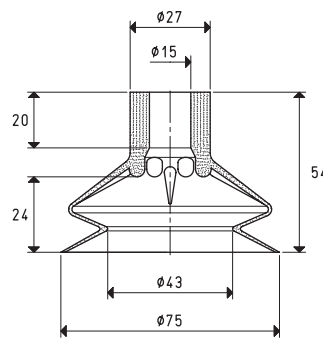

Art. ventosa	Forza Kg	Corsa soffietto mm	Volume cm ³	Supporto art.	Materiale supporto	Peso g	Ventosa con supporto art.	Peso g
01 75 31 *	11.04	24	63.1	00 08 09	alluminio	18.1	08 75 31 *	54.7

Miscela: S= silicone

N.B. La forza delle ventose indicata in tabella, rappresenta 1/3 del valore della forza teorica calcolata ad un grado di vuoto di -75 KPa ed un coefficiente di sicurezza 3.

Rapporti di trasformazione: N (newton) = Kg x 9.81 (forza di gravità); inch = $\frac{\text{mm}}{25.4}$; pounds = $\frac{\text{g}}{453.6} = \frac{\text{Kg}}{0.4536}$

Adattatori per filettature GAS - NPT disponibili a pag. 1.130



SUPPORTI PER VENTOSE

Sono disponibili i disegni 3D sul sito vuototecnica.net

I supporti e gli accessori illustrati e descritti in questa pagina e nelle successive sono gli stessi già descritti nelle pagine precedenti, al fianco delle rispettive ventose; quello che il cliente può trovare in più in queste pagine è l'elenco delle ventose per le quali ogni supporto è idoneo.

Appositamente sagomati per aderire perfettamente al profilo interno delle ventose, sono dotati di un perno assiale filettato maschio o femmina, per consentire l'aspirazione ed il fissaggio all'automatismo.

Le ventose possono essere calzate su di essi manualmente, con una semplice pressione e senza l'impiego di collanti.

Sono prodotti in ottone nichelato, alluminio anodizzato e, a richiesta, con materiali speciali.

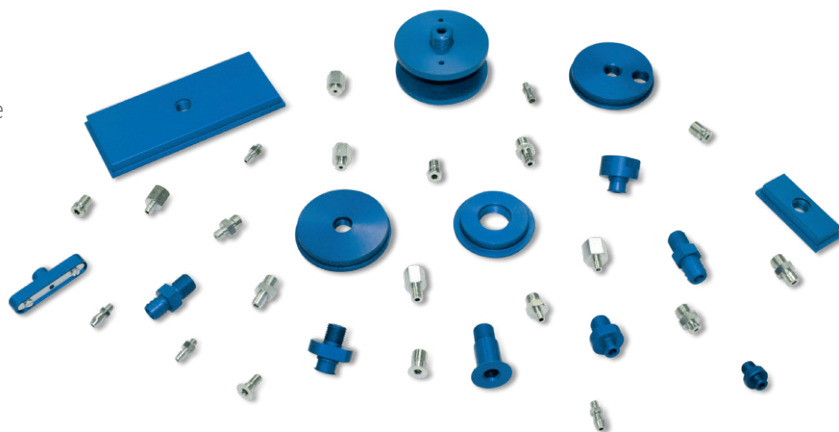

Art.	D ∅	E	F	G	H	Materiale supporto	Per ventosa art.	Peso g
00 08 01	2.90	3	5	10	18	ottone	01 04 10	4.0
							01 05 10	
							01 06 10	
00 08 02	4.75	3	5	10	18	ottone	01 08 10	4.0
							01 09 07	

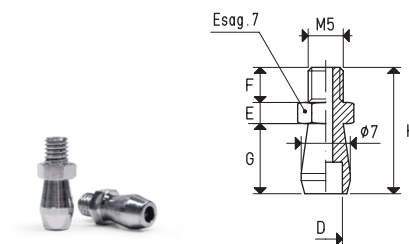

Art.	D ∅	E	F	G	H	Materiale supporto	Per ventosa art.	Peso g
00 08 03	5.5	5	8	7	20	ottone	01 10 10	9.0
							01 11 16	
							01 12 10	
							01 14 10	
							01 14 32	
							01 15 10	
							01 16 20	
							01 17 12	
							01 18 10	
							01 20 10	
							01 20 24	
							01 22 10	
							01 25 28	

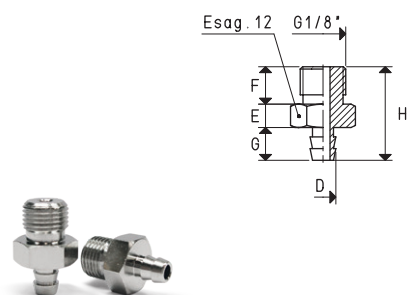

Art.	D ∅	E	F	G	H	Materiale supporto	Per ventosa art.	Peso g
00 08 04	5.5	13	9	7	20	ottone	01 10 10	8.1
							01 11 16	
							01 12 10	
							01 14 10	
							01 14 32	
							01 15 10	
							01 16 20	
							01 17 12	
							01 18 10	
							01 20 10	
							01 20 24	
							01 22 10	
							01 25 28	

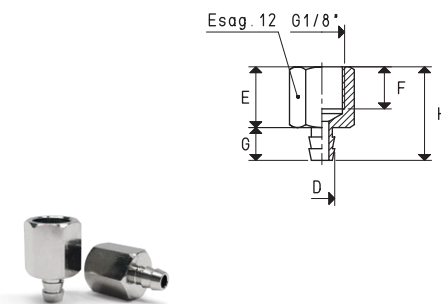

Art.	D Ø	E	F	G	H	Materiale supporto	Per ventosa art.	Peso g
00 08 05	7.5	5	8	9.5	22.5	ottone	01 15 15	10.0
							01 25 15	
							01 30 15	
							01 40 80	
							01 42 90	

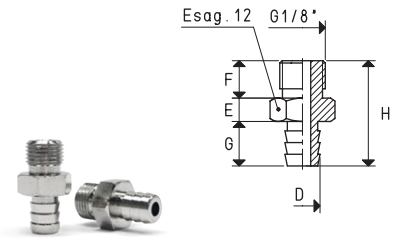

Art.	D Ø	E	F	G	H	Materiale supporto	Per ventosa art.	Peso g
00 08 06	5.25	4.5	4	8.5	17	AVP	01 06 50	2.6
							01 08 50	
							01 11 50	
							01 11 16	
							01 16 20	
							01 17 12	

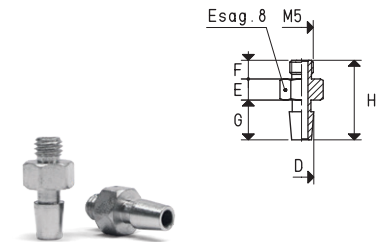

Art.	D Ø	E	F	H	Materiale supporto	Per ventosa art.	Peso g
00 08 07	10	5	9.5	14.5	ottone	01 18 50	4.8
						01 20 60	

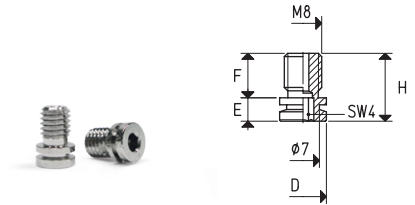

Art.	D Ø	E	F	H	Materiale supporto	Per ventosa art.	Peso g
00 08 08	12	4.5	10	14.5	ottone	01 19 17	2.7
						01 25 10	
						01 30 10	
						01 35 10	

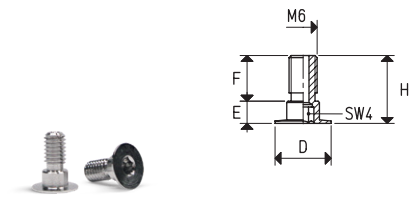

Art.	D Ø	E	F	G	H	Materiale supporto	Per ventosa art.	Peso g
00 08 09	16	8	14	15	37	alluminio	01 19 31	18.1
							01 40 70	
							01 75 31	

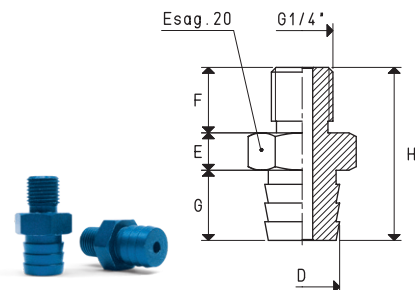



SUPPORTI PER VENTOSE

Sono disponibili i disegni 3D sul sito vuototecnica.net

1

Art.	D ∅	E	F	G	H	Materiale supporto	Per ventosa art.	Peso g
00 08 10	10.5	8	14	14	36	alluminio	01 22 24	11.0
							01 22 45	
							01 22 99	

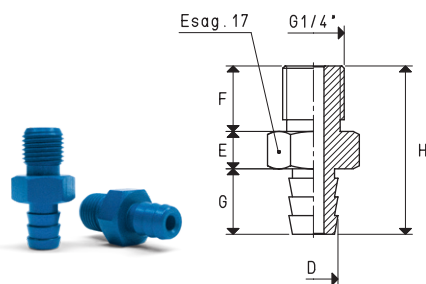

Art.	D ∅	E	F	G	H	Materiale supporto	Per ventosa art.	Peso g
00 08 14	7.5	13	9	9.5	22.5	ottone	01 25 15	9.8
							01 30 15	
							01 40 80	
							01 42 90	

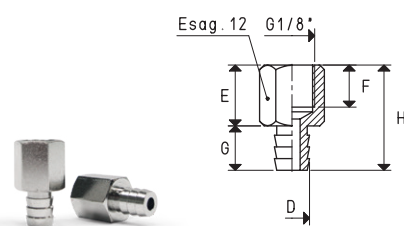

Art.	D ∅	E	F	G	H	Materiale supporto	Per ventosa art.	Peso g
00 08 15	12	8	14	15	37	alluminio	01 25 35	12.3
							01 27 24	
							01 30 24	

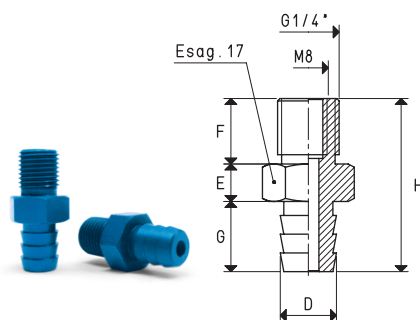

Art.	D ∅	E	F	G	H	Materiale supporto	Per ventosa art.	Peso g
00 08 18	9.5	8	14	10	32	alluminio	01 16 26	10.3
							01 20 30	
							01 30 50	
							01 30 55	
							01 30 99	
							01 40 50	

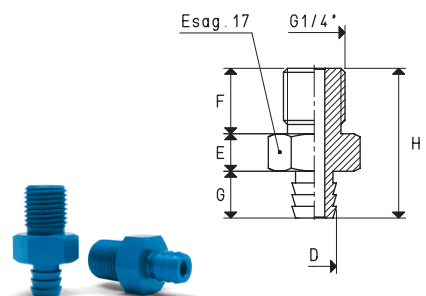

SUPPORTI PER VENTOSE



Art.	D ∅	E	F	G	H	Materiale supporto	Per ventosa art.	Peso g
00 08 19	9	5	12	18	35	ottone	01 32 36	22.7

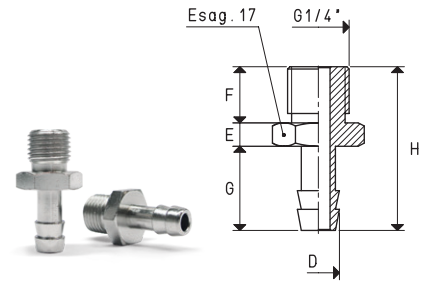

Art.	D ∅	E	F	G	H	Materiale supporto	Per ventosa art.	Peso g
00 08 20	12	8	14	10	32	alluminio	01 35 15	11.0
							01 40 15	
							01 45 15	

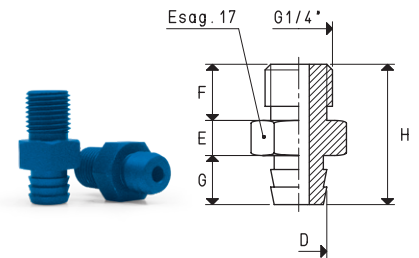

Art.	D ∅	E	F	G	H	Materiale supporto	Per ventosa art.	Peso g
00 08 21	12	17	13	10	27	alluminio	01 35 15	9.3
							01 40 15	
							01 45 15	

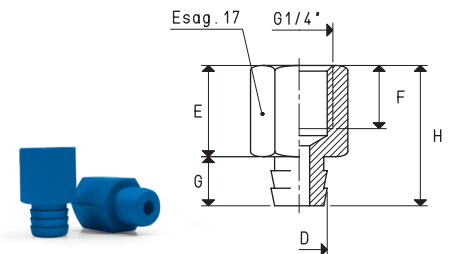

Art.	D ∅	E	F	G	H	Materiale supporto	Per ventosa art.	Peso g
00 08 22	25	10	14	7.5	25	alluminio	01 45 10	5.9
							01 60 10	

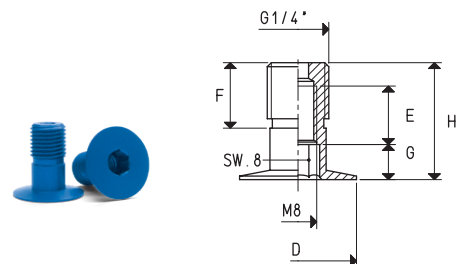



SUPPORTI PER VENTOSE

Sono disponibili i disegni 3D sul sito vuototecnica.net

1

Art.	D ∅	E	F	G	H	Materiale supporto	Per ventosa art.	Peso g
00 08 24	12	8	14	12	34	alluminio	01 50 20 01 65 28	10.3

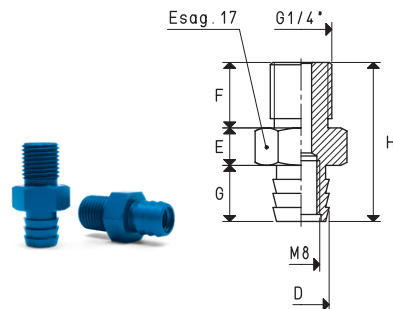

Art.	D ∅	E	F	G	H	Materiale supporto	Per ventosa art.	Peso g
00 08 26	14.5	8	14	13.5	35.5	alluminio	01 52 50	13.5

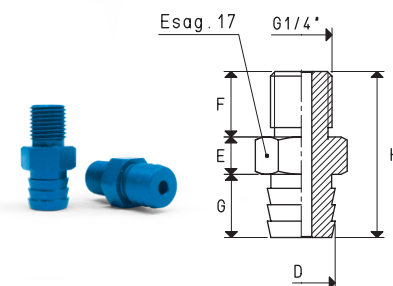

Art.	D ∅	E	F	G	H	Materiale supporto	Per ventosa art.	Peso g
00 08 28	25	12	14	8	37.3	alluminio	01 85 10	13.4

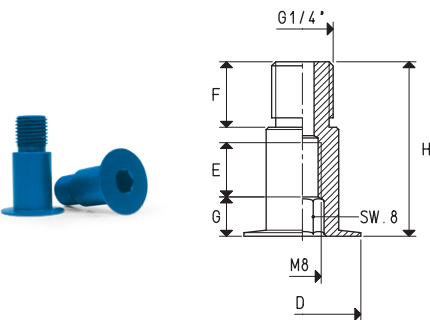

Art.	A ∅	B ∅	D ∅	F	H	Materiale supporto	Per ventosa art.	Peso g
00 08 29	15.5	M12	25	18	23.5	alluminio	01 85 10	6.6

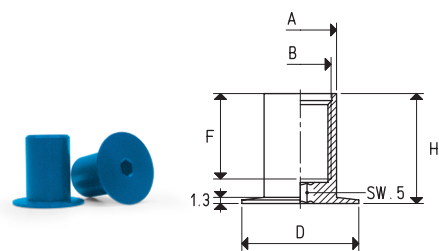

Rapporti di trasformazione: N (newton) = Kg x 9.81 (forza di gravità); inch = $\frac{\text{mm}}{25.4}$; pounds = $\frac{\text{g}}{453.6} = \frac{\text{Kg}}{0.4536}$

Adattatori per filettature GAS - NPT disponibili a pag. 1.130

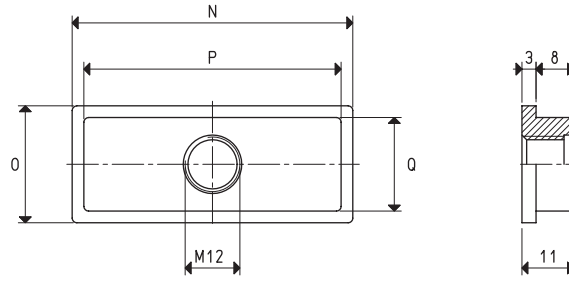
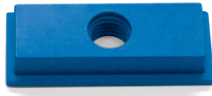

Art.	N	O	P	Q	Materiale supporto	Per ventosa art.	Peso g
00 08 31	60	25	55	20	alluminio	01 40 75	34.1

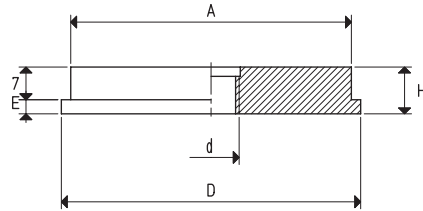

Art.	A Ø	d Ø	D Ø	E	H	Materiale supporto	Per ventosa art.	Peso g
00 08 32	60	M12	64	3	10	alluminio	01 64 15 01 65 15 01 85 15	80.6
00 08 424	60	G1/4"	64	3	10	alluminio	01 64 15 01 65 15 01 85 15	80.6

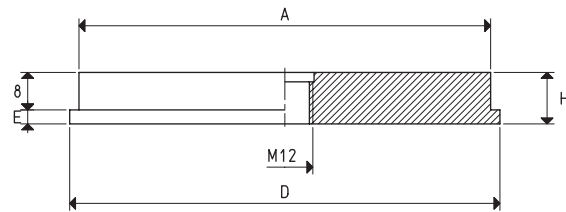

Art.	A Ø	D Ø	E	H	Materiale supporto	Per ventosa art.	Peso g
00 08 33	88	92	3	11	alluminio	01 92 15 01 110 10	188.9



SUPPORTI PER VENTOSE

Sono disponibili i disegni 3D sul sito vuototecnica.net

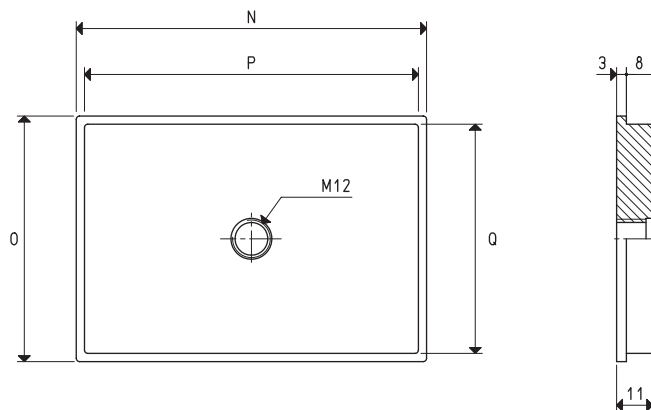

Art.	N	O	P	Q	Materiale supporto	Per ventosa art.	Peso g
00 08 34	107	75	102	70	alluminio	01 107 75 01 120 90	215.5

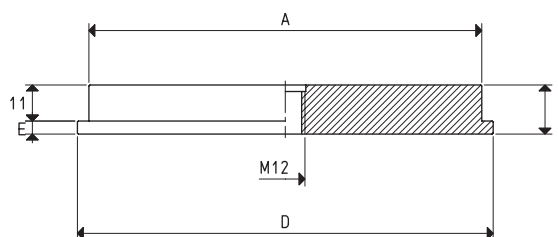

Art.	A Ø	D Ø	E	H	Materiale supporto	Per ventosa art.	Peso g
00 08 35	120	127	4	15	alluminio	01 150 10	471.3

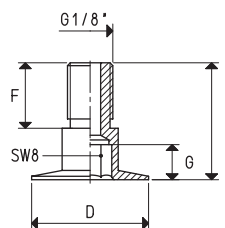

Art.	D Ø	F	G	H	Materiale supporto	Per ventosa art.	Peso g
00 08 44	25	14	7.5	25	alluminio	01 45 10 01 60 10	5.1

Rapporti di trasformazione: N (newton) = Kg x 9.81 (forza di gravità); inch = $\frac{\text{mm}}{25.4}$; pounds = $\frac{\text{g}}{453.6} = \frac{\text{Kg}}{0.4536}$ Adattatori per filettature GAS - NPT disponibili a pag. 1.130

Art.	A ∅	B ∅	D ∅	F	H	Materiale supporto	Per ventosa art.	Peso g
00 08 46	15.5	G1/4"	25	18	23.5	alluminio	01 85 10	6.5

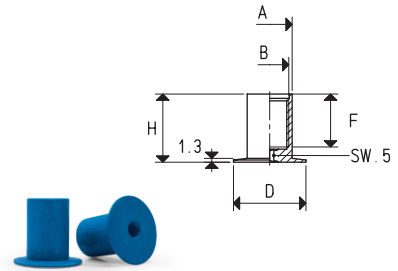

Art.	D ∅	E	F	G	H	Materiale supporto	Per ventosa art.	Peso g
00 08 50	9.5	17	13	10	27	alluminio	01 16 26	8.5
							01 30 50	
							01 30 55	
							01 30 99	
							01 40 50	

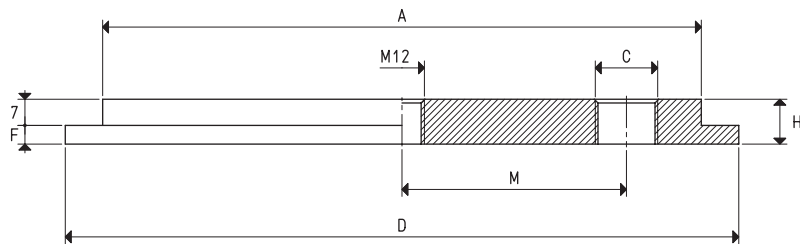
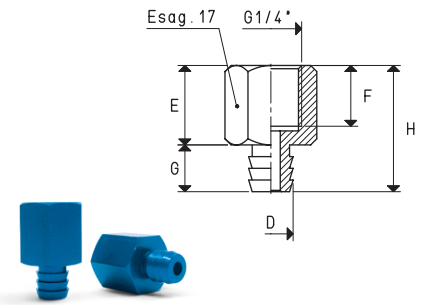

Art.	A ∅	C ∅	D ∅	F	H	M	Materiale supporto	Per ventosa art.	Peso g
00 08 58	160	G3/8"	180	5	12	60	alluminio	01 180 15	740.0

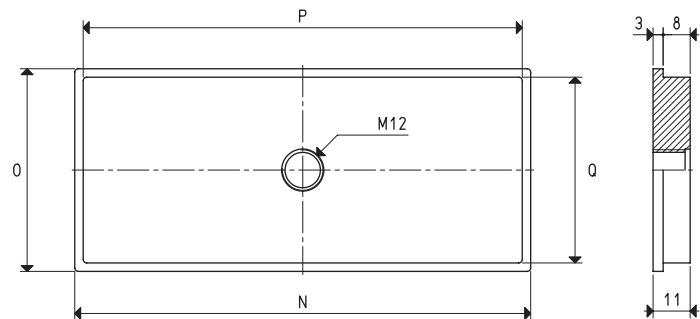

Art.	N	O	P	Q	Materiale supporto	Per ventosa art.	Peso g
00 08 59	135	60	130	55	alluminio	01 135 60	218.4
						01 150 75	

Rapporti di trasformazione: N (newton) = Kg x 9.81 (forza di gravità); inch = $\frac{mm}{25.4}$; pounds = $\frac{g}{453.6} = \frac{Kg}{0.4536}$

Adattatori per filettature GAS - NPT disponibili a pag. 1.130



SUPPORTI PER VENTOSE

Sono disponibili i disegni 3D sul sito vuototecnica.net

1

Art.	D ∅	E	F	H	Materiale supporto	Per ventosa art.	Peso g
00 08 60	12	6.5	8	14.5	ottone	01 19 17	5.6
						01 20 08	
						01 20 60	
						01 25 08	
						01 25 10	
						01 26 10	
						01 30 10	
						01 35 10	

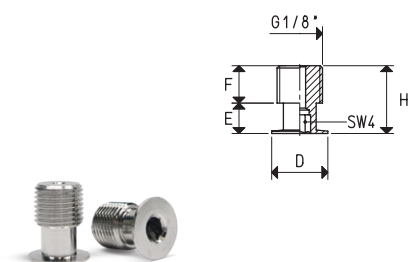

Art.	D ∅	E	F	H	Materiale supporto	Per ventosa art.	Peso g
00 08 61	10	4.5	10	14.5	ottone	01 18 50	6.5
						01 20 60	

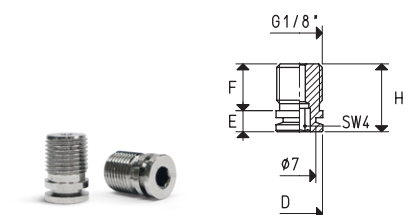

Art.	D ∅	E	F	G	H	Materiale supporto	Per ventosa art.	Peso g
00 08 62	10	13	9	3	16	ottone	01 18 50	9.4
							01 20 60	

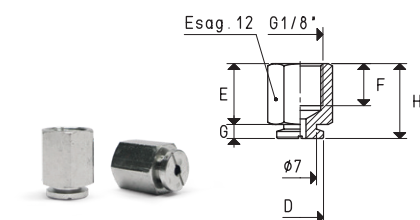

Art.	D ∅	E	F	G	H	Materiale supporto	Per ventosa art.	Peso g
00 08 64	6.5	13	10	7.5	20.5	ottone	01 14 15	13.9
							01 15 23	
							01 18 12	
							01 18 23	
							01 18 29	
							01 18 35	

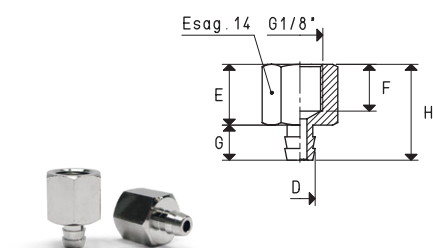

Art.	D ∅	E	F ∅	G	H	Materiale supporto	Per ventosa art.	Peso g
00 08 65	6.5	13	M5	7.5	20.5	ottone	01 14 15	13.7
							01 15 23	
							01 18 12	
							01 18 23	
							01 18 29	
							01 18 35	

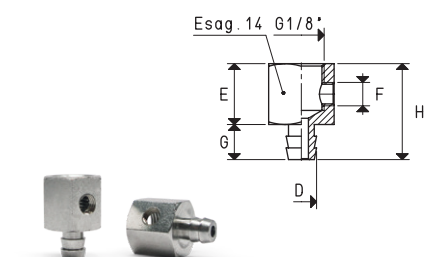

Rapporti di trasformazione: N (newton) = Kg x 9.81 (forza di gravità); inch = $\frac{mm}{25.4}$; pounds = $\frac{g}{453.6} = \frac{Kg}{0.4536}$

Adattatori per filettature GAS - NPT disponibili a pag. 1.130



Art.	D ∅	E	F ∅	G	H	Materiale supporto	Per ventosa art.	Peso g
00 08 66	6.5	13	M5	7.5	20.5	ottone	01 14 15	13.5
							01 15 23	
							01 18 12	
							01 18 23	
							01 18 29	
							01 18 35	

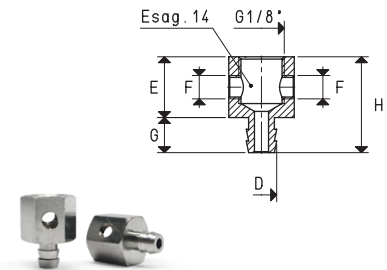

Art.	D ∅	E	F ∅	G	H	Materiale supporto	Per ventosa art.	Peso g
00 08 67	6.5	5	8	7.5	20.5	ottone	01 14 15	11.4
							01 15 23	
							01 18 12	
							01 18 23	
							01 18 29	
							01 18 35	

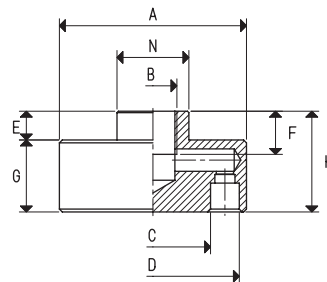
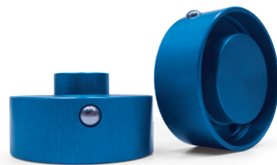
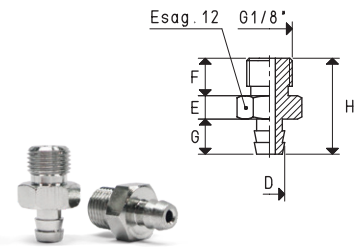

Art.	A ∅	B ∅	C ∅	D ∅	E	F	G	H	N ∅	Materiale supporto	Per ventosa art.	Peso g
00 08 68	40	M12	23	35	7	10	18	25	20	alluminio	01 46 13	47.2
00 08 72	65	G3/8"	40	60	10	15	25	35	25	alluminio	01 73 14	169.1
00 08 73	76	G3/8"	51	71	10	15	27	37	25	alluminio	01 95 14	266.0

Art.	B ∅	E	F	Materiale supporto	Per ventosa art.	Peso g
00 08 70	G1/8"	8.5	6.5	alluminio	01 12 20	5.4

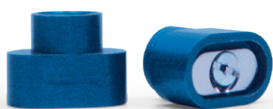
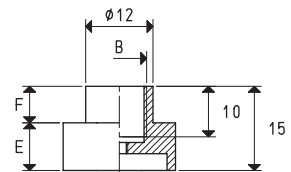

Piastrina di fissaggio art. 00 08 97

vite TSP M3x5 forata art. 00 08 103

N.B. Ordinando l'art. 00 08 70, vengono forniti automaticamente anche la piastrina di fissaggio e la vite TSP forata

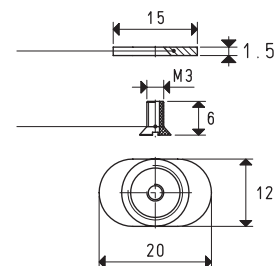



SUPPORTI PER VENTOSE

Sono disponibili i disegni 3D sul sito vuototecnica.net

Art.	A	B Ø	C	E	F	Materiale supporto	Per ventosa art.	Peso g
00 08 71	30	G1/8"	25	8.5	6.5	alluminio	01 12 30	7.8
00 08 75	40	G1/8"	35	8.5	6.5	alluminio	01 12 40	11.4
00 08 76	55	G1/8"	50	8.5	6.5	alluminio	01 12 50	15.5



Piastrina di fissaggio art. **00 08 98** per supp. **00 08 71**
 art. **00 08 99** per supp. **00 08 75**
 art. **00 08 100** per supp. **00 08 76**

n° 2 viti TSP M3x5 art. **00 08 102**

N.B. Ordinando l'art. relativo al supporto vengono forniti anche la piastrina di fissaggio e le viti TSP

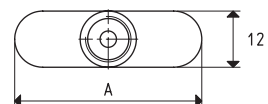
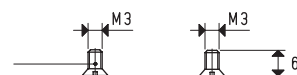
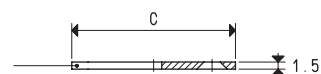
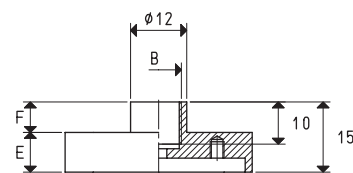

Art.	D Ø	E	F	G	H	Materiale supporto	Per ventosa art.	Peso g
00 08 81	22	8.5	14	3.5	22.5	alluminio	01 40 18 01 48 18 01 54 18	8.8

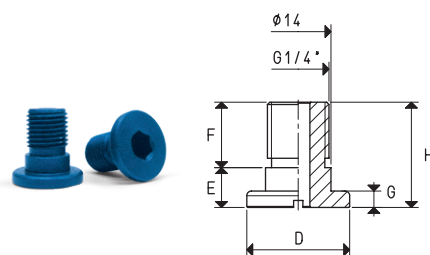

Art.	D Ø	E	F	G	H	Materiale supporto	Per ventosa art.	Peso g
00 08 82	8.5	5	8	9.5	22.5	ottone	01 25 12 01 33 50	11.2

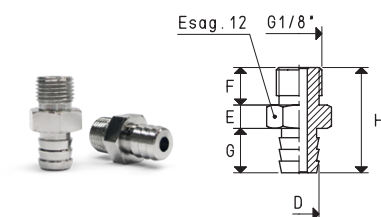

Art.	F	G	H	Materiale supporto	Per ventosa art.	Peso g
00 08 83	11	7.5	14.5	alluminio	01 56 15	67.4

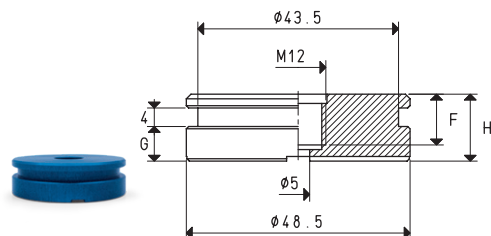

Art.	A Ø	D Ø	Materiale supporto	Per ventosa art.	Peso g
00 08 91	M10x1,25	25	ottone	01 85 10	38.4

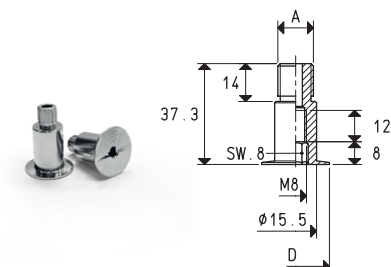

Art.	A Ø	D Ø	Materiale supporto	Per ventosa art.	Peso g
00 08 92	M10	25	ottone	01 45 10 01 60 10	5.2

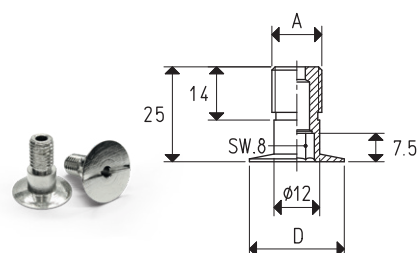

Rapporti di trasformazione: N (newton) = Kg x 9.81 (forza di gravità); inch = $\frac{mm}{25.4}$; pounds = $\frac{g}{453.6} = \frac{Kg}{0.4536}$

Adattatori per filettature GAS - NPT disponibili a pag. 1.130



Art.	D ∅	E	F	G	H	Materiale supporto	Per ventosa art.	Peso g
00 08 101	9	5	8	8	21	ottone	01 25 14	10.8

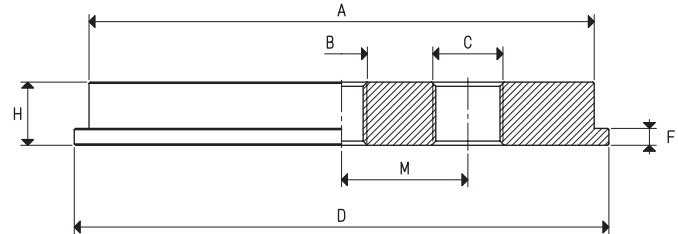
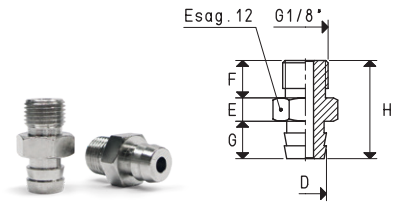

Art.	A ∅	B ∅	C ∅	D ∅	F	H	M	Materiale supporto	Per ventosa art.	Peso g
00 08 107	120	M12	G3/8"	127	4	15	30	alluminio	01 127 15 01 150 10	476.9

GHIERA

Art.	A ∅	B ∅	C ∅	D ∅	H	Materiale ghiera	Per supporto art.	Peso g
00 08 109	G1/4"	2.5	25.5	34	4.5	alluminio	00 08 108	9.8
00 08 111	G3/8"	2.5	25.5	34	4.5	alluminio	00 08 110	8.7
00 08 113	G3/8"	4.0	45.0	69	6.0	alluminio	00 08 112	58.2

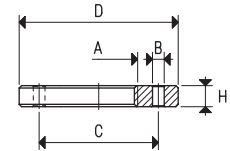

SUPPORTO

Art.	A ∅	D ∅	E	F	G	H	Materiale supporto	Per ventosa art.	Peso g
00 08 108	G1/4"	35	9	19.5	4.5	33.0	alluminio	01 76 24	21.4
								01 90 24	
								01 110 24	
00 08 110	G3/8"	35	9	19.5	4.5	33.0	alluminio	01 76 24	25.0
								01 90 24	
								01 110 24	
00 08 112	G3/8"	69	15	22.0	5.5	42.5	alluminio	01 150 36	73.9

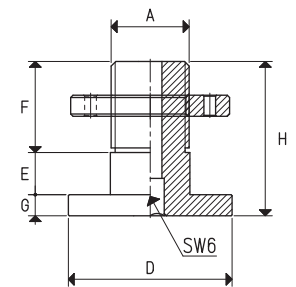

N.B. Ordinando il supporto con il proprio articolo, la ghiera viene fornita automaticamente



SUPPORTI PER VENTOSE

Sono disponibili i disegni 3D sul sito vuototecnica.net

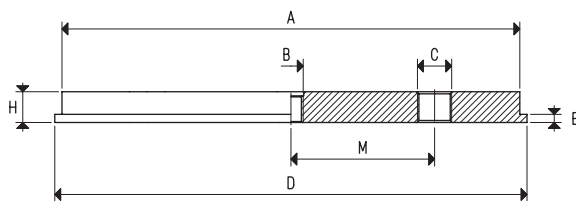

Art.	A Ø	B Ø	C Ø	D Ø	E	H	M	Materiale supporto	Per ventosa art.	Peso Kg
00 08 115	223	M12	G3/8"	230	5	15	70	alluminio	01 250 20	1.65

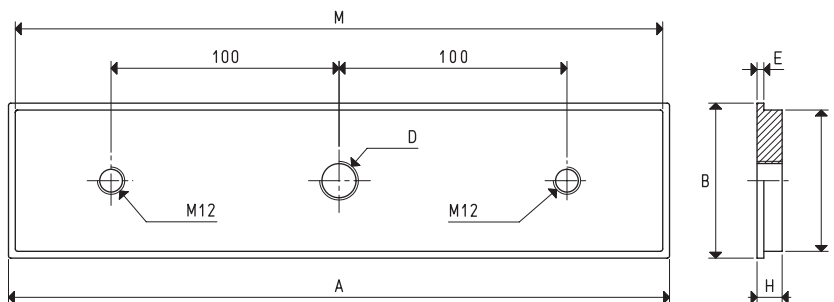

Art.	A	B	D Ø	E	H	M	N	Materiale supporto	Per ventosa art.	Peso Kg
00 08 116	290	68	G3/8"	3	11	284	62	alluminio	01 290 68 01 300 80	0.53

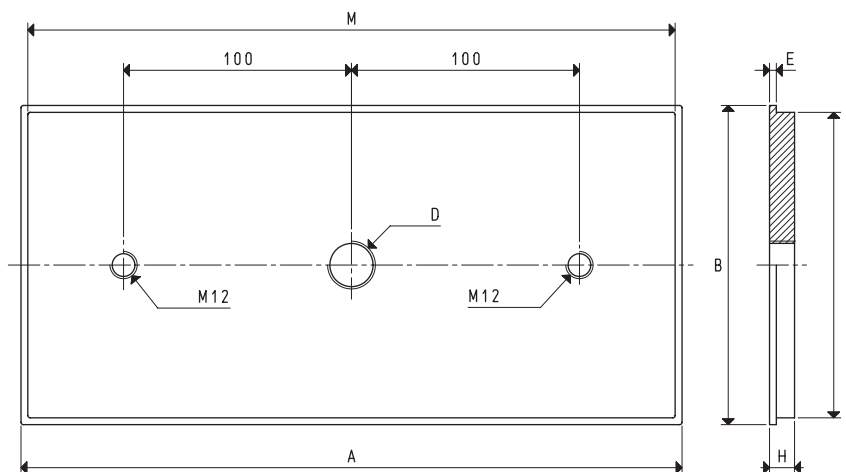

Art.	A	B	D Ø	E	H	M	N	Materiale supporto	Per ventosa art.	Peso Kg
00 08 117	290	140	G1/2"	3	11	284	134	alluminio	01 290 140 01 300 150	1.13

Rapporti di trasformazione: N (newton) = Kg x 9.81 (forza di gravità); inch = $\frac{\text{mm}}{25.4}$; pounds = $\frac{\text{g}}{453.6} = \frac{\text{Kg}}{0.4536}$

Adattatori per filettature GAS - NPT disponibili a pag. 1.130

Art.	B Ø	D Ø	H	Materiale supporto	Per ventosa art.	Peso g
00 08 118	G1/4"	40	10	alluminio	01 42 15	32.1

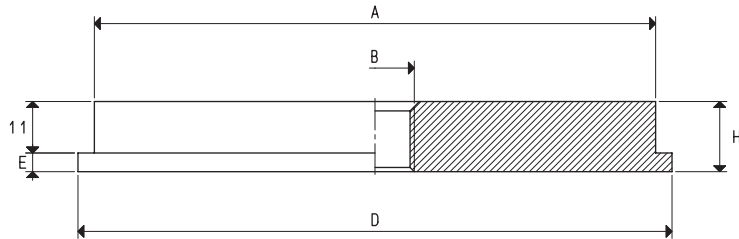
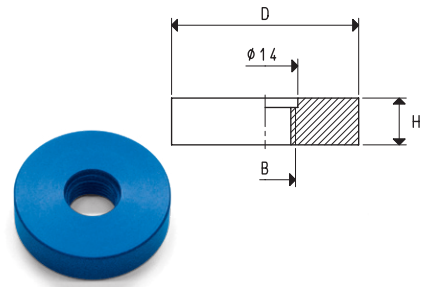

Art.	A Ø	B Ø	D Ø	E	H	Materiale supporto	Per ventosa art.	Peso g
00 08 119	120	G3/8"	127	4	15	alluminio	01 150 10	478.9

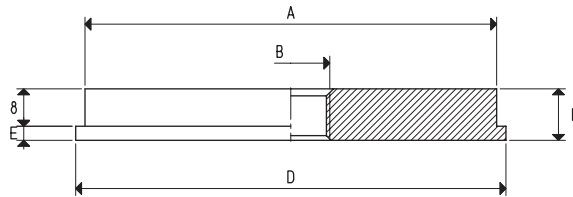

Art.	A Ø	B Ø	D Ø	E	H	Materiale supporto	Per ventosa art.	Peso g
00 08 123	88	G3/8"	92	3	11	alluminio	01 110 10 01 92 15	186.1

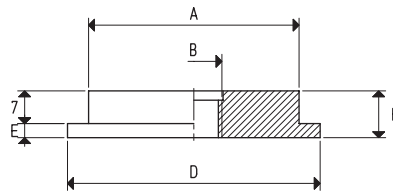

Art.	A Ø	B Ø	D Ø	E	H	Materiale supporto	Per ventosa art.	Peso g
00 08 126	45	M12	54	3	10	alluminio	01 75 42 01 80 20	45.5
00 08 465	45	G1/4"	54	3	10	alluminio	01 75 42 01 80 20	45.5
00 08 193	45	G3/8"	54	3	10	alluminio	01 75 42 01 80 20	45.5
00 08 143	45	G1/2"	54	3	10	alluminio	01 75 42 01 80 20	45.5



SUPPORTI PER VENTOSE

Sono disponibili i disegni 3D sul sito vuototecnica.net

1

Art.	D ∅	E	F	G	H	Materiale supporto	Per ventosa art.	Peso g
00 08 127	13.5	8	14	15	37	alluminio	01 30 45	11.5
							01 40 25	
							01 44 30	
							01 56 30	
							01 75 30	

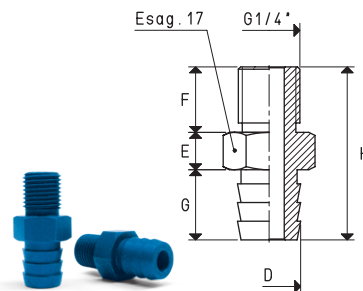

Art.	D ∅	E	F	G	H	Materiale supporto	Per ventosa art.	Peso g
00 08 132	8.5	12	8	5	17	alluminio	01 20 23	3.8
							01 22 19	
							01 34 26	

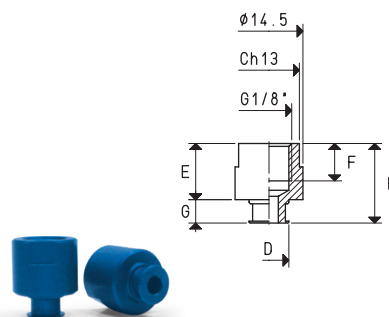

Art.	D ∅	E	F	G	H	Materiale supporto	Per ventosa art.	Peso g
00 08 133	8.5	5.5	8	5	18.5	alluminio	01 20 23	3.5
							01 22 19	
							01 34 26	

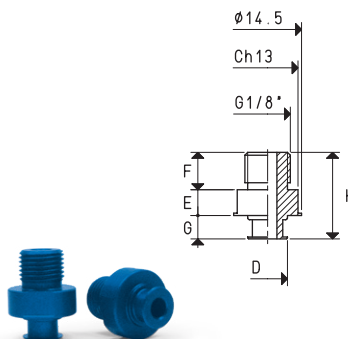

Art.	D ∅	E	F	G	H	Materiale supporto	Per ventosa art.	Peso g
00 08 134	10	14	10	7.5	21.5	alluminio	01 30 32	8.3
							01 40 42	
							01 43 28	

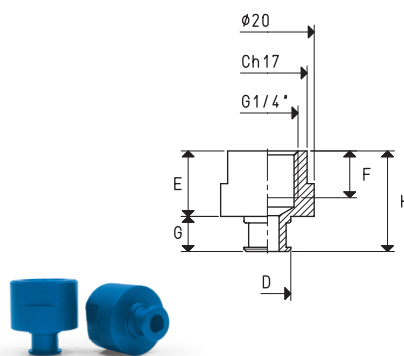

Rapporti di trasformazione: N (newton) = Kg x 9.81 (forza di gravità); inch = $\frac{\text{mm}}{25.4}$; pounds = $\frac{\text{g}}{453.6} = \frac{\text{Kg}}{0.4536}$

Adattatori per filettature GAS - NPT disponibili a pag. 1.130

Art.	E	F	G	H	Materiale supporto	Per ventosa art.	Peso g
00 08 135	7.5	12	7.5	27	alluminio	01 30 32	9.5
						01 40 42	
						01 43 28	

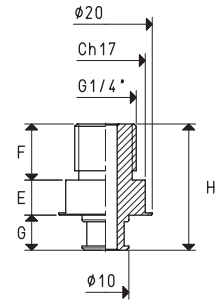

Art.	E	F	G	H	Materiale supporto	Per ventosa art.	Peso g
00 08 136	12	14	8	37.3	alluminio	01 85 10	9.2

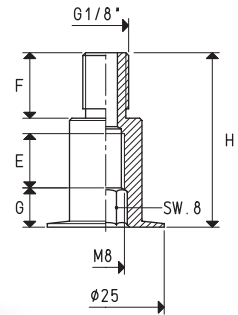

Art.	E	F	G	H	Materiale supporto	Per ventosa art.	Peso g
00 08 141	14	10	9.5	23.5	alluminio	01 50 53	19.7
						01 53 35	

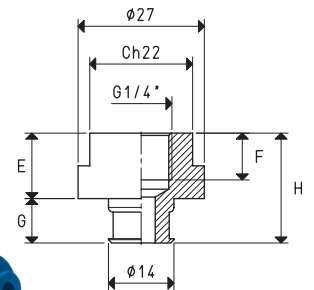
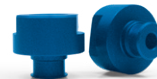

Art.	E	F	G	H	Materiale supporto	Per ventosa art.	Peso g
00 08 142	7.5	12	9.5	29	alluminio	01 50 53	15.7
						01 53 35	

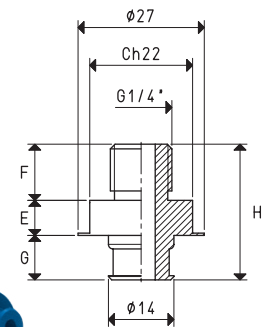



SUPPORTI PER VENTOSE

Sono disponibili i disegni 3D sul sito vuototecnica.net

1

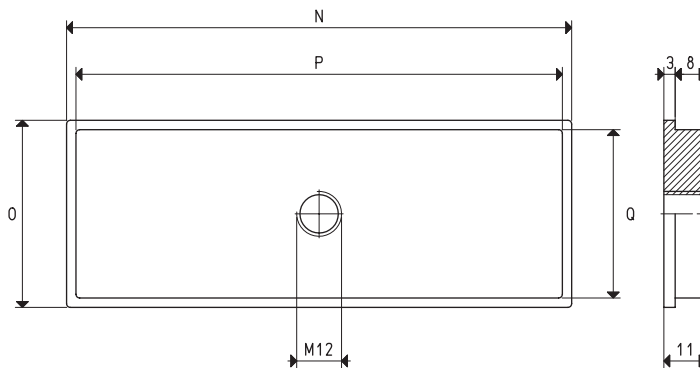

Art.	N	O	P	Q	Materiale supporto	Per ventosa art.	Peso g
00 08 144	135	50	130	45	alluminio	01 135 50 01 150 65	176.1

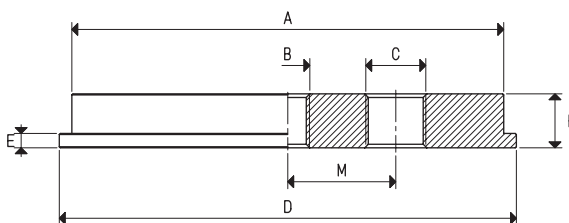
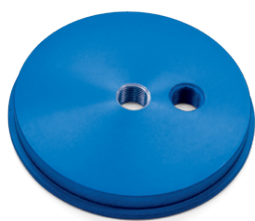

Art.	A Ø	B Ø	C Ø	D Ø	E	H	M	Materiale supporto	Per ventosa art.	Peso g
00 08 145	120	G3/8"	G3/8"	127	4	15	27	alluminio	01 150 10	471.9

Art.	D Ø	E	F	G	H	Materiale supporto	Per ventosa art.	Peso g
00 08 146	8	5	8	5	18	ottone	01 20 12	9.8
							01 20 14	
							01 20 15	

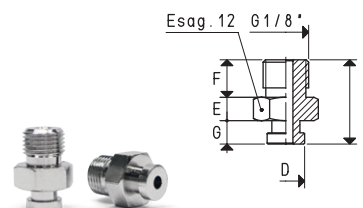

Rapporti di trasformazione: N (newton) = Kg x 9.81 (forza di gravità); inch = $\frac{\text{mm}}{25.4}$; pounds = $\frac{\text{g}}{453.6} = \frac{\text{Kg}}{0.4536}$

Adattatori per filettature GAS - NPT disponibili a pag. 1.130

Art.	B Ø	D Ø	H	Materiale supporto	Per ventosa art.	Peso g
00 08 147	M12	40	10	alluminio	01 42 15	32.8

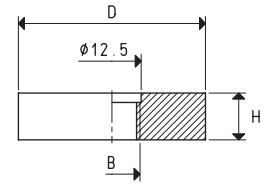
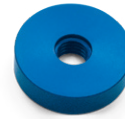

Art.	D Ø	E	F	G	H	Materiale supporto	Per ventosa art.	Peso g
00 08 148	12	7.5	12	15	34.5	alluminio	01 50 70	14.5

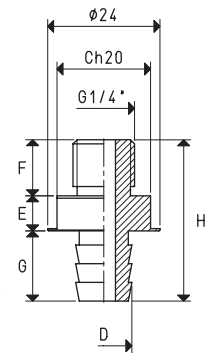

Art.	D Ø	E	F	G	H	Materiale supporto	Per ventosa art.	Peso g
00 08 155	8	13	9	5	18	ottone	01 20 12 01 20 14 01 20 15	9.1

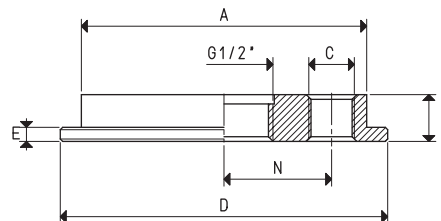
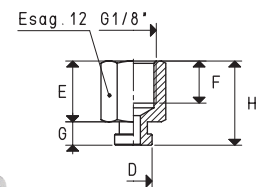

Art.	A Ø	C Ø	D Ø	E	N	H	Materiale supporto	Per ventosa art.	Peso g
00 08 162	61	G1/8"	70	3	23	10	alluminio	01 110 58	78.9



SUPPORTI PER VENTOSE

Sono disponibili i disegni 3D sul sito vuototecnica.net

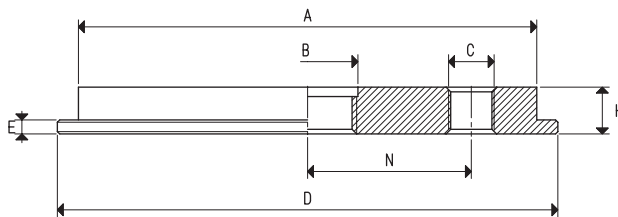

Art.	A Ø	B Ø	C Ø	D Ø	E	N	H	Materiale supporto	Per ventosa art.	Peso g
00 08 163	98	G1/2"	G1/8"	107	3	35	10	alluminio	01 150 74	211.8

1

Art.	C Ø	E	F	G	H	Materiale supporto	Per ventosa art.	Peso g
00 08 172	M8	8	14	15	37	alluminio	01 40 25	15.2
							01 56 30	
							01 75 30	

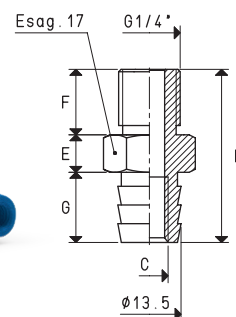

Art.	C Ø	E	F	G	H	Materiale supporto	Per ventosa art.	Peso g
00 08 173	5.5	5	8	7.5	20.5	alluminio	01 15 23	8.7
							01 18 23	
							01 18 29	
							01 18 35	

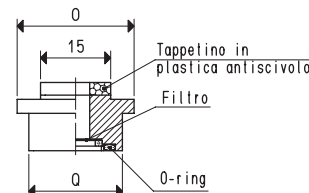
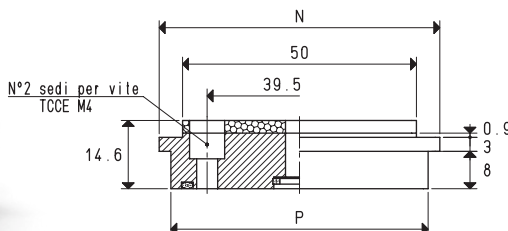
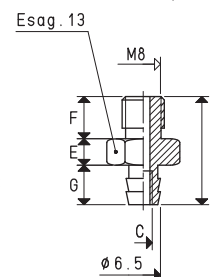

Art.	N	O	P	Q	Materiale supporto	Per ventosa art.	Peso g
00 08 184	60	25	55	20	alluminio	01 40 75	38.7

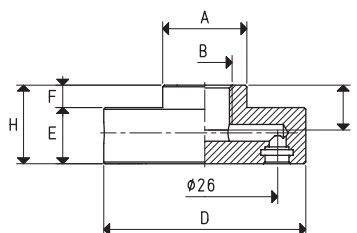

Art.	A Ø	B Ø	D Ø	E	F	H	Materiale supporto	Per ventosa art.	Peso g
00 08 231	15	G1/8"	36	10	4	14	alluminio	01 31 06	24.9

Rapporti di trasformazione: N (newton) = Kg x 9.81 (forza di gravità); inch = $\frac{mm}{25.4}$; pounds = $\frac{g}{453.6} = \frac{Kg}{0.4536}$

Adattatori per filettature GAS - NPT disponibili a pag. 1.130

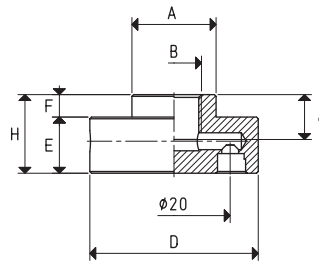

Art.	A ∅	B ∅	D ∅	E	F	H	Materiale supporto	Per ventosa art.	Peso g
00 08 232	15	G1/8"	30	10	4	14	alluminio	01 24 06	16.7

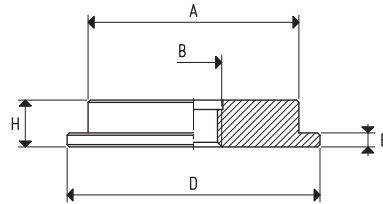
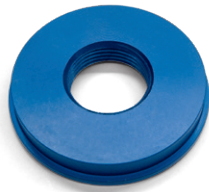

Art.	A ∅	B ∅	D ∅	E	H	Materiale supporto	Per ventosa art.	Peso g
00 08 233	60	G3/4"	64	3	10	alluminio	01 85 15	77.3
00 08 234	60	G1/2"	64	3	10	alluminio	01 85 15	78.3

Art.	D ∅	E	F	G	H	Materiale supporto	Per ventosa art.	Peso g
00 08 236	8	5	5	5	15	ottone	01 07 13	3.0

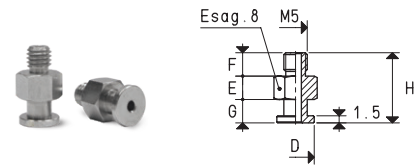

Art.	D ∅	E	F	G	H	Materiale supporto	Per ventosa art.	Peso g
00 08 237	6	5	5	4	14	ottone	01 08 07	3.0

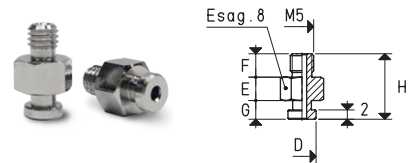

Art.	D ∅	E	F	G	H	Materiale supporto	Per ventosa art.	Peso g
00 08 238	5.7	7	7	6	20	ottone	01 11 08	7.0

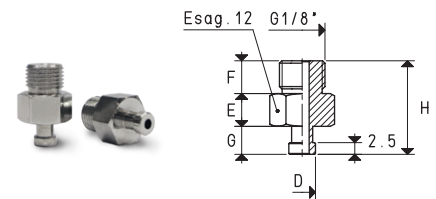

Art.	D ∅	E	F	G	H	Materiale supporto	Per ventosa art.	Peso g
00 08 239	4	5	8	6.5	19.5	ottone	01 14 09	8.0

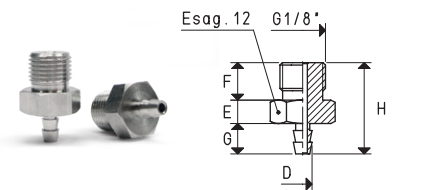

Art.	D ∅	E	F	G	H	Materiale supporto	Per ventosa art.	Peso g
00 08 240	4	13	9	6.5	19.5	ottone	01 14 09	7.0

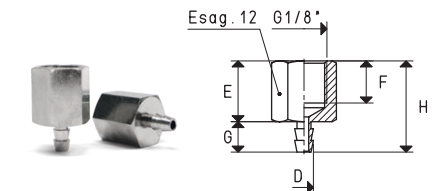

Rapporti di trasformazione: N (newton) = Kg x 9.81 (forza di gravità); inch = $\frac{mm}{25.4}$; pounds = $\frac{g}{453.6} = \frac{Kg}{0.4536}$

Adattatori per filettature GAS - NPT disponibili a pag. 1.130



SUPPORTI PER VENTOSE

Sono disponibili i disegni 3D sul sito vuototecnica.net

1

Art.	D ∅	F	H	Materiale supporto	Per ventosa art.	Peso g
00 08 241	8	9	10	ottone	01 15 04	1.5

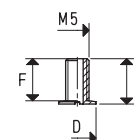

Art.	D ∅	F	H	Materiale supporto	Per ventosa art.	Peso g
00 08 242	11	9	9.5	ottone	01 20 04	1.8

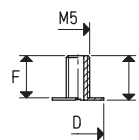

Art.	D ∅	F	H	Materiale supporto	Per ventosa art.	Peso g
00 08 243	15	10	13	ottone	01 20 06	6.0

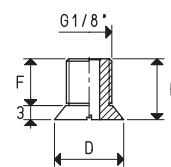

Art.	D ∅	E	F	H	Materiale supporto	Per ventosa art.	Peso g
00 08 244	14	6.5	8	14.5	ottone	01 35 12	5.9

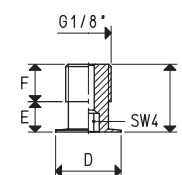

Art.	D ∅	E	F	G	H	Materiale supporto	Per ventosa art.	Peso g
00 08 245	6.5	4.5	6	8	18.5	ottone	01 20 11	2.7

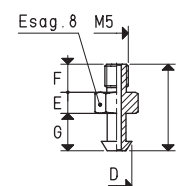

Art.	D ∅	F	H	Materiale supporto	Per ventosa art.	Peso g
00 08 246	14	8	10	ottone	01 22 06	5.0

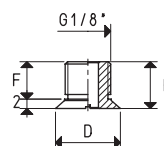

Art.	D ∅	F	H	Materiale supporto	Per ventosa art.	Peso g
00 08 247	14	8	17	ottone	01 40 14	8.4

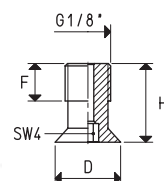

Rapporti di trasformazione: N (newton) = Kg x 9.81 (forza di gravità); inch = $\frac{\text{mm}}{25.4}$; pounds = $\frac{\text{g}}{453.6} = \frac{\text{Kg}}{0.4536}$

Adattatori per filettature GAS - NPT disponibili a pag. 1.130



Art.	D Ø	F	H	Materiale supporto	Per ventosa art.	Peso g
00 08 248	24	14	23.5	alluminio	01 54 18	5.8

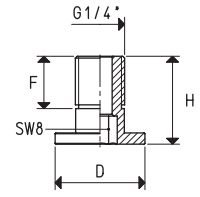

Art.	D Ø	E	F	H	Materiale supporto	Per ventosa art.	Peso g
00 08 249	8	8.5	5	13.5	ottone	01 31 12 S	1.8

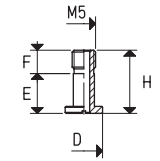

Art.	D Ø	F	H	Materiale supporto	Per ventosa art.	Peso g
00 08 250	21	14	23	alluminio	01 32 30	8.6

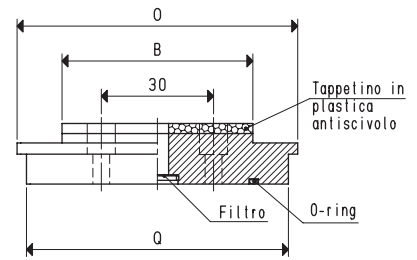
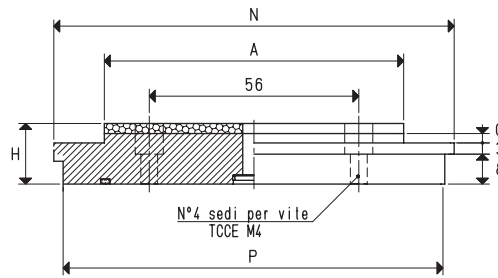
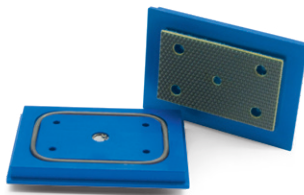
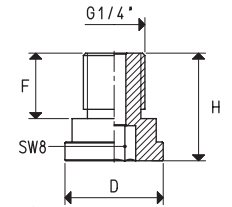

Art.	A	B	C	H	N	O	P	Q	Materiale supporto	Per ventosa art.	Peso g
00 08 256	80	51	2.5	16.6	107	75	102	70	alluminio	01 120 90	244.5

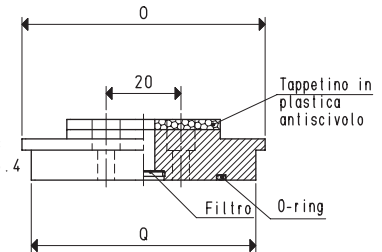
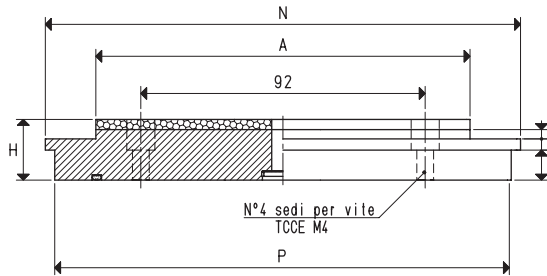

Art.	A	B	C	H	N	O	P	Q	Materiale supporto	Per ventosa art.	Peso g
00 08 257	110	35	2.3	16.4	135	60	130	55	alluminio	01 150 75	247.9

Rapporti di trasformazione: N (newton) = Kg x 9.81 (forza di gravità); inch = $\frac{mm}{25.4}$; pounds = $\frac{g}{453.6} = \frac{Kg}{0.4536}$

Adattatori per filettature GAS - NPT disponibili a pag. 1.130



SUPPORTI PER VENTOSE

Sono disponibili i disegni 3D sul sito vuototecnica.net

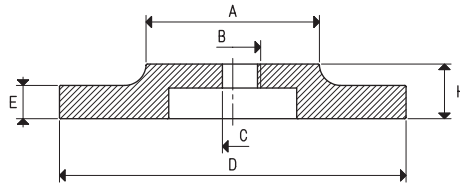

Art.	A Ø	B Ø	C Ø	D Ø	E	H	Materiale supporto	Per ventosa art.	Peso g
00 08 280	35	G1/2"	--	70	12.5	22.5	alluminio	01 150 55	120
00 08 281	65	G1/2"	--	130	12.5	23.5	alluminio	01 210 60	465
00 08 286	35	--	8	70	12.5	22.5	alluminio	01 150 55	125
00 08 287	65	--	8	130	12.5	23.5	alluminio	01 210 60	470

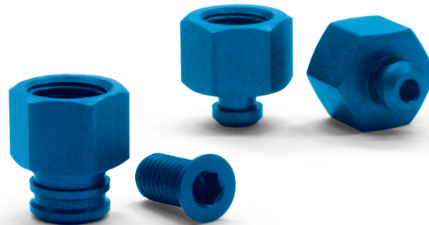

Art.	A Ø	B	D Ø	E	F	G	H	Materiale supporto	Per ventosa art.	Peso g
00 08 343	G1/8"	14	7.3	10	8.0	5.5	15.5	alluminio	VOP 08 24 SR VOP 10 30 SR VOP 12 36 SR	16.8
00 08 345	G1/4"	17	13.0	12	8.5	9.0	21.0	alluminio	VOP 15 45 SR	19.9
00 08 405	G1/4"	17	13.0	12	8.5	9.0	21.0	alluminio	VOP 20 60 SR VOP 25 75 SR	24.7
00 08 403	G1/4"	17	13.0	12	8.5	9.0	21.0	alluminio	VOP 28 85 SR VOP 35 100 SR	25.6

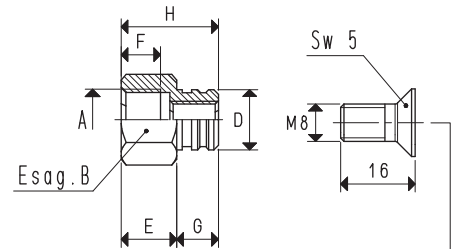

vite
art.00 08 347 per supp.00 08 403
art.00 08 348 per supp.00 08 405

N.B. Ordinando l'art. relativo al supporto,
viene fornita automaticamente anche la vite

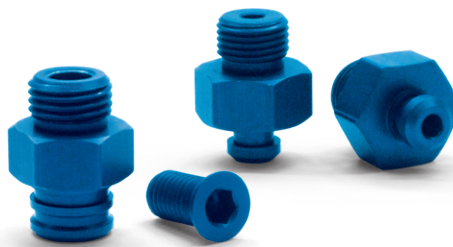

Art.	A Ø	B	D Ø	E	F	G	H	Materiale supporto	Per ventosa art.	Peso g
00 08 344	G1/8"	14	7.3	7	7	5.5	19.5	alluminio	VOP 08 24 SR VOP 10 30 SR VOP 12 36 SR	18.5
00 08 346	G1/4"	17	13.0	8	8	9.0	25.0	alluminio	VOP 15 45 SR	25.0
00 08 404	G1/4"	17	13.0	8	8	9.0	25.0	alluminio	VOP 20 60 SR VOP 25 75 SR	29.8
00 08 402	G1/4"	17	13.0	8	8	9.0	25.0	alluminio	VOP 28 85 SR VOP 35 100 SR	30.7

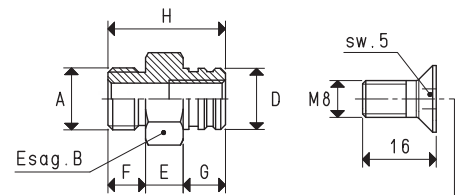

vite
art.00 08 347 per supp.00 08 402
art.00 08 348 per supp.00 08 404

N.B. Ordinando l'art. relativo al supporto,
viene fornita automaticamente anche la vite

Rapporti di trasformazione: N (newton) = Kg x 9.81 (forza di gravità); inch = $\frac{\text{mm}}{25.4}$; pounds = $\frac{\text{g}}{453.6} = \frac{\text{Kg}}{0.4536}$

Adattatori per filettature GAS - NPT disponibili a pag. 1.130

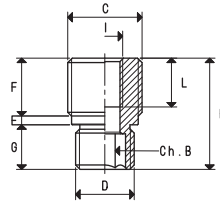

Art.	B	C Ø	D Ø	E	F	G	H	I	L	Materiale supporto	Per ventosa art.	Peso g
00 08 373	8	G1/4"	G1/4"	2	10	10.0	22.0	M8	11	alluminio	08 75 43 SR	4.1
00 08 372	8	G3/8"	G1/4"	2	13	10.0	25.0	M8	11	alluminio	08 75 43 SR	7.4
00 08 376	8	G3/8"	G3/8"	3	13	15.5	31.5	M8	11	alluminio	08 110 73 SR	14.1
00 08 375	8	G1/2"	G3/8"	3	13	15.5	31.5	M8	11	alluminio	08 110 73 SR	15.5

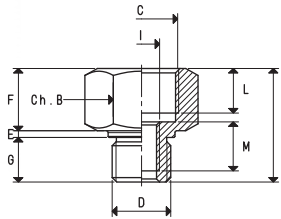

Art.	B	C Ø	D Ø	E	F	G	H	I	L	M	Materiale supporto	Per ventosa art.	Peso g
00 08 374	22	G3/8"	G1/4"	1.5	14	10.0	25.0	M8	10	11	alluminio	08 75 43 SR	12.0
00 08 377	23	G1/2"	G3/8"	3.0	17	15.5	35.5	M8	13	11	alluminio	08 110 73 SR	17.8

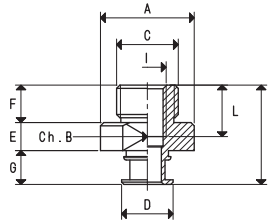

Art.	A Ø	B	C Ø	D Ø	E	F	G	H	I	L	Materiale supporto	Per ventosa art.	Peso g
00 08 394	20	17	G1/8"	11	6.0	8	7.2	21.2	M5	8	alluminio	01 35 27	6.2
00 08 395	27	20	G1/8"	15	7.5	8	9.2	24.7	M5	8	alluminio	01 52 40	13.2
00 08 366	20	17	G1/4"	11	6.0	8	7.2	21.2	M8	11	alluminio	01 35 27	6.1
00 08 364	27	20	G1/4"	15	7.5	8	9.2	24.7	M8	11	alluminio	01 52 40	13.0

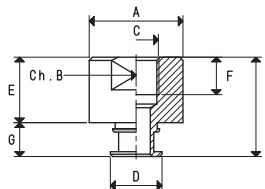

Art.	A Ø	B	C Ø	D Ø	E	F	G	H	Materiale supporto	Per ventosa art.	Peso g
00 08 396	20	17	G1/8"	11	14	8	7.2	21.2	alluminio	01 35 27	9.7
00 08 397	27	20	G1/8"	15	14	8	9.2	23.2	alluminio	01 52 40	20.0
00 08 392	20	17	G1/4"	11	14	10	7.2	21.2	alluminio	01 35 27	7.8
00 08 393	27	20	G1/4"	15	14	10	9.2	23.2	alluminio	01 52 40	18.1



ADATTATORI GAS - NPT

Gli adattatori sono pratici accessori che consentono di utilizzare raccorderia con filettatura NPT su componenti per il vuoto, quali supporti per ventose, valvole ed elettrovalvole, filtri, ecc., aventi filettature gas.

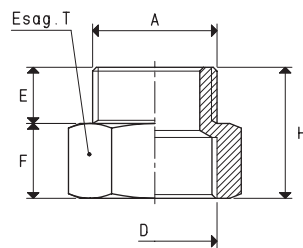

ADATTATORE FEMMINA GAS - MASCHIO NPT

Art.	A Ø	D Ø	E	F	H	T	Materiale adattatore	Peso g
00 08 259	1/8" NPT	G1/8"	10	12	22	14	ottone	14
00 08 260	1/4" NPT	G1/4"	12	17	29	19	ottone	34
00 08 261	3/8" NPT	G3/8"	16	18	34	22	ottone	48
00 08 262	1/2" NPT	G1/2"	17	19	36	27	ottone	72
00 08 263	3/4" NPT	G3/4"	19	20	39	32	ottone	100
00 08 264	1" NPT	G1"	22	20	42	41	ottone	176
00 08 265	1" 1/4 NPT	G1" 1/4	23	23	46	50	ottone	274
00 08 266	1" 1/2 NPT	G1" 1/2	23	23	46	60	ottone	470
00 08 267	2" NPT	G2"	25	24	49	70	ottone	506

N.B. Tutti gli adattatori vengono realizzati per lotto minimo di fornitura e a consuntivo.

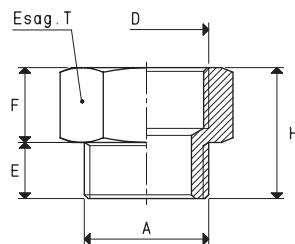

ADATTATORE MASCHIO GAS - FEMMINA NPT

Art.	A Ø	D Ø	E	F	H	T	Materiale adattatore	Peso g
00 08 268	G1/8"	1/8" NPT	10	15	25	14	ottone	16
00 08 269	G1/4"	1/4" NPT	11	17	28	19	ottone	34
00 08 270	G3/8"	3/8" NPT	12	22	34	22	ottone	52
00 08 271	G1/2"	1/2" NPT	14	23	37	27	ottone	78
00 08 272	G3/4"	3/4" NPT	14	24	38	32	ottone	110
00 08 273	G1"	1" NPT	17	28	45	41	ottone	224
00 08 274	G1" 1/4	1" 1/4 NPT	18	28	46	50	ottone	290
00 08 275	G1" 1/2	1" 1/2 NPT	19	29	48	60	ottone	476
00 08 276	G2"	2" NPT	20	31	51	70	ottone	550

N.B. Tutti gli adattatori vengono realizzati per lotto minimo di fornitura e a consuntivo..

Rapporti di trasformazione: N (newton) = Kg x 9.81 (forza di gravità); inch = $\frac{\text{mm}}{25.4}$; pounds = $\frac{\text{g}}{453.6} = \frac{\text{Kg}}{0.4536}$

GRANI FILETTATI CON FORO CALIBRATO

I grani filettati con foro calibrato hanno la funzione di ridurre la sezione d'aspirazione delle ventose, riducendo così le perdite di vuoto in caso di mancata presa della ventosa.

Sono realizzati in ottone e possono essere inseriti in tutti i supporti delle ventose predisposti per tale applicazione.

Art.	A Ø	D Ø	F	H	Materiale grano	Peso g
00 08 122	M8	0.9	5	11	ottone	2.5
00 08 121	M8	1.2	5	11	ottone	2.4
00 08 120	M8	1.5	5	11	ottone	2.3

Art.	A Ø	D Ø	F	H	Materiale grano	Peso g
00 08 164	G1/8"	1.2	5	7	ottone	3.0
00 08 165	G1/8"	1.5	5	7	ottone	3.0
00 08 176	G1/4"	1.2	5	10	ottone	4.0
00 08 334	G1/8"	3.0	4	7	ottone	4.0

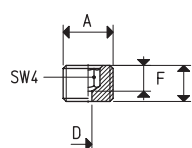
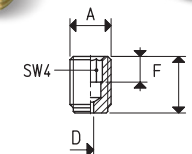
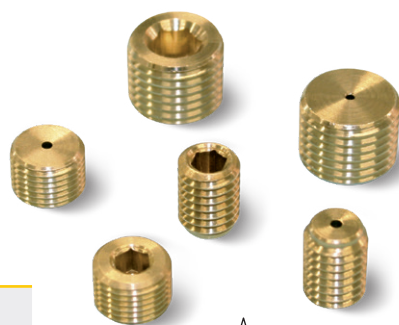

RIDUZIONI

Questi accessori standard offrono all'utilizzatore differenti opzioni di assemblaggio delle ventose.

Le riduzioni, in acciaio zincato od ottone, avvitate sulle connessioni dei supporti standard delle ventose, possono variare le filettature da gas a metrica o viceversa, da maschio a femmina o viceversa, oltre, naturalmente, ad aumentare o diminuire la grandezza del loro diametro filettato.



RIDUZIONE MF

Art.	D Ø	d Ø	H	Materiale supporto	Peso g
00 08 130	G1/4"	M10	14	acciaio	4.0
00 08 131	G3/8"	M10	14	acciaio	12.0
00 08 230	G3/8"	G1/4"	14	acciaio	6.0
00 08 254	1/4" NPT	M10	14	acciaio	3.9
00 08 255	3/8" NPT	M10	14	acciaio	11.9
00 08 258	3/8" NPT	G1/4"	14	acciaio	5.9

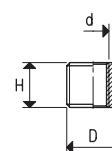

RIDUZIONE MM E MF

Art.	D Ø	d Ø	E	F	G	H	Materiale riduzione	Peso g
00 08 129	M12	G1/4"	15	14	11	40	ottone	58.0
00 08 296	M12	G3/8"	18	--	10	28	ottone	34.0
00 08 297	G1/4"	M12	16	--	11	27	ottone	40.0

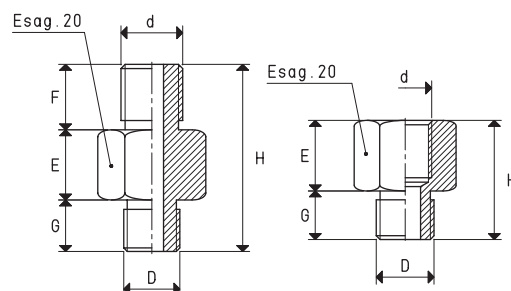

Art. 00 08 129

Art. 00 08 296
Art. 00 08 297

RIDUZIONE FF PER GIUNTI A SNODO GS

Art.	D Ø	E	F	G Ø	H	Materiale riduzione	Peso g
00 08 54	M10	13	13.5	M5	36	ottone	72
00 08 251	M8	16	15.0	G1/8"	48	ottone	102
00 08 252	M12	16	15.0	G1/8"	48	ottone	90

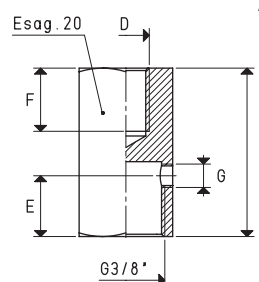

Rapporti di trasformazione: N (newton) = Kg x 9.81 (forza di gravità); inch = $\frac{\text{mm}}{25.4}$; pounds = $\frac{\text{g}}{453.6} = \frac{\text{Kg}}{0.4536}$

Adattatori per filettature GAS - NPT disponibili a pag. 1.130





RIDUZIONI PER VENTOSE

Sono disponibili i disegni 3D sul sito vuototecnica.net

1



RIDUZIONE MF

Art.	D Ø	d Ø	F	H	SW	Peso g
00 08 215	G3/8"	G1/4"	8	14	6	11.5

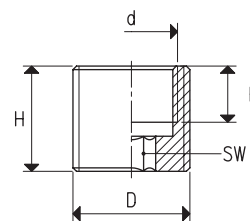

RIDUZIONE MF

Art.	D Ø	d Ø	F	H	SW	Peso g
00 08 216	G3/8"	G1/4"	8	11.5	6	6.0

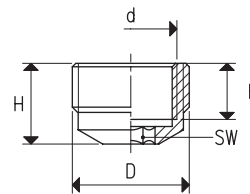

RIDUZIONE MM

Art.	D Ø	d Ø	E	F	SW	Peso g
00 08 217	G1/4"	G1/4"	15	10	6	16.7
00 08 218	G1/4"	M10 x 1.5	15	12	6	10.2
00 08 219	G1/4"	M14 x 1.5	15	12	6	16.0
00 08 220	G3/8"	G1/4"	14	10	6	18.4
00 08 221	G3/8"	M10 x 1.5	14	12	6	16.3
00 08 222	G3/8"	M14 x 1.5	14	12	6	22.5

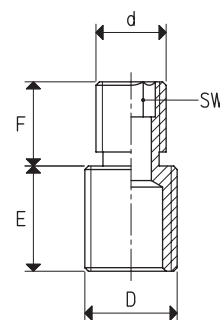

RIDUZIONE MM

Art.	D Ø	d Ø	E	F	SW	Peso g
00 08 223	G1/4"	G1/4"	11.5	10	6	13.9
00 08 224	G1/4"	M10 x 1.5	13.0	12	6	10.1
00 08 225	G1/4"	M14 x 1.5	13.0	12	6	15.8
00 08 226	G3/8"	G1/4"	10.5	11	6	16.6
00 08 227	G3/8"	M10 x 1.5	10.5	13	6	14.2
00 08 228	G3/8"	M14 x 1.5	10.5	13	6	20.2

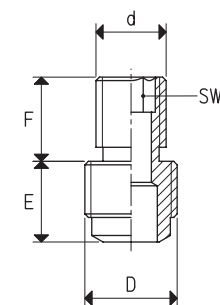

Rapporti di trasformazione: N (newton) = Kg x 9.81 (forza di gravità); inch = $\frac{\text{mm}}{25.4}$; pounds = $\frac{\text{g}}{453.6} = \frac{\text{Kg}}{0.4536}$

VENTOSE AUTOBLOCCANTI CON SBLOCCO A TRAZIONE

Il loro impiego non richiede il collegamento ad una fonte di vuoto poichè è l'oggetto stesso che, appoggiato su di esse, fa evacuare l'aria dal loro interno; una valvola di ritegno integrata ne impedisce poi il rientro, mantenendole così in vuoto.

Per sbloccare il pezzo trattenuto è sufficiente sollevarlo di qualche millimetro; si apre così la valvola di ritegno che, immettendo aria nella ventosa, ripristina la pressione atmosferica al suo interno e, quindi, il rilascio del pezzo.

Non potendo recuperare eventuali perdite, se ne consiglia l'uso solamente per trattenere oggetti con superfici lisce ed impermeabili come vetri, lamiere lucide, marmi levigati e similari. Sono particolarmente indicate per carrelli porta-vetri, di alimentazione ai sistemi robotizzati.

Sono realizzati in ottone nichelato e con la bussola di guida in acciaio; a richiesta, si possono offrire nella versione antirotativa.

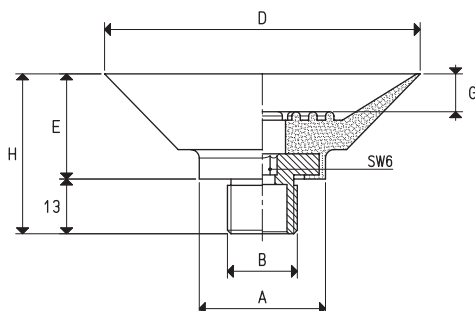

VENTOSE CON SUPPORTO VULCANIZZATO, DI RICAMBIO

Art.	Volume cm ³	A Ø	B Ø	D Ø	E	G	H	Materiale supporto	Peso g
08 50 40 *	9.8	31	G3/8"	50	16.0	6.5	29.0	acciaio	38.5
08 75 40 *	27.8	31	G3/8"	75	25.0	9.0	38.0	acciaio	57.9
08 100 40 *	41.3	32	G3/8"	100	26.0	9.0	39.0	acciaio	78.3
08 100 50 *	70.3	32	G3/8"	100	30.5	15.0	43.5	acciaio	74.8

* Completare il codice indicando la miscela: B= gomma BENZ; N= para naturale; S= silicone

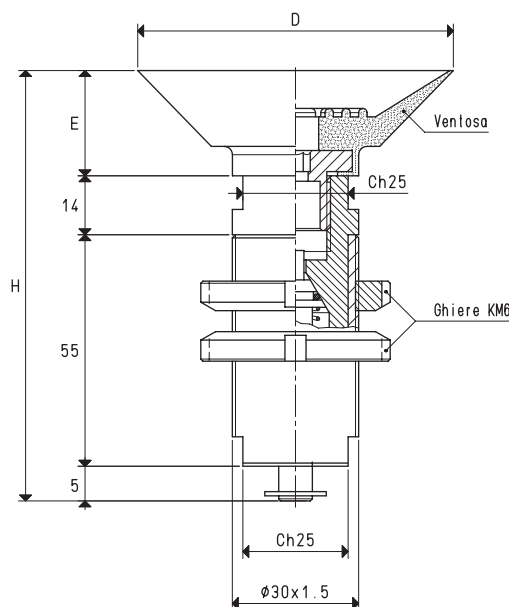

VENTOSE AUTOBLOCCANTI CON SBLOCCO A TRAZIONE

Art.	Forza -10 kPa Kg	D Ø	E	H	Ventosa art.	Peso g
17 50 40 *	1.90	50	16	90	08 50 40	436
17 75 40 *	4.42	75	25	99	08 75 40	458
17 100 40 *	7.85	100	26	100	08 100 40	474
17 100 50 *	7.85	100	30	104	08 100 50	473

* Completare il codice indicando la miscela: B= gomma BENZ; N= para naturale; S= silicone

N.B. La forza delle ventose indicata in tabella è calcolata ad un grado di vuoto ipotetico di -10 kPa.

Rapporti di trasformazione: N (newton) = Kg x 9.81 (forza di gravità); inch = $\frac{\text{mm}}{25.4}$; pounds = $\frac{\text{g}}{453.6} = \frac{\text{Kg}}{0.4536}$





VENTOSE AUTOBLOCCANTI CON SBLOCCO A TRAZIONE

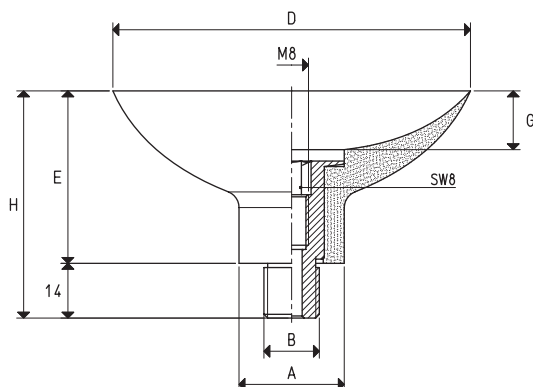

VENTOSE CON SUPPORTO, DI RICAMBIO

Art.	Volume cm ³	A Ø	B Ø	D Ø	E	G	H	Ventosa art.	Supporto art.	Materiale supporto	Peso g
08 60 10 *	16.1	15	G1/4"	60	22	9.5	36	01 60 10	00 08 22	alluminio	20.8
08 85 10 *	48.8	25	G1/4"	85	41	14.0	55	01 85 10	00 08 28	alluminio	49.3

* Completare il codice indicando la miscela: A= gomma antiolio; N= para naturale; S= silicone

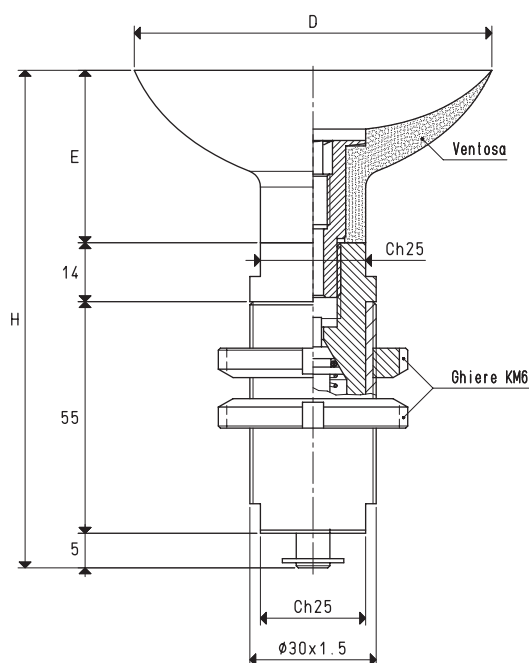

VENTOSE AUTOBLOCCANTI CON SBLOCCO A TRAZIONE

Art.	Forza -10 kPa Kg	D Ø	E	H	Ventosa art.	Peso g
17 60 10 *	2.9	60	22	96	08 60 10	415
17 85 10 *	5.7	85	41	115	08 85 10	444

* Completare il codice indicando la miscela: A= gomma antiolio; N= para naturale; S= silicone

N.B. La forza delle ventose indicata in tabella è calcolata ad un grado di vuoto ipotetico di -10 kPa.

Rapporti di trasformazione: N (newton) = Kg x 9.81 (forza di gravità); inch = $\frac{\text{mm}}{25.4}$; pounds = $\frac{\text{g}}{453.6} = \frac{\text{Kg}}{0.4536}$

VENTOSE DA INCASSO CON OTTURATORE A SFERA

Queste ventose hanno la caratteristica di aprire l'aspirazione e quindi di creare il vuoto solamente quando il carico da trattenere va ad azionare la sfera di tenuta dell'otturatore.

La superficie di presa, in questa versione, è delimitata da una guarnizione O-ring in silicone, che ne garantisce anche la tenuta del vuoto.

Studiate appositamente per la realizzazione di piani di lavoro a depressione, queste ventose da incasso sono interamente costruite in alluminio anodizzato.

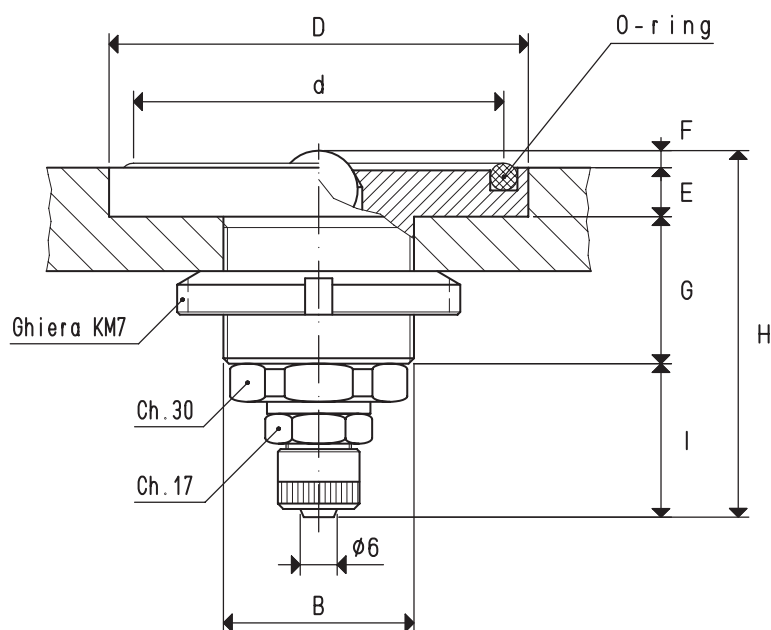
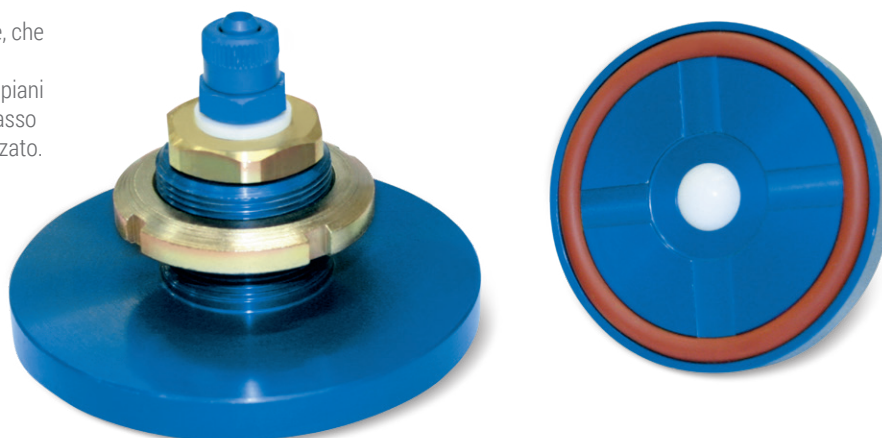

VENTOSE DA INCASSO CON OTTURATORE A SFERA

Art.	Forza Kg	Volume cm ³	B Ø	d Ø	D Ø	E	F	G	H	I	O-ring art.	Peso g
05 01 10	9.80	2.1	35 x 1.5	50	59	9	3	27	66	27	00 05 14	248
05 02 10	13.60	3.0	35 x 1.5	59	68	9	3	27	66	27	00 05 15	268
05 03 10	18.10	3.9	35 x 1.5	68	77	9	3	27	66	27	00 05 16	294
05 04 10	29.70	6.3	35 x 1.5	87	96	9	3	27	66	27	00 05 19	358

N.B. La forza delle ventose indicata in tabella, rappresenta 1/3 del valore della forza teorica calcolata ad un grado di vuoto di -75 KPa ed un coefficiente di sicurezza 3.

Rapporti di trasformazione: N (newton) = Kg x 9.81 (forza di gravità); inch = $\frac{\text{mm}}{25.4}$; pounds = $\frac{\text{g}}{453.6} = \frac{\text{Kg}}{0.4536}$





VENTOSE DA INCASSO CON OTTURATORE A SFERA

Il funzionamento di queste ventose è uguale a quelle precedentemente descritte; si differenziano solamente per la guarnizione di tenuta che, in queste, è costituita dalle ventose piane elencate in tabella. Sono particolarmente consigliate per l'industria vetraria e in tutti quei casi in cui non è possibile l'impiego di piani magnetici. Sono realizzate in alluminio anodizzato ma, a richiesta, possono essere prodotte con altri metalli.

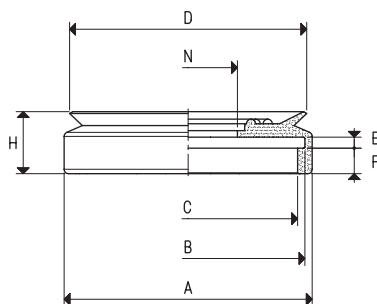

VENTOSA DI RICAMBIO

Art.	Forza Kg	Volume cm ³	A Ø	B Ø	C Ø	D Ø	E	F	H	N Ø	Peso g
01 65 15 *	8.29	9.1	68	63	59	65	3	7	17	27	21.4

* Completare il codice indicando la miscela: A= gomma antiolio; N= para naturale; S= silicone

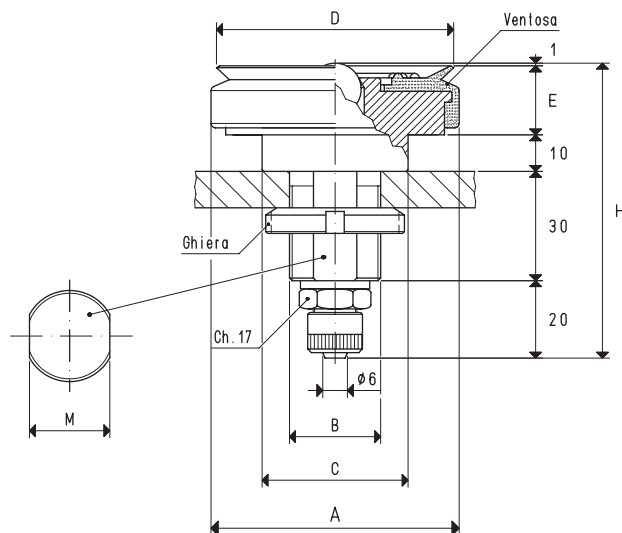

VENTOSA DA INCASSO CON OTTURATORE A SFERA

Art.	Forza Kg	A Ø	B Ø	C Ø	D Ø	E	H	M	Ghiera	Ventosa art.	Peso g
05 65 15 *	8.29	69	25 x 1.5	40	65	19	80	22	KM 5	01 65 15	262

* Completare il codice indicando la miscela: A= gomma antiolio; N= para naturale; S= silicone

N.B. La forza delle ventose indicata in tabella, rappresenta 1/3 del valore della forza teorica calcolata ad un grado di vuoto di -75 KPa ed un coefficiente di sicurezza 3.

Rapporti di trasformazione: N (newton) = Kg x 9.81 (forza di gravità); inch = $\frac{\text{mm}}{25.4}$; pounds = $\frac{\text{g}}{453.6} = \frac{\text{Kg}}{0.4536}$

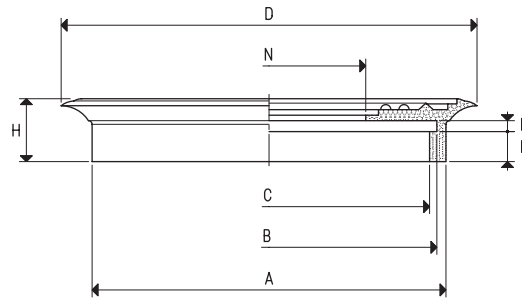

VENTOSE DI RICAMBIO

Art.	Forza Kg	Volume cm ³	A Ø	B Ø	C Ø	D Ø	E	F	H	N Ø	Peso g
01 85 15 *	14.18	13.0	68	63	59	85	3	7	17	27	29.7
01 110 10 *	23.74	24.9	96	91	87	114	3	8	17	54	44.3
01 150 10 *	45.00	75.7	133	125	118	154	4	11	23	64	112.0

* Completare il codice indicando la miscela: A= gomma antiolio; N= para naturale; S= silicone

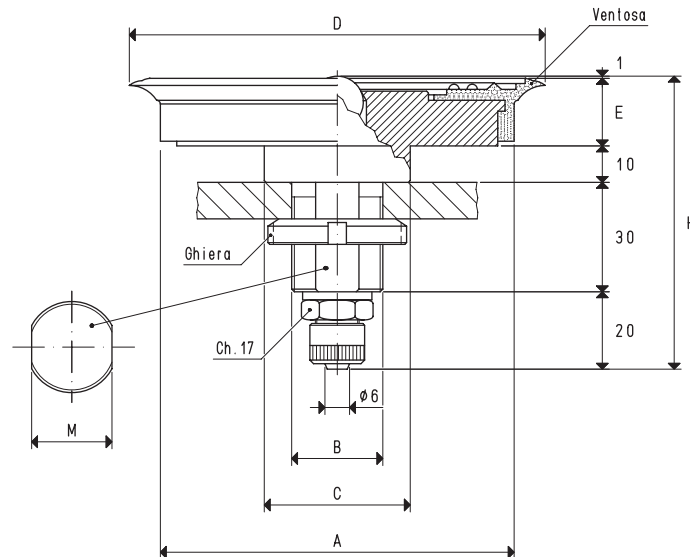

VENTOSE DA INCASSO CON OTTURATORE A SFERA

Art.	Forza Kg	A Ø	B	C Ø	D Ø	E	H	M	Ghiera	Ventosa art.	Peso g
05 85 15 *	14.18	69	25 x 1.5	40	85	19	80	22	KM 5	01 85 15	272
05 110 10 *	23.74	97	25 x 1.5	40	114	19	80	22	KM 5	01 110 10	422
05 150 10 *	45.00	135	35 x 1.5	80	154	25	86	32	KM 7	01 150 10	894

* Completare il codice indicando la miscela: A= gomma antiolio; N= para naturale; S= silicone

N.B. La forza delle ventose indicata in tabella, rappresenta 1/3 del valore della forza teorica calcolata ad un grado di vuoto di -75 KPa ed un coefficiente di sicurezza 3.

Rapporti di trasformazione: N (newton) = Kg x 9.81 (forza di gravità); inch = $\frac{\text{mm}}{25.4}$; pounds = $\frac{\text{g}}{453.6} = \frac{\text{Kg}}{0.4536}$



VENTOSE DA INCASSO SPECIALI, CON OTTURATORE A SFERA

La loro caratteristica è quella di aprire l'aspirazione, e quindi di creare il vuoto, solamente quando il carico da trattene va ad azionare la sfera di tenuta dell'otturatore.

Studiate appositamente per i piani di lavoro a depressione delle macchine per la lavorazione del legno, si differenziano da quelle precedentemente descritte per la precisione del loro supporto cilindrico, che è rettificato, e per il blocchetto quadro di chiusura di cui sono dotate, che ha la duplice funzione di impedire alla ventosa di ruotare e di consentire il collegamento all'aspirazione.

Le ventose, calzate a freddo, sono quelle piane elencate in tabella, nelle varie mescole.

Il supporto di queste ventose è realizzato in alluminio anodizzato, mentre il blocchetto di chiusura è in ottone.

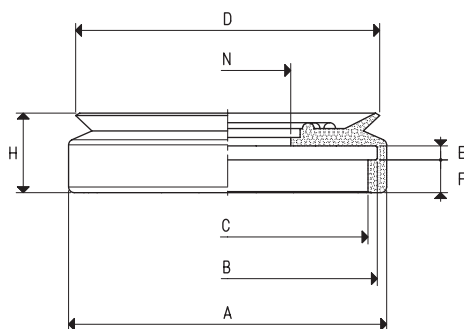

VENTOSA DI RICAMBIO

Art.	Forza Kg	Volume cm ³	A Ø	B Ø	C Ø	D Ø	E	F	H	N Ø	Peso g
01 65 15 *	8.29	9.1	68	63	59	65	3	7	17	27	21.4

* Completare il codice indicando la mescola: A= gomma antiolio; N= para naturale; S= silicone

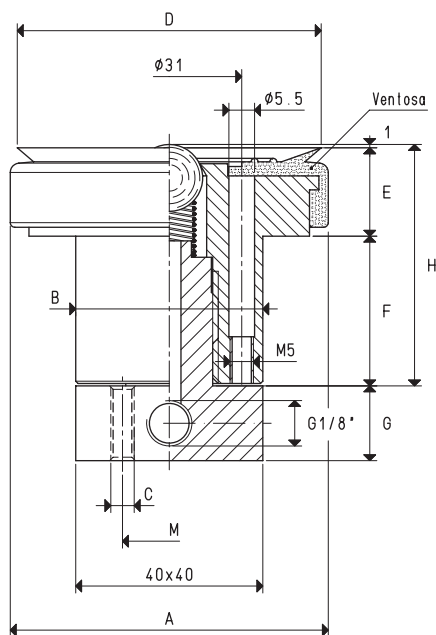

VENTOSA DA INCASSO SPECIALE, CON OTTURATORE A SFERA

Art.	Forza Kg	A Ø	B Ø	C Ø	D Ø	E	F	G	H	M	Ventosa art.	Peso g
05 65 15 M *	8.29	69	40	M5	65	19	31.5	16.0	51.5	20	01 65 15	456

* Completare il codice indicando la mescola: A= gomma antiolio; N= para naturale; S= silicone

N.B. La forza delle ventose indicata in tabella, rappresenta 1/3 del valore della forza teorica calcolata ad un grado di vuoto di -75 KPa ed un coefficiente di sicurezza 3.

Rapporti di trasformazione: N (newton) = Kg x 9.81 (forza di gravità); inch = $\frac{\text{mm}}{25.4}$; pounds = $\frac{\text{g}}{453.6} = \frac{\text{Kg}}{0.4536}$

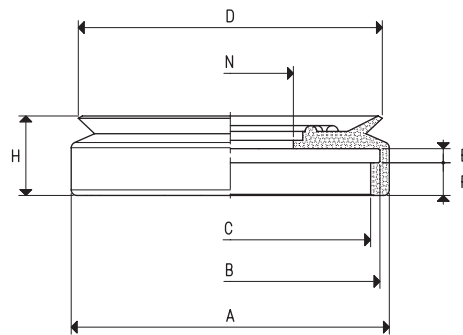
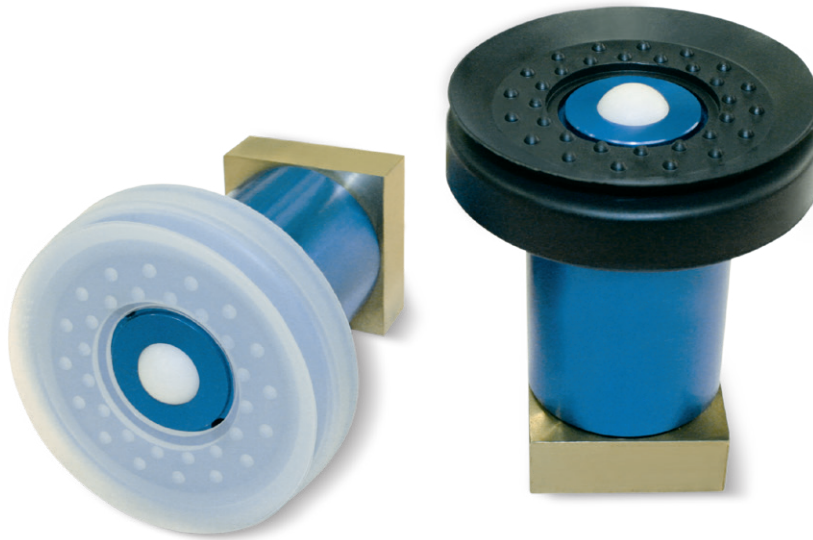

VENTOSA DI RICAMBIO

Art.	Forza Kg	Volume cm ³	A Ø	B Ø	C Ø	D Ø	E	F	H	N Ø	Peso g
01 65 15 *	8.29	9.1	68	63	59	65	3	7	17	27	21.4

* Completare il codice indicando la miscela: A= gomma antiolio; N= para naturale; S= silicone

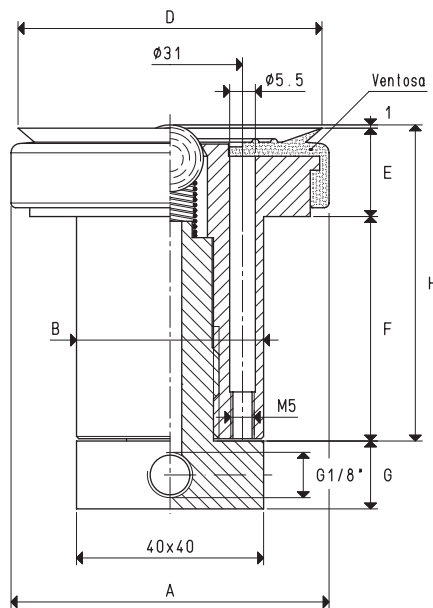

VENTOSA DA INCASSO SPECIALE, CON OTTURATORE A SFERA

Art.	Forza Kg	A Ø	B Ø	D Ø	E	F	G	H	Ventosa art.	Peso g
05 65 65 *	8.29	69	40	65	19	47.5	14.5	67.5	01 65 15	528

* Completare il codice indicando la miscela: A= gomma antiolio; N= para naturale; S= silicone

N.B. La forza delle ventose indicata in tabella, rappresenta 1/3 del valore della forza teorica calcolata ad un grado di vuoto di -75 KPa ed un coefficiente di sicurezza 3.

Rapporti di trasformazione: N (newton) = Kg x 9.81 (forza di gravità); inch = $\frac{\text{mm}}{25.4}$; pounds = $\frac{\text{g}}{453.6} = \frac{\text{Kg}}{0.4536}$



VENTOSE DA INCASSO SPECIALI, CON OTTURATORE A SFERA

Sono disponibili i disegni 3D sul sito vuototecnica.net

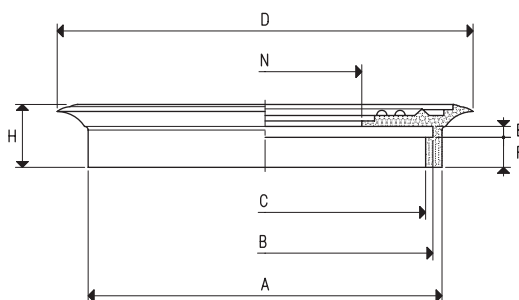
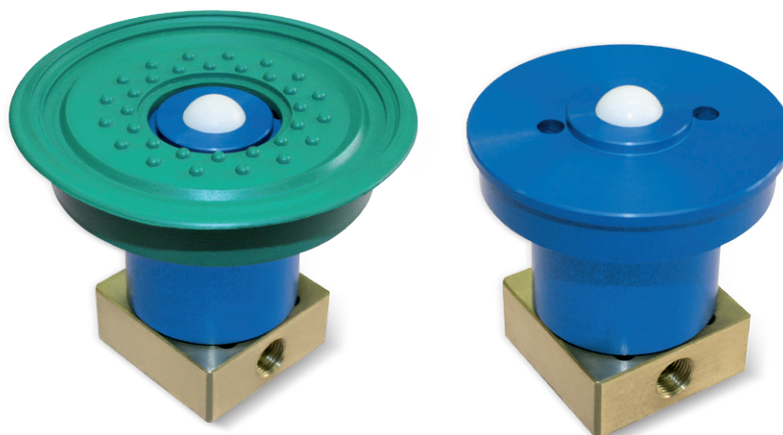

VENTOSE DI RICAMBIO

Art.	Forza Kg	Volume cm ³	A Ø	B Ø	C Ø	D Ø	E	F	H	N Ø	Peso g
01 85 15 *	14.18	13.0	68	63	59	85	3	7	17	27	29.7
01 110 10 *	23.74	24.9	96	91	87	114	3	8	17	54	44.3

* Completare il codice indicando la miscela: A= gomma antiolio; N= para naturale; S= silicone

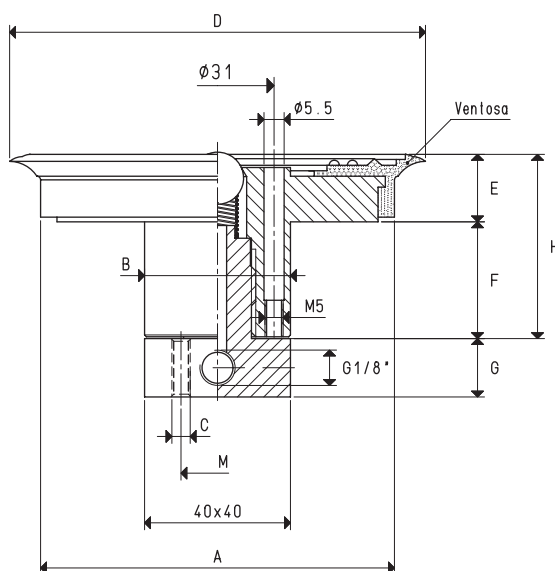

VENTOSE DA INCASSO SPECIALI, CON OTTURATORE A SFERA

Art.	Forza Kg	A Ø	B Ø	C Ø	D Ø	E	F	G	H	M	Ventosa art.	Peso g
05 85 15 M *	14.18	69	40	M5	85	19	31.5	16.0	51.5	20	01 85 15	466
05 110 10 M *	23.74	97	40	M5	114	19	32.0	16.0	52.0	20	01 110 10	614

* Completare il codice indicando la miscela: A= gomma antiolio; N= para naturale; S= silicone

N.B. La forza delle ventose indicata in tabella, rappresenta 1/3 del valore della forza teorica calcolata ad un grado di vuoto di -75 KPa ed un coefficiente di sicurezza 3.

Rapporti di trasformazione: N (newton) = Kg x 9.81 (forza di gravità); inch = $\frac{\text{mm}}{25.4}$; pounds = $\frac{\text{g}}{453.6} = \frac{\text{Kg}}{0.4536}$

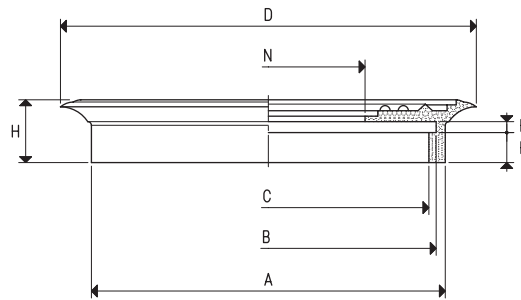

VENTOSE DI RICAMBIO

Art.	Forza Kg	Volume cm ³	A Ø	B Ø	C Ø	D Ø	E	F	H	N Ø	Peso g
01 85 15 *	14.18	13.0	68	63	59	85	3	7	17	27	29.7
01 110 10 *	23.74	24.9	96	91	87	114	3	8	17	54	44.3

* Completare il codice indicando la miscela: A= gomma antiolio; N= para naturale; S= silicone

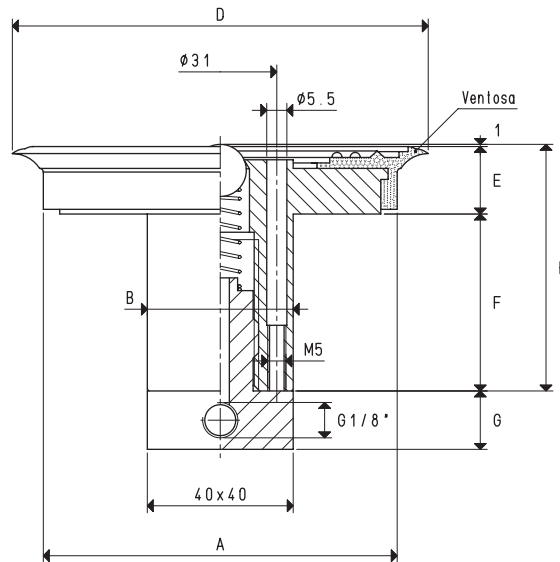

VENTOSE DA INCASSO SPECIALI, CON OTTURATORE A SFERA

Art.	Forza Kg	A Ø	B Ø	D Ø	E	F	G	H	Ventosa art.	Peso g
05 85 65 *	14.18	69	40	85	19	47.5	14.5	67.5	01 85 15	536
05 110 65 *	23.74	97	40	114	19	48.0	14.5	68.0	01 110 10	674

* Completare il codice indicando la miscela: A= gomma antiolio; N= para naturale; S= silicone

N.B. La forza delle ventose indicata in tabella, rappresenta 1/3 del valore della forza teorica calcolata ad un grado di vuoto di -75 KPa ed un coefficiente di sicurezza 3.

Rapporti di trasformazione: N (newton) = Kg x 9.81 (forza di gravità); inch = $\frac{\text{mm}}{25.4}$; pounds = $\frac{\text{g}}{453.6} = \frac{\text{Kg}}{0.4536}$



SUPPORTI CON PERNO DI RISCONTRO A SCOMPARSA

I supporti con perno di riscontro sono stati progettati per consentire un rapido centraggio del carico da staffare con le ventose, al piano delle macchine.

Il perno di riscontro, solidale ad un pistone, è azionato dal vuoto nella fase di rientro e di permanenza nella propria sede e da una molla in acciaio inox per la sua fuoriuscita.

Il fissaggio di questi supporti al piano di lavoro è di tipo meccanico.

Il perno di riscontro è realizzato con materiale plastico, mentre il supporto è in alluminio anodizzato.

Di serie, sono dotati di un raccordo rapido per il collegamento al vuoto.

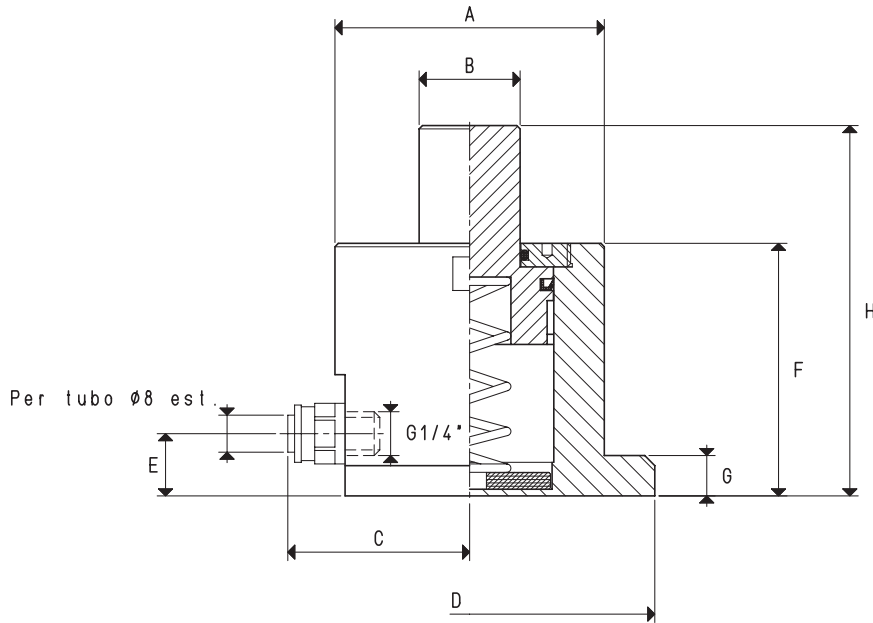
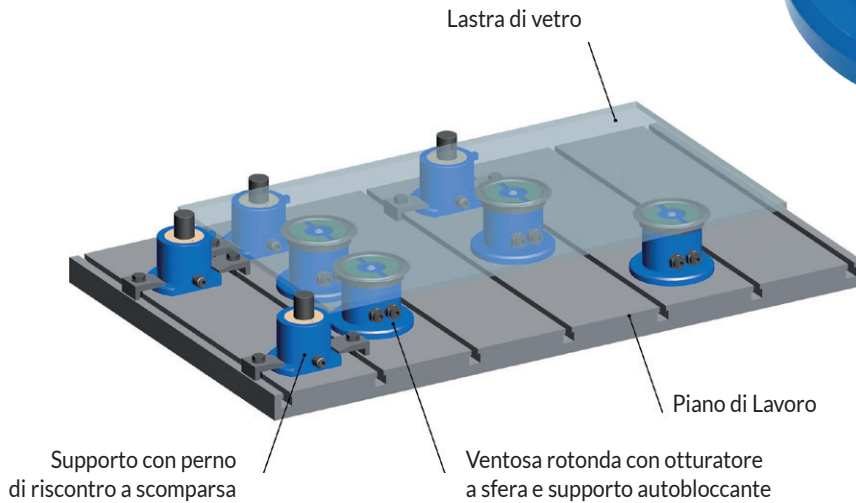

SUPPORTI CON PERNO DI RISCONTRO A SCOMPARSA

Art.	A Ø	B Ø	C	D Ø	E	F	G	H	Peso Kg
23 01 10	80	30	53	110	18	45	12	63	0.690
23 01 15	80	30	53	110	18	64	12	99	0.846
23 02 10	80	30	53	110	18	75	12	110	0.956
23 05 10	80	30	53	110	18	110	12	180	1.280

VENTOSE ROTONDE CON SUPPORTO AUTOBLOCCANTE



Queste ventose sono dei veri e propri sistemi di staffaggio mobili. Sono costituite da:

- Un robusto supporto d'alluminio anodizzato con un'ampia superficie alla base, delimitata da una guarnizione, che ha lo scopo di fissarlo al piano d'appoggio.

- Una ventosa piana rotonda di serie, calzata a freddo sulla parte superiore del supporto, per la presa del carico da trattenerne.

- Due raccordi rapidi per il collegamento al vuoto.

L'intercettazione del vuoto per la presa ed il distacco del supporto dal piano d'appoggio e per la presa ed il rilascio del carico può essere fatta con valvole o elettrovalvole per vuoto a tre vie.

Tutte le ventose con supporto autobloccante di questa e delle altre serie, con il piano di presa alla stessa altezza, possono essere impiegate contemporaneamente, anche se di diverso tipo o dimensione.

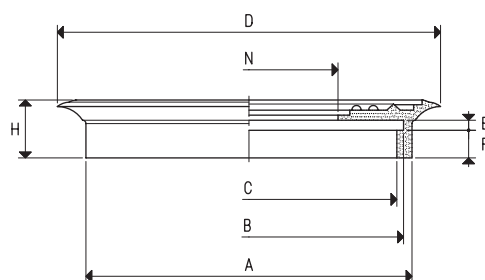

VENTOSE DI RICAMBIO

Art.	Forza Kg	Volume cm ³	A Ø	B Ø	C Ø	D Ø	E	F	H	N Ø	Peso g
01 85 15 *	14.18	13.0	68	63	59	85	3	7	17	27	29.7
01 110 10 *	23.74	24.9	96	91	87	114	3	8	17	54	44.3
01 150 10 *	45.00	75.7	133	125	118	154	4	11	23	64	112.0

* Completare il codice indicando la miscela: A= gomma antiolio; N= para naturale; S= silicone

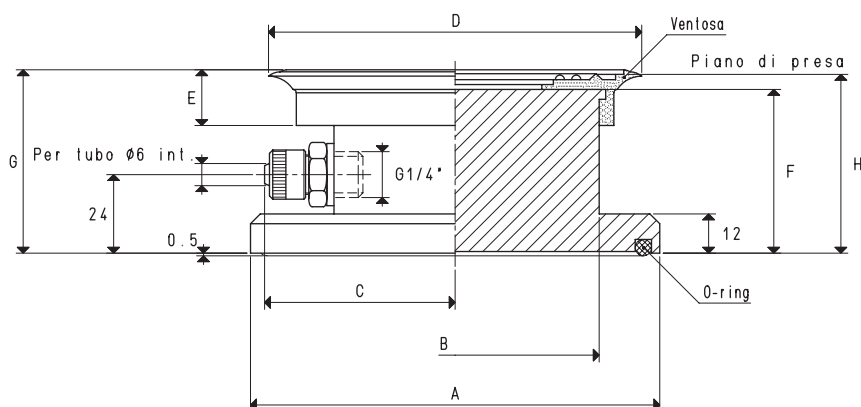

VENTOSE CON SUPPORTO AUTOBLOCCANTE

Art.	Forza Kg	A Ø	B Ø	C	D Ø	E	F	G	H	Ventosa art.	O-ring art.	Peso Kg
16 85 15 *	14.5	98	60	41	85	17	49.0	56.0	54.5	01 85 15	00 16 06	0.542
16 110 10 *	24.0	125	88	58	114	17	50.0	56.0	54.5	01 110 10	00 16 07	1.056
16 150 10 *	45.0	165	120	76	154	23	49.5	57.5	54.5	01 150 10	00 16 08	1.858

* Completare il codice indicando la miscela: A= gomma antiolio; N= para naturale; S= silicone

N.B. La forza delle ventose indicata in tabella, rappresenta 1/3 del valore della forza teorica calcolata ad un grado di vuoto di -75 KPa ed un coefficiente di sicurezza 3.

Rapporti di trasformazione: N (newton) = Kg x 9.81 (forza di gravità); inch = $\frac{\text{mm}}{25.4}$; pounds = $\frac{\text{g}}{453.6} = \frac{\text{Kg}}{0.4536}$



VENTOSE RETTANGOLARI CON SUPPORTO AUTOBLOCCANTE

Queste ventose sono dei veri e propri sistemi di staffaggio mobili. Sono costituite da:

- Un robusto supporto d'alluminio anodizzato con un'ampia superficie alla base, delimitata da una guarnizione, che ha lo scopo di fissarlo al piano d'appoggio.

- Una ventosa piana rettangolare di serie, calzata a freddo sulla parte superiore del supporto, per la presa del carico da trattenerne.

- Due raccordi rapidi per il collegamento al vuoto.

L'intercettazione del vuoto per la presa ed il distacco del supporto dal piano d'appoggio e per la presa ed il rilascio del carico, può essere fatta con valvole o elettrovalvole per vuoto a tre vie.

Tutte le ventose con supporto autobloccante di questa e delle altre serie, con il piano di presa alla stessa altezza, possono essere impiegate contemporaneamente, anche se di diverso tipo o dimensione.

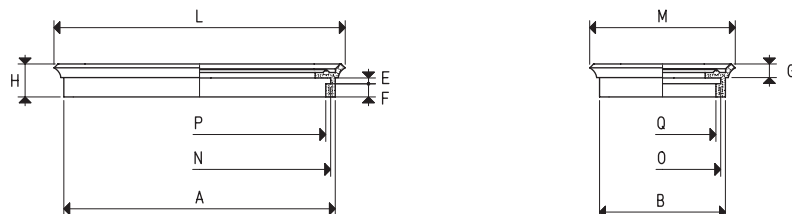
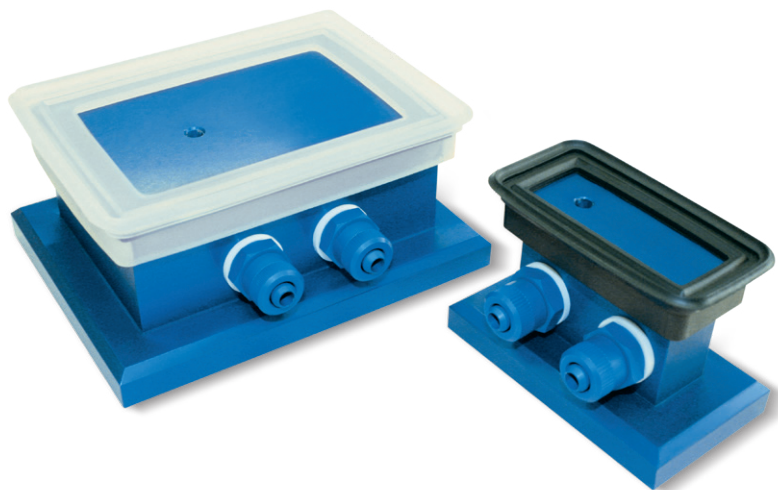

VENTOSE DI RICAMBIO

Art.	Forza Kg	Volume cm ³	A	B	E	F	G	H	L	M	N	O	P	Q	Peso g
01 40 75 *	6.7	9.2	64	29	3	7.5	6.5	16.0	75	40	59	24	54	19	15.6
01 120 90 *	24.0	42.9	107	78	3	7.5	7.5	17.5	117	87	102	73	97	68	38.8
01 150 75 *	25.0	43.5	137	62	3	7.5	7.5	16.5	147	72	132	57	127	52	41.2

* Completare il codice indicando la miscela: A= gomma antiolio; N= para naturale; S= silicone

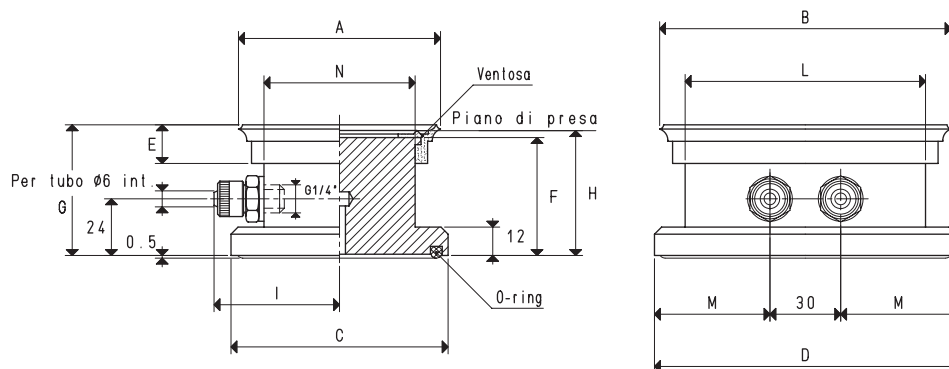

VENTOSE CON SUPPORTO AUTOBLOCCANTE

Art.	Forza Kg	A	B	C	D	E	F	G	H	I	L	M	N	Ventosa art.	O-ring art.	Peso Kg
16 40 75 *	6.7	41	76	48	83	16.0	51	56.5	54.5	30.5	55	26.5	20	01 40 75	00 05 16	0.260
16 120 90 *	24.0	90	120	98	128	17.5	50	57.0	54.5	56.0	102	49.0	70	01 120 90	00 16 10	1.166
16 150 75 *	25.0	75	150	83	144	16.5	50	57.0	54.5	48.0	130	57.0	55	01 150 75	00 16 10	1.177

* Completare il codice indicando la miscela: A= gomma antiolio; N= para naturale; S= silicone

N.B. La forza delle ventose indicata in tabella, rappresenta 1/3 del valore della forza teorica calcolata ad un grado di vuoto di -75 KPa ed un coefficiente di sicurezza 3.

Rapporti di trasformazione: N (newton) = Kg x 9.81 (forza di gravità); inch = $\frac{\text{mm}}{25.4}$; pounds = $\frac{\text{g}}{453.6} = \frac{\text{Kg}}{0.4536}$

VENTOSE ROTONDE CON OTTURATORE A SFERA E SUPPORTO AUTOBLOCCANTE

Queste ventose sono dei veri e propri sistemi di staffaggio mobili.

Sono costituite da:

- Un robusto supporto d'alluminio anodizzato con un'ampia superficie alla base, delimitata da una guarnizione, che ha lo scopo di fissarlo al piano d'appoggio.
- Una ventosa piana rotonda di serie, calzata a freddo sulla parte superiore del supporto, per la presa del carico da trattenere.
- Un otturatore a sfera, che ha la caratteristica di aprirsi e quindi di creare il vuoto all'interno della ventosa, solamente quando il carico da trattenere lo va ad azionare.
- Due raccordi rapidi per il collegamento al vuoto.

L'intercettazione del vuoto per la presa ed il distacco del supporto dal piano d'appoggio e per la presa ed il rilascio del carico può essere fatta con valvole o elettrovalvole per vuoto a tre vie.

Tutte le ventose con supporto autobloccante di questa e delle altre serie, con il piano di presa alla stessa altezza, possono essere impiegate contemporaneamente, anche se di diverso tipo o dimensione.

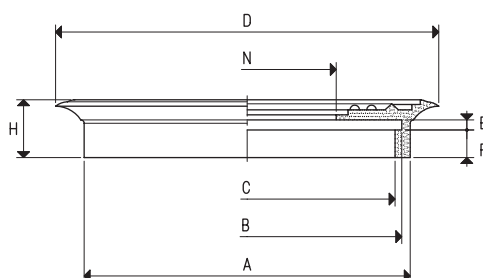

VENTOSE DI RICAMBIO

Art.	Forza Kg	Volume cm ³	A Ø	B Ø	C Ø	D Ø	E	F	H	N Ø	Peso g
01 85 15 *	14.18	13.0	68	63	59	85	3	7	17	27	29.7
01 110 10 *	23.74	24.9	96	91	87	114	3	8	17	54	44.3
01 150 10 *	45.00	75.7	133	125	118	154	4	11	23	64	112.0

* Completare il codice indicando la miscela: A= gomma antiolio; N= para naturale; S= silicone

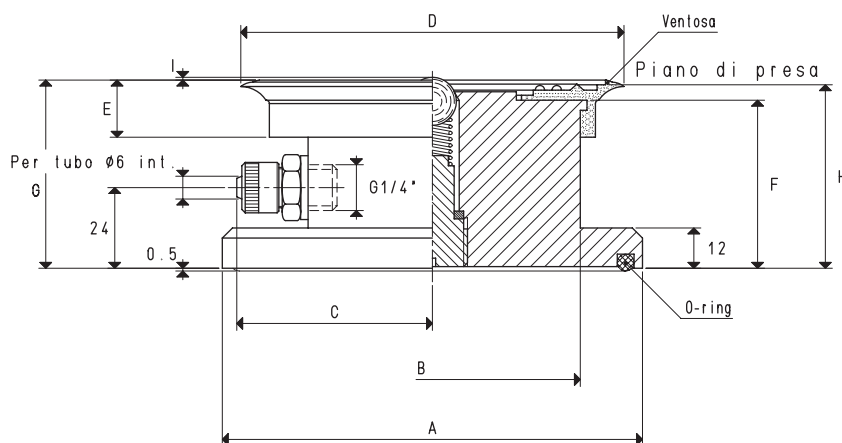

VENTOSE CON OTTURATORE A SFERA E SUPPORTO AUTOBLOCCANTE

Art.	Forza Kg	A Ø	B Ø	C	D Ø	E	F	G	H	I	Ventosa art.	O-ring art.	Peso Kg
18 85 15 *	14.5	98	60	41	85	17	49.0	56.0	54.5	1	01 85 15	00 16 06	0.580
18 110 10 *	24.0	125	88	58	114	17	50.0	56.0	54.5	1	01 110 10	00 16 07	1.106
18 150 10 *	45.0	165	120	76	154	23	49.5	57.5	54.5	1	01 150 10	00 16 08	1.926

* Completare il codice indicando la miscela: A= gomma antiolio; N= para naturale; S= silicone

N.B. La forza delle ventose indicata in tabella, rappresenta 1/3 del valore della forza teorica calcolata ad un grado di vuoto di -75 KPa ed un coefficiente di sicurezza 3.

Rapporti di trasformazione: N (newton) = Kg x 9.81 (forza di gravità); inch = $\frac{\text{mm}}{25.4}$; pounds = $\frac{\text{g}}{453.6} = \frac{\text{Kg}}{0.4536}$



VENTOSE RETTANGOLARI CON OTTURATORE A SFERA E SUPPORTO AUTOBLOCCANTE

Queste ventose sono dei veri e propri sistemi di staffaggio mobili.

Sono costituite da:

- Un robusto supporto d'alluminio anodizzato con un'ampia superficie alla base, delimitata da una guarnizione, che ha lo scopo di fissarlo al piano d'appoggio.
 - Una ventosa piana rettangolare di serie, calzata a freddo sulla parte superiore del supporto, per la presa del carico da trattenerne.
 - Un otturatore a sfera, che ha la caratteristica di aprirsi e quindi di creare il vuoto all'interno della ventosa, solamente quando il carico da trattenerne lo va ad azionare.
 - Due raccordi rapidi per il collegamento al vuoto.
- L'intercettazione del vuoto per la presa ed il distacco del supporto dal piano d'appoggio e per la presa ed il rilascio del carico può essere fatta con valvole o elettrovalvole per vuoto a tre vie.

Tutte le ventose con supporto autobloccante di questa e delle altre serie, con il piano di presa alla stessa altezza, possono essere impiegate contemporaneamente, anche se di diverso tipo o dimensione.

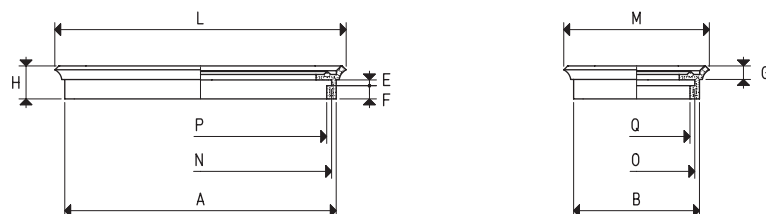

VENTOSE DI RICAMBIO

Art.	Forza Kg	Volume cm ³	A	B	E	F	G	H	L	M	N	O	P	Q	Peso g
01 40 75 *	6.7	9.2	64	29	3	7.5	6.5	16.0	75	40	59	24	54	19	15.6
01 120 90 *	24.0	42.9	107	78	3	7.5	7.5	17.5	117	87	102	73	97	68	38.8
01 150 75 *	25.0	43.5	137	62	3	7.5	7.5	16.5	147	72	132	57	127	52	41.2

* Completare il codice indicando la miscela: A= gomma antiolio; N= para naturale; S= silicone

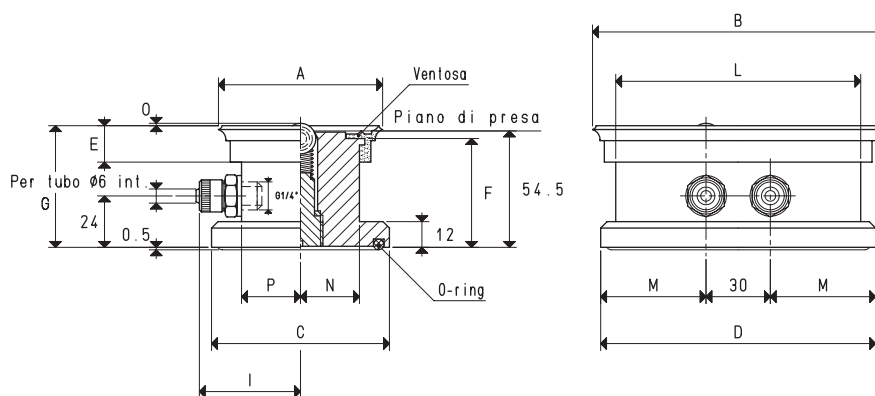

VENTOSE CON OTTURATORE A SFERA E SUPPORTO AUTOBLOCCANTE

Art.	Forza Kg	A	B	C	D	E	F	G	I	L	M	N	O	P	Ventosa art.	O-ring art.	Peso Kg
18 40 75 *	6.7	41	76	48	83	16.0	51	56.5	41.5	55	26.5	15.0	2	21.0	01 40 75	00 05 16	0.352
18 120 90 *	24.0	90	120	98	128	17.5	50	57.0	56.0	102	49.0	35.0	1	35.0	01 120 90	00 16 10	1.224
18 150 75 *	25.0	75	150	83	144	16.5	50	57.0	48.0	130	57.0	27.5	1	27.5	01 150 75	00 16 10	1.194

* Completare il codice indicando la miscela: A= gomma antiolio; N= para naturale; S= silicone

N.B. La forza delle ventose indicata in tabella, rappresenta 1/3 del valore della forza teorica calcolata ad un grado di vuoto di -75 KPa ed un coefficiente di sicurezza 3.

Rapporti di trasformazione: N (newton) = Kg x 9.81 (forza di gravità); inch = $\frac{\text{mm}}{25.4}$; pounds = $\frac{\text{g}}{453.6} = \frac{\text{Kg}}{0.4536}$

VENTOSE ROTONDE CON OTTURATORE A SFERA E SUPPORTO AUTOBLOCCANTE

Queste ventose sono dei veri e propri sistemi di staffaggio mobili.

Sono costituite da:

- Un robusto supporto d'alluminio con un'ampia superficie alla base, delimitata da una guarnizione, che ha lo scopo di fissarlo al piano d'appoggio.
- Una ventosa piana rotonda di serie, calzata a freddo sulla parte superiore del supporto, per la presa del carico da trattenerne.
- Un otturatore a sfera, che ha la caratteristica di aprirsi e quindi di creare il vuoto all'interno della ventosa, solamente quando il carico da trattenerne lo va ad azionare.
- Due raccordi rapidi per il collegamento al vuoto.

Le ventose hanno il piano di presa ricoperto da uno speciale tappetino plastico antiscivolo, particolarmente indicato per lo staffaggio del vetro e del marmo liscio. L'intercettazione del vuoto per la presa ed il distacco del supporto dal piano d'appoggio e per la presa ed il rilascio del carico, può essere fatta con valvole o elettrovalvole per vuoto a tre vie.

Tutte le ventose con supporto autobloccante di questa e delle altre serie, con il piano di presa alla stessa altezza, possono essere impiegate contemporaneamente, anche se di diverso tipo o dimensione.

N.B. Con il codice 28, anziché 18, sono disponibili con il supporto adatto per il fissaggio meccanico.

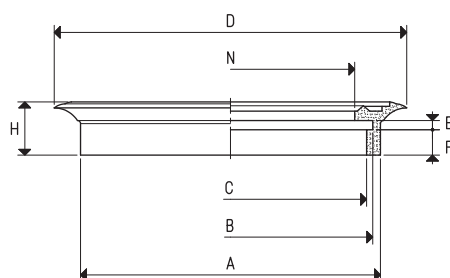

VENTOSE DI RICAMBIO

Art.	Forza Kg	Volume cm ³	A Ø	B Ø	C Ø	D Ø	E	F	H	N Ø	Peso g
01 85 15 M *	14.18	13.0	68	63	59	85	3	7	17	53	26.2
01 110 10 M *	23.74	24.9	96	91	87	114	3	8	17	80	40.1
01 150 10 M *	45.00	75.7	133	125	118	154	4	11	23	117	98.3
01 250 20 *	122.60	200.0	235	227	220	254	4	11	23	220	188.6

* Completare il codice indicando la miscela: A= gomma antiolio; N= para naturale; S= silicone; BA= Biond antimacchia

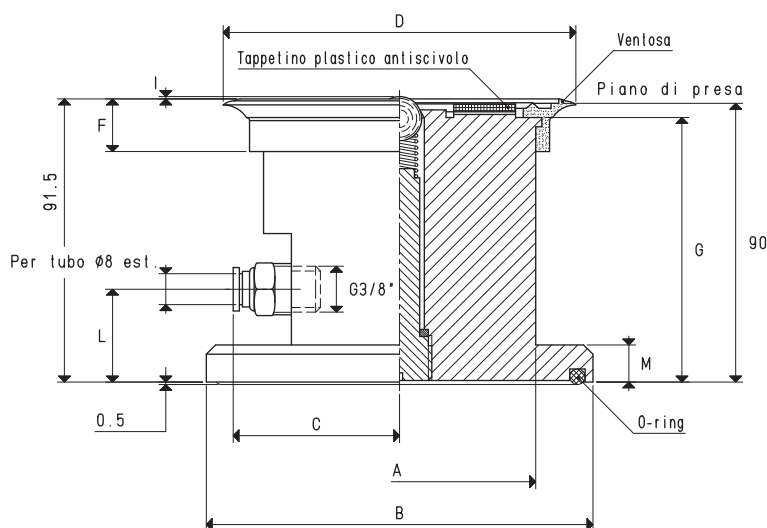

VENTOSE CON OTTURATORE A SFERA E SUPPORTO AUTOBLOCCANTE

Art.	Forza Kg	A Ø	B Ø	C	D Ø	F	G	I	L	M	Ventosa art.	O-ring art.	Peso Kg
18 85 15/90 MT *	14.18	60	98	42	85	17	85.0	1	30	12	01 85 15 M	00 16 06	0.880
18 110 10/90 MT *	23.74	88	125	51	114	17	85.5	1	30	12	01 110 10 M	00 16 07	1.704
18 150 10/90 MT *	45.00	120	165	68	154	23	85.0	1	30	12	01 150 10 M	00 16 08	3.158
18 250 20/90 MT *	122.60	223	270	121	254	23	85.0	1	33	15	01 250 20	00 18 09	10.322

* Completare il codice indicando la miscela: A= gomma antiolio; N= para naturale; S= silicone; BA= Biond antimacchia

N.B. La forza delle ventose indicata in tabella, rappresenta 1/3 del valore della forza teorica calcolata ad un grado di vuoto di -75 KPa ed un coefficiente di sicurezza 3.

Rapporti di trasformazione: N (newton) = Kg x 9.81 (forza di gravità); inch = $\frac{\text{mm}}{25.4}$; pounds = $\frac{\text{g}}{453.6} = \frac{\text{Kg}}{0.4536}$



VENTOSE RETTANGOLARI CON OTTURATORE A SFERA E SUPPORTO AUTOBLOCCANTE

Queste ventose sono dei veri e propri sistemi di staffaggio mobili.

Sono costituite da:

- Un robusto supporto d'alluminio con un'ampia superficie alla base, delimitata da una guarnizione, che ha lo scopo di fissarlo al piano d'appoggio.
- Una ventosa piana rettangolare di serie, calzata a freddo sulla parte superiore del supporto, per la presa del carico da trattenerne.
- Un otturatore a sfera, che ha la caratteristica di aprirsi e quindi di creare il vuoto all'interno della ventosa, solamente quando il carico da trattenerne lo va ad azionare.
- Due raccordi rapidi per il collegamento al vuoto.

Le ventose hanno il piano di presa ricoperto da uno speciale tappetino plastico antiscivolo, particolarmente indicato per lo staffaggio del vetro e del marmo liscio.

L'intercettazione del vuoto per la presa ed il distacco del supporto dal piano d'appoggio e per la presa ed il rilascio del carico può essere fatta con valvole elettrovalvole per vuoto a tre vie.

Tutte le ventose con supporto autobloccante di questa e delle altre serie, con il piano di presa alla stessa altezza, possono essere impiegate contemporaneamente, anche se di diverso tipo o dimensione.

N.B. Con il codice 28, anziché 18, sono disponibili con il supporto adatto per il fissaggio meccanico.

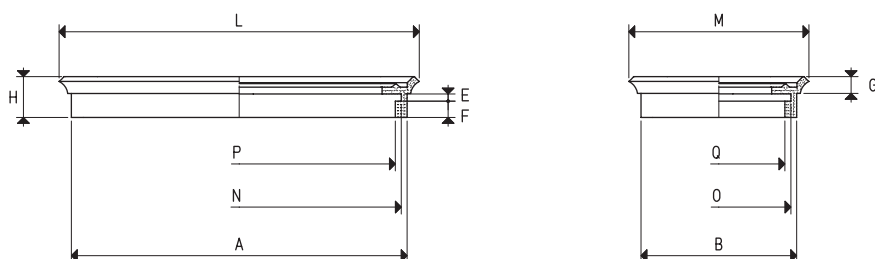
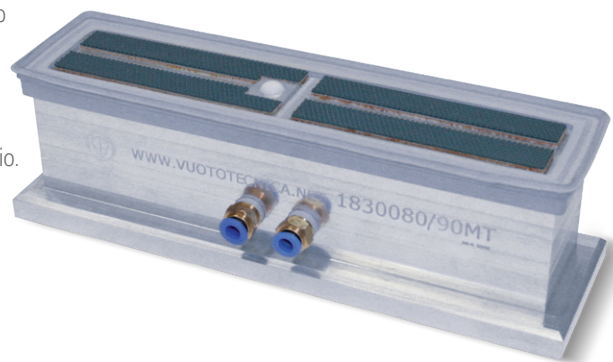

VENTOSE DI RICAMBIO

Art.	Forza Kg	Volume cm ³	A	B	E	F	G	H	L	M	N	O	P	Q	Peso g
01 40 75 *	6.7	9.2	64	29	3	7.5	6.5	16.0	75	40	59	24	54	19	15.6
01 120 90 *	24.0	42.9	107	78	3	7.5	7.5	17.5	117	87	102	73	97	68	38.8
01 150 75 *	25.0	43.5	137	62	3	7.5	7.5	16.5	147	72	132	57	127	52	41.2
01 300 80 *	60.0	117.6	288	68	3	7.5	7.5	17.5	297	77	284	64	278	58	80.0
01 300 150 *	113.0	268.5	288	138	3	7.5	7.5	17.5	297	147	284	134	278	128	90.0

* Completare il codice indicando la miscela: A= gomma antiolio; N= para naturale; S= silicone; BA= Biond antimacchia

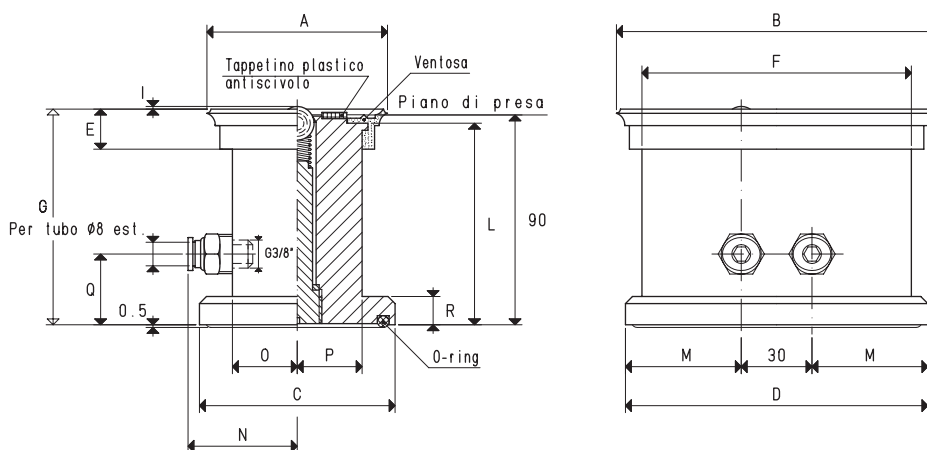

VENTOSE CON OTTURATORE A SFERA E SUPPORTO AUTOBLOCCANTE

Art.	Forza Kg	A	B	C	D	E	F	G	I	L	M	N	O	P	Q	R	Ventosa art.	O-ring art.	Peso Kg
18 40 75/90 MT *	6.7	41	76	48	83	16.0	55	92.0	2	86.5	26.5	37.0	21.0	15.0	30	17	01 40 75	00 05 16	0.570
18 120 90/90 MT *	24.0	90	120	98	128	17.5	102	92.5	1	85.5	49.0	51.0	35.0	35.0	30	12	01 120 90	00 16 10	1.898
18 150 75/90 MT *	25.0	75	150	83	144	16.5	130	92.5	1	85.5	57.0	43.5	27.5	27.5	30	12	01 150 75	00 16 10	1.924
18 300 80/90 MT *	60.0	80	300	90	310	17.5	284	92.5	1	85.5	140.0	47.0	31.0	31.0	33	15	01 300 80	00 18 10	4.632
18 300 150/90 MT *	113.0	150	300	160	310	17.5	284	92.5	1	85.5	140.0	83.0	67.0	67.0	33	15	01 300 150	00 18 11	9.534

* Completare il codice indicando la miscela: A= gomma antiolio; N= para naturale; S= silicone; BA= Biond antimacchia

N.B. La forza delle ventose indicata in tabella, rappresenta 1/3 del valore della forza teorica calcolata ad un grado di vuoto di -75 KPa ed un coefficiente di sicurezza 3.

Rapporti di trasformazione: N (newton) = Kg x 9.81 (forza di gravità); inch = $\frac{\text{mm}}{25.4}$; pounds = $\frac{\text{Kg}}{453.6} = \frac{\text{Kg}}{0.4536}$

VENTOSE ROTONDE CON OTTURATORE A SFERA E SUPPORTO AUTOBLOCCANTE ALTO

Anche queste ventose sono dei veri e propri sistemi di staffaggio mobili; si distinguono dalle precedenti descritte per la loro eccezionale altezza. Sono costituite da:

- Un robusto e alto supporto d'alluminio con un'ampia superficie alla base, delimitata da una guarnizione, che ha lo scopo di fissarlo al piano d'appoggio.
- Una ventosa piana rotonda di serie, calzata a freddo sulla parte superiore del supporto, per la presa del carico da trattenere.
- Un otturatore a sfera, che ha la caratteristica di aprirsi e quindi di creare il vuoto all'interno della ventosa, solamente quando il carico da trattenere lo va ad azionare.
- Due raccordi rapidi per il collegamento al vuoto.

Le ventose hanno il piano di presa ricoperto da uno speciale tappetino plastico antiscivolo, particolarmente indicato per lo staffaggio del vetro e del marmo liscio.

L'intercettazione del vuoto per la presa ed il distacco del supporto dal piano d'appoggio e per la presa ed il rilascio del carico può essere fatta con valvole o elettrovalvole per vuoto a tre vie.

Tutte le ventose con supporto autobloccante di questa e delle altre serie, con il piano di presa alla stessa altezza, possono essere impiegate contemporaneamente, anche se di diverso tipo o dimensione.

N.B. Con il codice 28, anziché 18, sono disponibili con il supporto adatto per il fissaggio meccanico.

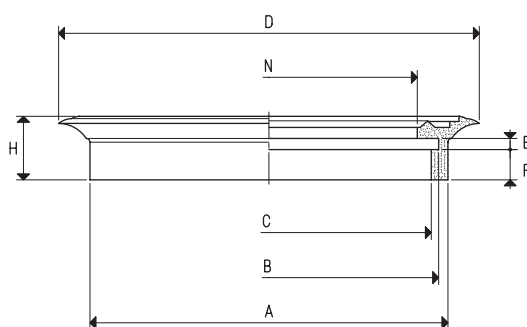

VENTOSE DI RICAMBIO

Art.	Forza Kg	Volume cm ³	A Ø	B Ø	C Ø	D Ø	E	F	H	N Ø	Peso g
01 110 10 M *	23.74	24.9	96	91	87	114	3	8	17	80	40.1
01 150 10 M *	45.00	75.7	133	125	118	154	4	11	23	117	98.3
01 250 20 *	122.60	200.0	235	227	220	254	4	11	23	220	188.6

* Completare il codice indicando la miscela: A= gomma antiolio; N= para naturale; S= silicone; BA= Biond antimacchia

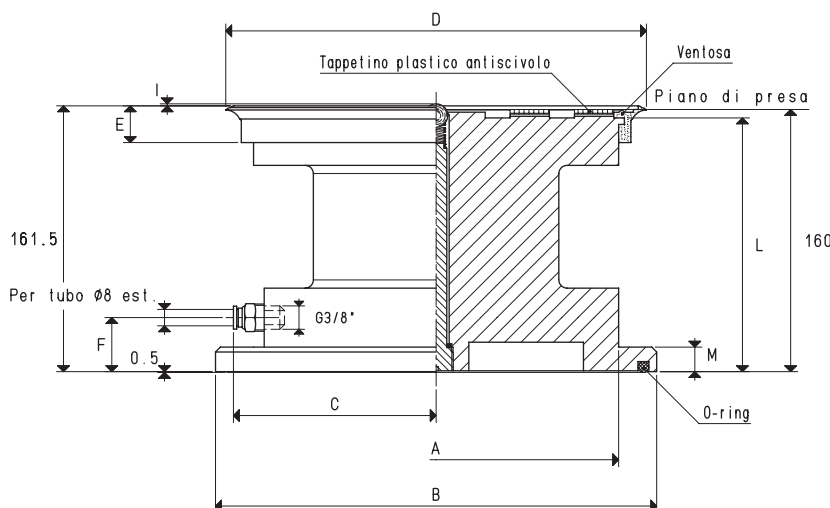

VENTOSE CON OTTURATORE A SFERA E SUPPORTO AUTOBLOCCANTE ALTO

Art.	Forza Kg	A Ø	B Ø	C	D Ø	E	F	I	L	M	Ventosa art.	O-ring art.	Peso Kg
18 110 10/160 MT *	24.0	88	125	51	114	17	30	1	155.5	12	01 110 10 M	00 16 07	2.986
18 150 10/160 MT *	45.0	120	165	68	154	23	30	1	155.5	12	01 150 10 M	00 16 08	5.042
18 250 20/160 MT *	122.6	223	270	121	254	23	33	1	155.5	15	01 250 20	00 18 09	12.634

* Completare il codice indicando la miscela: A= gomma antiolio; N= para naturale; S= silicone; BA= Biond antimacchia

N.B. La forza delle ventose indicata in tabella, rappresenta 1/3 del valore della forza teorica calcolata ad un grado di vuoto di -75 KPa ed un coefficiente di sicurezza 3.

Rapporti di trasformazione: N (newton) = Kg x 9.81 (forza di gravità); inch = $\frac{\text{mm}}{25.4}$; pounds = $\frac{\text{g}}{453.6} = \frac{\text{Kg}}{0.4536}$



VENTOSE RETTANGOLARI CON OTTURATORE A SFERA E SUPPORTO AUTOBLOCCANTE ALTO

Anche queste ventose sono dei veri e propri sistemi di staffaggio mobili; si distinguono dalle precedenti descritte per la loro eccezionale altezza.

Sono costituite da:

- Un robusto e alto supporto d'alluminio con un'ampia superficie alla base, delimitata da una guarnizione, che ha lo scopo di fissarlo al piano d'appoggio.
- Una ventosa piana rettangolare di serie, calzata a freddo sulla parte superiore del supporto, per la presa del carico da trattenere.
- Un otturatore a sfera, che ha la caratteristica di aprirsi e quindi di creare il vuoto all'interno della ventosa, solamente quando il carico da trattenere lo va ad azionare.
- Due raccordi rapidi per il collegamento al vuoto.

Le ventose hanno il piano di presa ricoperto da uno speciale tappetino plastico antiscivolo, particolarmente indicato per lo staffaggio del vetro e del marmo liscio. L'intercettazione del vuoto per la presa ed il distacco del supporto dal piano d'appoggio e per la presa ed il rilascio del carico può essere fatta con valvole o elettrovalvole per vuoto a tre vie.

Tutte le ventose con supporto autobloccante di questa e delle altre serie, con il piano di presa alla stessa altezza, possono essere impiegate contemporaneamente, anche se di diverso tipo o dimensione.

N.B. Con il codice 28, anziché 18, sono disponibili con il supporto adatto per il fissaggio meccanico.

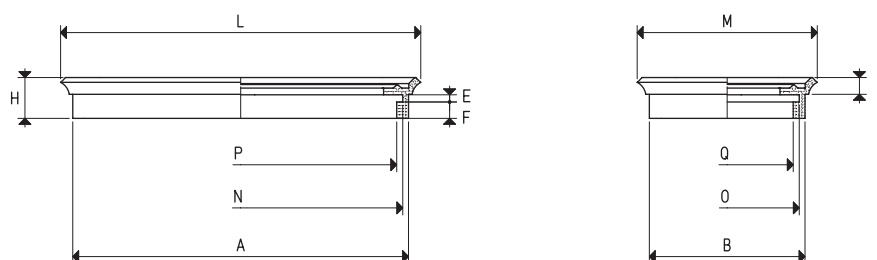

VENTOSE DI RICAMBIO

Art.	Forza Kg	Volume cm ³	A	B	E	F	G	H	L	M	N	O	P	Q	Peso g
01 120 90 *	24.0	42.9	107	78	3	7.5	7.5	17.5	117	87	102	73	97	68	38.8
01 150 75 *	25.0	43.5	137	62	3	7.5	7.5	16.5	147	72	132	57	127	52	41.2
01 300 80 *	60.0	117.6	288	68	3	7.5	7.5	17.5	297	77	284	64	278	58	80.0
01 300 150 *	113.0	268.5	288	138	3	7.5	7.5	17.5	297	147	284	134	278	128	90.0

* Completare il codice indicando la miscela: A= gomma antiolio; N= para naturale; S= silicone; BA= Biond antimacchia

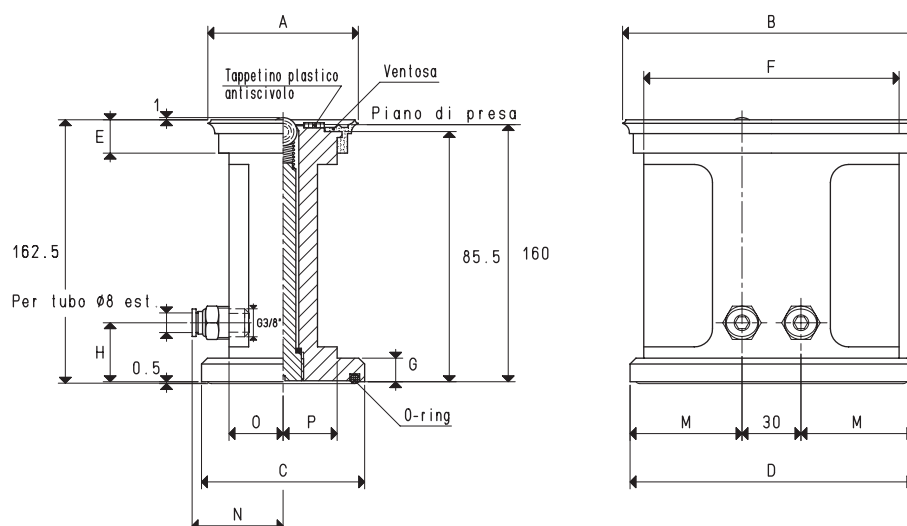

VENTOSE CON OTTURATORE A SFERA E SUPPORTO AUTOBLOCCANTE ALTO

Art.	Forza Kg	A	B	C	D	E	F	G	H	M	N	O	P	Ventosa art.	O-ring art.	Peso Kg
18 120 90/160 MT *	24.0	90	120	98	128	17.5	102	12	30	49	51.0	35.0	35.0	01 120 90	00 16 10	3.450
18 150 75/160 MT *	25.0	75	150	83	144	16.5	130	12	30	57	43.5	27.5	27.5	01 150 75	00 16 10	3.262
18 300 80/160 MT *	60.0	80	300	90	310	17.5	284	15	33	140	47.0	31.0	31.0	01 300 80	00 18 10	7.906
18 300 150/160 MT *	113.0	150	300	160	310	17.5	284	15	33	140	83.0	67.0	67.0	01 300 150	00 18 11	13.110

* Completare il codice indicando la miscela: A= gomma antiolio; N= para naturale; S= silicone; BA= Biond antimacchia

N.B. La forza delle ventose indicata in tabella, rappresenta 1/3 del valore della forza teorica calcolata ad un grado di vuoto di -75 KPa ed un coefficiente di sicurezza 3.

Rapporti di trasformazione: N (newton) = Kg x 9.81 (forza di gravità); inch = $\frac{\text{mm}}{25.4}$; pounds = $\frac{\text{g}}{453.6} = \frac{\text{Kg}}{0.4536}$

VENTOSE ROTONDE CON OTTURATORE A SFERA E SUPPORTO AUTOBLOCCANTE, PER VETRO

L'esigenza dei costruttori di macchine per la lavorazione del vetro di avere sistemi di staffaggio sempre più precisi e sicuri, ci ha indotti a progettare e realizzare questa nuova serie di ventose.

Oltre alla sicurezza di presa, garantita dalla particolare conformazione della ventosa appositamente studiata, le caratterizza una grande precisione in altezza, la cui quota nominale è racchiusa in una tolleranza di soli cinque centesimi di millimetro.

Sono anch'esse costituite da:

- Un robusto supporto d'alluminio con un'ampia superficie alla base, delimitata da una guarnizione, che ha lo scopo di fissarlo al piano d'appoggio.
- Una ventosa piana rotonda, vulcanizzata sul proprio supporto metallico e fissata con viti sulla parte superiore del supporto, per la presa del carico da trattenere.
- Un otturatore a sfera, che ha la caratteristica di aprirsi e quindi di creare il vuoto all'interno della ventosa, solamente quando il carico da trattenere lo va ad azionare.
- Due raccordi rapidi per il collegamento al vuoto.

L'intercettazione del vuoto per la presa ed il distacco del supporto dal piano d'appoggio e per la presa ed il rilascio del vetro può essere fatta con valvole elettrovalvole per vuoto a tre vie.

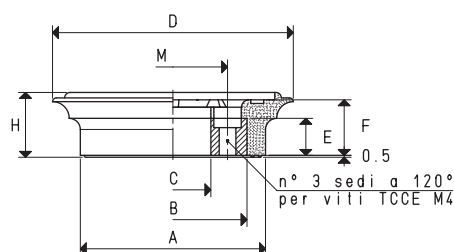

VENTOSA DI RICAMBIO

Art.	Forza Kg	Volume cm ³	A Ø	B Ø	C Ø	D Ø	E	F	H	M Ø	Materiale supporto	Peso g
08 65 11 A	6.7	5.5	50	40	20.5	65	10	15	17.5	29.5	acciaio	90

Miscela: A= gomma antiolio

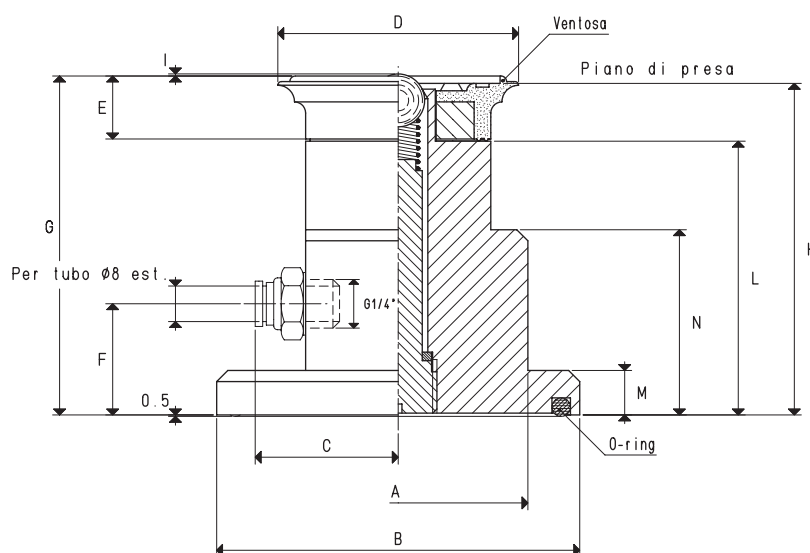

VENTOSA CON OTTURATORE A SFERA E SUPPORTO AUTOBLOCCANTE

Art.	Forza Kg	A Ø	B Ø	C	D Ø	E	F	G	H	I	L	M	N	Ventosa art.	O-ring art.	Peso Kg
18 65 11/90 A	6.7	70	98	45	65	17.5	30	92.5	90	1	75	12	50	08 65 11 A	00 16 06	1.090

Miscela: A= gomma antiolio

N.B. La forza delle ventose indicata in tabella, rappresenta 1/3 del valore della forza teorica calcolata ad un grado di vuoto di -75 KPa ed un coefficiente di sicurezza 3.

Rapporti di trasformazione: N (newton) = Kg x 9.81 (forza di gravità); inch = $\frac{\text{mm}}{25.4}$; pounds = $\frac{\text{g}}{453.6} = \frac{\text{Kg}}{0.4536}$



VENTOSE RETTANGOLARI CON OTTURATORE A SFERA E SUPPORTO AUTOBLOCCANTE, PER VETRO

L'esigenza dei costruttori di macchine per la lavorazione del vetro di avere sistemi di staffaggio sempre più precisi e sicuri ci ha indotti a progettare e realizzare questa nuova serie di ventose.

Oltre alla sicurezza di presa, garantita dalla particolare conformazione della ventosa appositamente studiata, le caratterizza una grande precisione in altezza, la cui quota nominale è racchiusa in una tolleranza di soli cinque centesimi di millimetro.

Sono anch'esse costituite da:

- Un robusto supporto d'alluminio con un'ampia superficie alla base, delimitata da una guarnizione, che ha lo scopo di fissarlo al piano d'appoggio.
- Una ventosa piana rettangolare, vulcanizzata sul proprio supporto metallico e fissata con viti sulla parte superiore del supporto, per la presa del carico da trattenerne.
- Un otturatore a sfera, che ha la caratteristica di aprirsi e quindi di creare il vuoto all'interno della ventosa, solamente quando il carico da trattenerne lo va ad azionare.
- Due raccordi rapidi per il collegamento al vuoto.

L'intercettazione del vuoto per la presa ed il distacco del supporto dal piano d'appoggio e per la presa ed il rilascio del vetro può essere fatta con valvole elettrovalvole per vuoto a tre vie.

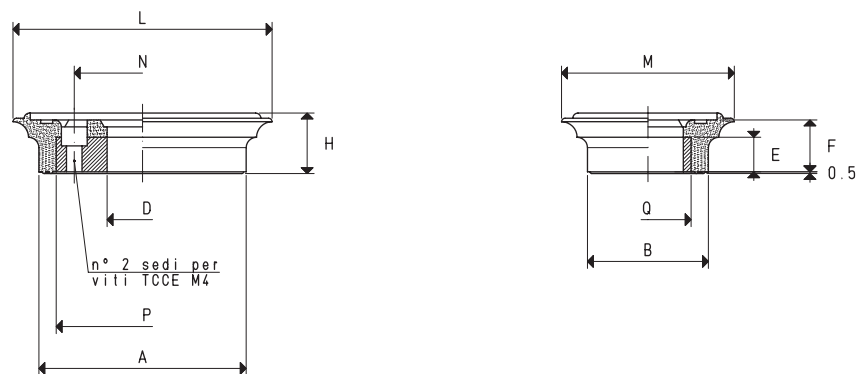

VENTOSA DI RICAMBIO

Art.	Forza Kg	Volume cm ³	A	B	D Ø	E	F	H	L	M	N	P	Q	Materiale supporto	Peso g
08 50 75 A	7.5	6.1	60	35	20.5	10	15	17.5	75	50	39.5	50	25	acciaio	92

Miscela: A= gomma antiolio

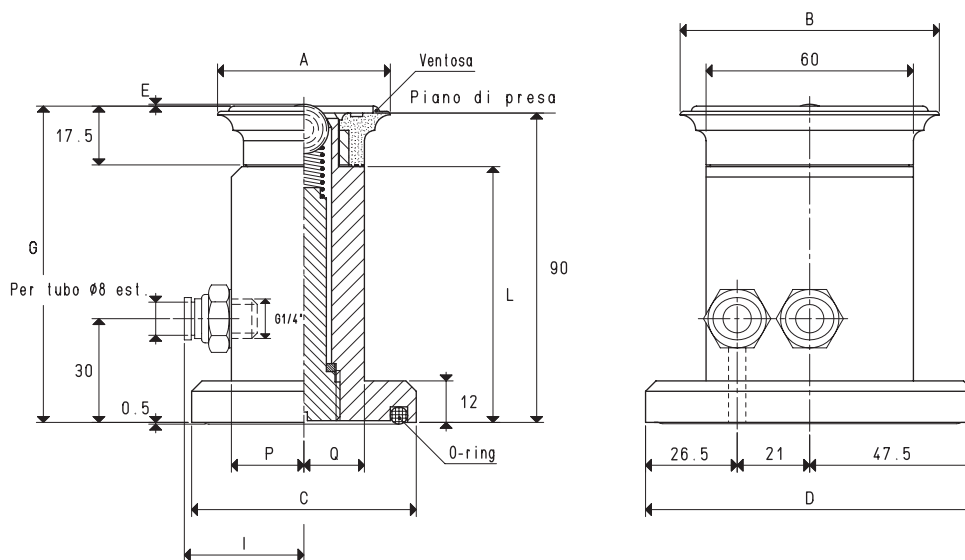

VENTOSA CON OTTURATORE A SFERA E SUPPORTO AUTOBLOCCANTE

Art.	Forza Kg	A	B	C	D	E	G	I	L	P	Q	Ventosa art.	O-ring art.	Peso Kg
18 50 75/90 A	7.5	50	75	65	95	1	92.5	41	75	21	17.5	08 50 75 A	00 16 06	0.762

Miscela: A= gomma antiolio

N.B. La forza delle ventose indicata in tabella, rappresenta 1/3 del valore della forza teorica calcolata ad un grado di vuoto di -75 KPa ed un coefficiente di sicurezza 3.

Rapporti di trasformazione: N (newton) = Kg x 9.81 (forza di gravità); inch = $\frac{\text{mm}}{25.4}$; pounds = $\frac{\text{g}}{453.6} = \frac{\text{Kg}}{0.4536}$

VENTOSE ROTONDE CON OTTURATORE A SFERA, SUPPORTO AUTOBLOCCANTE E PULSANTE DI SBLOCCO, PER VETRO

L'esigenza dei costruttori di macchine per la lavorazione del vetro di avere sistemi di staffaggio sempre più precisi e sicuri ci ha indotti a progettare e realizzare questa nuova serie di ventose.

Oltre alla sicurezza di presa, garantita dalla particolare conformazione della ventosa appositamente studiata, le caratterizza una grande precisione in altezza, la cui quota nominale è racchiusa in una tolleranza di soli cinque centesimi di millimetro.

Sono anch'esse costituite da:

- Un robusto supporto d'alluminio anodizzato con un'ampia superficie alla base, delimitata da una guarnizione, che ha lo scopo di fissarlo al piano d'appoggio.
- Una ventosa piana rotonda, vulcanizzata sul proprio supporto metallico e fissata con viti sulla parte superiore del supporto, per la presa del carico da trattenere.
- Un otturatore a sfera, che ha la caratteristica di aprirsi e quindi di creare il vuoto all'interno della ventosa, solamente quando il carico da trattenere lo va ad azionare.
- Un pulsante di sblocco, che consente di posizionare il supporto anche con il vuoto inserito.
- Due raccordi rapidi per il collegamento al vuoto.

L'intercettazione del vuoto per la presa ed il distacco del supporto dal piano d'appoggio e per la presa ed il rilascio del vetro può essere fatta con valvole o elettrovalvole per vuoto a tre vie.

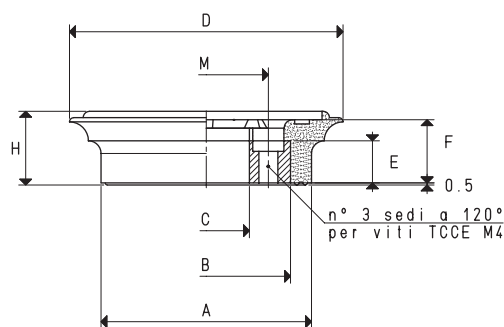

VENTOSA DI RICAMBIO

Art.	Forza Kg	Volume cm ³	A Ø	B Ø	C Ø	D Ø	E	F	H	M Ø	Materiale supporto	Peso g
08 85 11 A	12	7.7	70	60	40.5	85	10	15	17.5	49.5	acciaio	92

Miscela: A= gomma antiolio

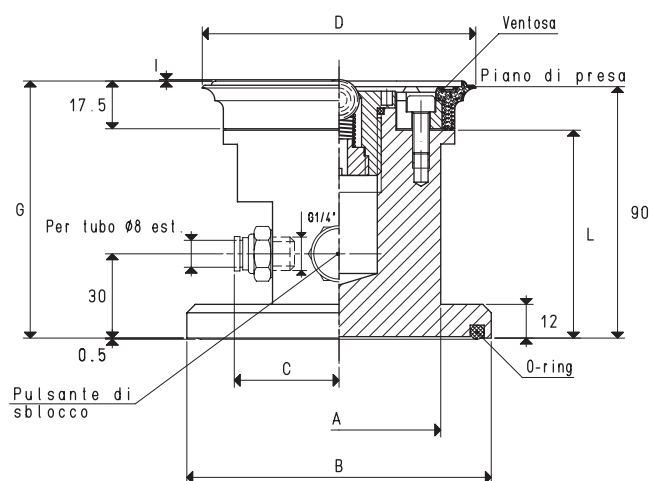

VENTOSA CON OTTURATORE A SFERA, SUPPORTO AUTOBLOCCANTE E PULSANTE DI SBLOCCO

Art.	Forza Kg	A Ø	B Ø	C	D Ø	G	I	L	Ventosa art.	O-ring art.	Peso Kg
21 85 11/90 A	12.0	70	98	42	85	92.5	1	75	08 85 11 A	00 16 06	1.090

Miscela: A= gomma antiolio

N.B. La forza delle ventose indicata in tabella, rappresenta 1/3 del valore della forza teorica calcolata ad un grado di vuoto di -75 KPa ed un coefficiente di sicurezza 3.

Rapporti di trasformazione: N (newton) = Kg x 9.81 (forza di gravità); inch = $\frac{\text{mm}}{25.4}$; pounds = $\frac{\text{g}}{453.6} = \frac{\text{Kg}}{0.4536}$



VENTOSE ROTONDE CON OTTURATORE A SFERA, SUPPORTO AUTOBLOCCANTE E PULSANTE DI SBLOCCO, PER VETRO

Sono disponibili i disegni 3D sul sito vuototecnica.net

1

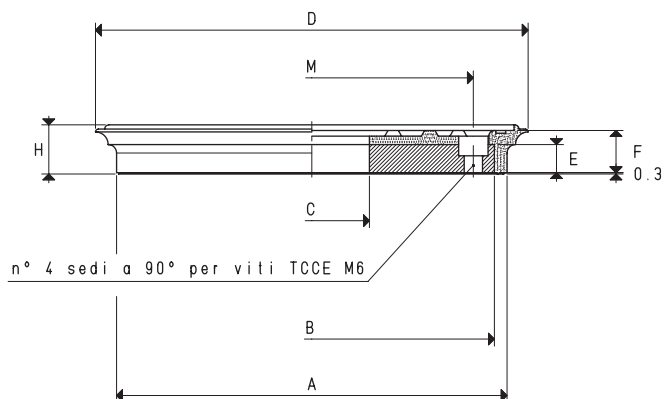

VENTOSA DI RICAMBIO

Art.	Forza Kg	Volume cm ³	A Ø	B Ø	C Ø	D Ø	E	F	H	M Ø	Materiale supporto	Peso Kg
08 150 11 A	42.7	47.1	139	130	41.0	150	10	15	17.5	115.0	acciaio	1.0

Miscola: A= gomma antiolio

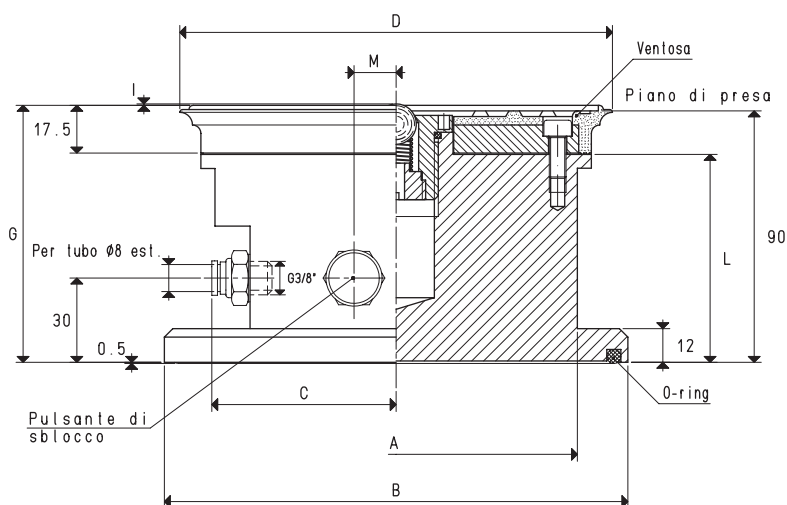

VENTOSA CON OTTURATORE A SFERA, SUPPORTO AUTOBLOCCANTE E PULSANTE DI SBLOCCO

Art.	Forza Kg	A Ø	B Ø	C	D Ø	G	I	L	M	Ventosa art.	O-ring art.	Peso Kg
21 150 11/90 A	42.7	129	165	73	150	92.5	1	75	15	08 150 11 A	00 16 08	3.938

Miscola: A= gomma antiolio

N.B. La forza delle ventose indicata in tabella, rappresenta 1/3 del valore della forza teorica calcolata ad un grado di vuoto di -75 KPa ed un coefficiente di sicurezza 3.

Rapporti di trasformazione: N (newton) = Kg x 9.81 (forza di gravità); inch = $\frac{\text{mm}}{25.4}$; pounds = $\frac{\text{g}}{453.6} = \frac{\text{Kg}}{0.4536}$

VENTOSE ROTONDE CON OTTURATORE A SFERA, SUPPORTO AUTOBLOCCANTE E PULSANTE DI SBLOCCO

Queste ventose sono dei veri e propri sistemi di staffaggio mobili.

Sono costituite da:

- Un robusto supporto d'alluminio anodizzato con un'ampia superficie alla base, delimitata da una guarnizione, che ha lo scopo di fissarlo al piano d'appoggio.
- Una ventosa piana rotonda di serie, calzata a freddo sulla parte superiore del supporto, per la presa del carico da trattenere.
- Un otturatore a sfera, che ha la caratteristica di aprirsi e quindi di creare il vuoto all'interno della ventosa, solamente quando il carico da trattenere lo va ad azionare.
- Un pulsante di sblocco, che consente di posizionare il supporto anche con il vuoto inserito.
- Due raccordi rapidi per il collegamento al vuoto.

L'intercettazione del vuoto per la presa ed il distacco del supporto dal piano d'appoggio e per la presa ed il rilascio del carico può essere fatta con valvole o elettrovalvole per vuoto a tre vie.

Tutte le ventose con supporto autobloccante di questa e delle altre serie, con il piano di presa alla stessa altezza, possono essere impiegate contemporaneamente, anche se di diverso tipo o dimensione.

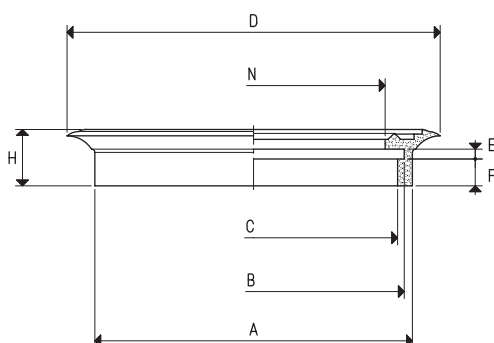

VENTOSE DI RICAMBIO

Art.	Forza Kg	Volume cm ³	A Ø	B Ø	C Ø	D Ø	E	F	H	N Ø	Peso g
01 110 10 M *	23.74	24.9	96	91	87	114	3	8	17	80	40.1
01 150 10 M *	45.00	75.7	133	125	118	154	4	11	23	117	98.3

* Completare il codice indicando la miscela: A= gomma antiolio; N= para naturale; S= silicone

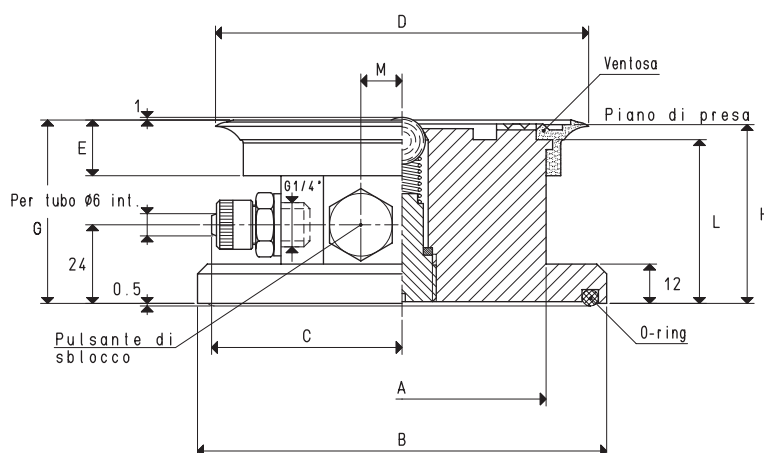

VENTOSE CON OTTURATORE A SFERA, SUPPORTO AUTOBLOCCANTE E PULSANTE DI SBLOCCO

Art.	Forza Kg	A Ø	B Ø	C	D Ø	E	G	H	L	M	Ventosa art.	O-ring art.	Peso Kg
21 110 10 *	24	88	125	58	114	17	56.0	54.5	50.0	10	01 110 10 M	00 16 07	1.148
21 150 10 *	45	120	165	76	154	23	57.5	54.5	49.5	28	01 150 10 M	00 16 08	2.042

* Completare il codice indicando la miscela: A= gomma antiolio; N= para naturale; S= silicone

N.B. La forza delle ventose indicata in tabella, rappresenta 1/3 del valore della forza teorica calcolata ad un grado di vuoto di -75 KPa ed un coefficiente di sicurezza 3.

Rapporti di trasformazione: N (newton) = Kg x 9.81 (forza di gravità); inch = $\frac{\text{mm}}{25.4}$; pounds = $\frac{\text{g}}{453.6} = \frac{\text{Kg}}{0.4536}$



VENTOSE RETTANGOLARI CON OTTURATORE A SFERA, SUPPORTO AUTOBLOCCANTE E PULSANTE DI SBLOCCO

Queste ventose sono dei veri e propri sistemi di staffaggio mobili.

Sono costituite da:

- Un robusto supporto d'alluminio anodizzato con un'ampia superficie alla base, delimitata da una guarnizione, che ha lo scopo di fissarlo al piano d'appoggio.
- Una ventosa piana rettangolare di serie, calzata a freddo sulla parte superiore del supporto, per la presa del carico da trattenerne.
- Un otturatore a sfera, che ha la caratteristica di aprirsi e quindi di creare il vuoto all'interno della ventosa, solamente quando il carico da trattenerne lo va ad azionare.
- Un pulsante di sblocco, che consente di posizionare il supporto anche con il vuoto inserito.
- Due raccordi rapidi per il collegamento al vuoto.

L'intercettazione del vuoto per la presa ed il distacco del supporto dal piano d'appoggio e per la presa ed il rilascio del carico può essere fatta con valvole o elettrovalvole per vuoto a tre vie.

Tutte le ventose con supporto autobloccante di questa e delle altre serie, con il piano di presa alla stessa altezza, possono essere impiegate contemporaneamente, anche se di diverso tipo o dimensione.

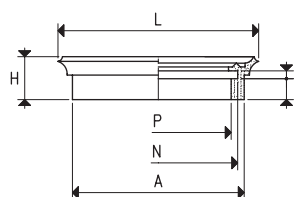
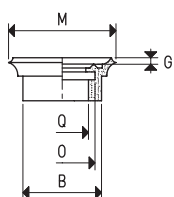

VENTOSE DI RICAMBIO

Art.	Forza Kg	Volume cm ³	A	B	E	F	G	H	L	M	N	O	P	Q	Peso g
01 40 75 *	6.7	9.2	64	29	3	7.5	6.5	16.0	75	40	59	24	54	19	15.6

* Completare il codice indicando la miscela: A= gomma antiolio; N= para naturale; S= silicone

Art. 21 40 75 PL

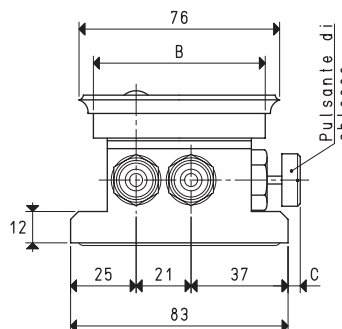
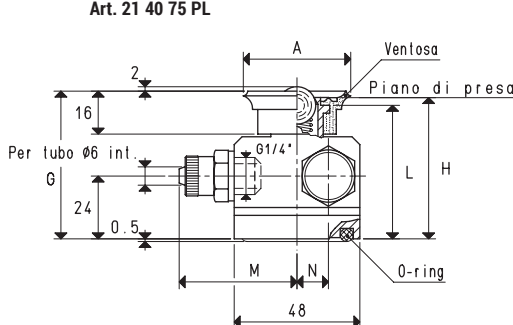

Art. 21 40 75 PP

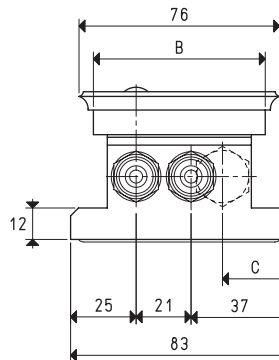
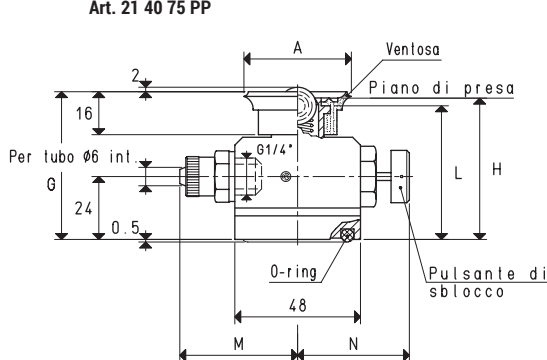

VENTOSE CON OTTURATORE A SFERA, SUPPORTO AUTOBLOCCANTE E PULSANTE DI SBLOCCO

Art.	Forza Kg	A	B	C	G	H	L	M	N	Ventosa art.	O-ring art.	Peso Kg
21 40 75 PL *	6.7	41	55	7	56.5	54.5	51	45.5	12	01 40 75	00 05 16	0.460
21 40 75/84 PL *	6.7	41	55	7	86.5	84.0	81	45.5	12	01 40 75	00 05 16	0.702
21 40 75 PP *	6.7	41	55	25	56.5	54.5	51	45.5	45	01 40 75	00 05 16	0.460
21 40 75/ 84 PP *	6.7	41	55	25	86.5	84.0	81	45.5	45	01 40 75	00 05 16	0.702

* Completare il codice indicando la miscela: A= gomma antiolio; N= para naturale; S= silicone

N.B. La forza delle ventose indicata in tabella, rappresenta 1/3 del valore della forza teorica calcolata ad un grado di vuoto di -75 KPa ed un coefficiente di sicurezza 3.

Rapporti di trasformazione: N (newton) = Kg x 9.81 (forza di gravità); inch = $\frac{\text{mm}}{25.4}$; pounds = $\frac{\text{g}}{453.6} = \frac{\text{Kg}}{0.4536}$

VENTOSE RETTANGOLARI CON OTTURATORE A SFERA, SUPPORTO AUTOBLOCCANTE E PULSANTE DI SBLOCCO

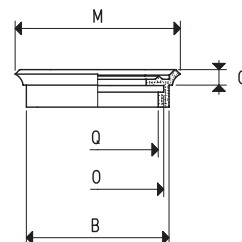
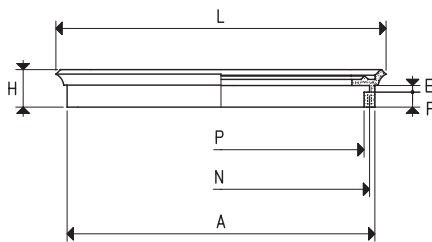

VENTOSE DI RICAMBIO

Art.	Forza Kg	Volume cm ³	A	B	E	F	G	H	L	M	N	O	P	Q	Peso g
01 120 90 *	24.0	42.9	107	78	3	7.5	7.5	17.5	117	87	102	73	97	68	38.8
01 150 75 *	25.0	43.5	137	62	3	7.5	7.5	16.5	147	72	132	57	127	52	41.2

* Completare il codice indicando la miscela: A= gomma antiolio; N= para naturale; S= silicone

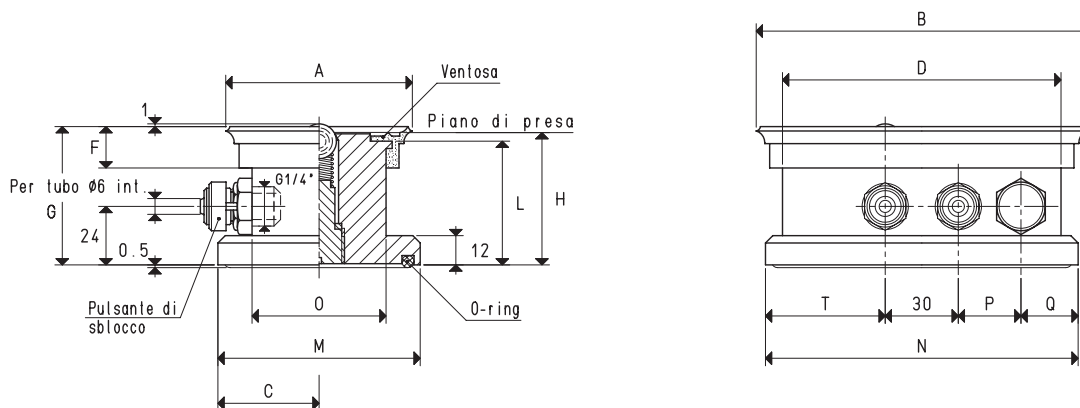

VENTOSE CON OTTURATORE A SFERA, SUPPORTO AUTOBLOCCANTE E PULSANTE DI SBLOCCO

Art.	Forza Kg	A	B	C	D	F	G	H	L	M	N	O	P	Q	T	Ventosa art.	O-ring art.	Peso Kg
21 120 90 *	24	90	120	56	102	17.5	57.0	54.5	50	98	128	70	24	25	49	01 120 90	00 16 10	1.320
21 150 75 *	25	75	120	48	130	16.5	57.0	54.5	50	83	144	55	25	32	57	01 150 75	00 16 10	1.236
21 150 75/84 *	25	75	150	48	130	16.5	86.5	84.0	80	83	144	55	25	32	57	01 150 75	00 16 10	1.924

* Completare il codice indicando la miscela: A= gomma antiolio; N= para naturale; S= silicone

N.B. La forza delle ventose indicata in tabella, rappresenta 1/3 del valore della forza teorica calcolata ad un grado di vuoto di -75 KPa ed un coefficiente di sicurezza 3.

Rapporti di trasformazione: N (newton) = Kg x 9.81 (forza di gravità); inch = $\frac{\text{mm}}{25.4}$; pounds = $\frac{\text{g}}{453.6} = \frac{\text{Kg}}{0.4536}$



VENTOSE BASATE SUL TEOREMA DI BERNOULLI

In base al teorema di Bernoulli, si possono interpretare fenomeni quali il sostentamento di un'ala d'aeroplano o di un leggero disco posto di fronte all'estremità di un tubo da cui defluisca velocemente aria.

Quest'ultimo fenomeno, in apparenza paradossale, viene sfruttato nella fabbricazione di sistemi di presa a depressione (ventose), per la manipolazione, senza alcun contatto, di oggetti fragilissimi quali piastrine di semiconduttori, dischi in silicio, celle solari, lamine di metalli preziosi, pellicole e quant'altro debba essere movimentato con la massima delicatezza.

Le ventose di nostra produzione, basate sul principio Bernoulli, sono realizzate in alluminio anodizzato, con il dischetto centrale di contrasto in acciaio inox.

I distanziali in silicone antistatico, posti sul piano di presa delle ventose, hanno la funzione di impedire i movimenti trasversali dell'oggetto in presa.

Le connessioni per l'aria compressa d'alimentazione possono essere assiali e radiali e il raccordo rapido per il tubo flessibile, è compreso nella confezione.

I fori inutilizzati sono chiusi con tappi filettati in ottone.

Per il loro fissaggio all'automatismo, sono previsti 3 o 4 fori filettati, ricavati nella parte posteriore della ventosa.



VENTOSE BASATE SUL TEOREMA DI BERNOULLI

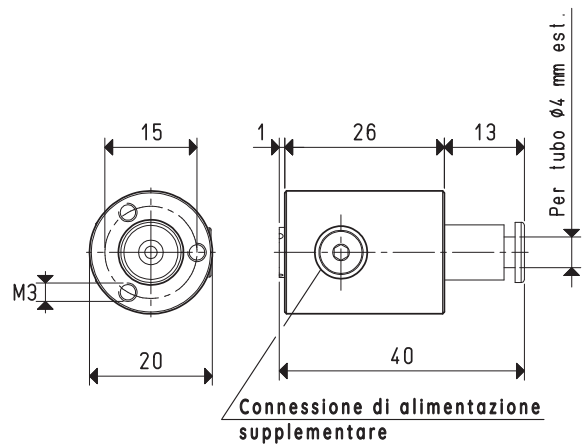
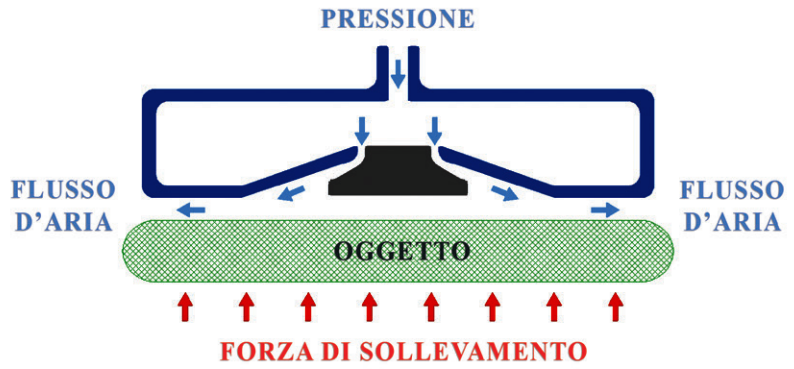

Art.	Forza max g	Forza trasversale g	Pressione d'esercizio bar	Consumo d'aria NI/s	Livello di rumorosità dB(A)	Peso g	Raccordo compreso art.	Ricambio gommino distanziale art.
BEC 20	220	145	5	2.3	66	21	00 BEC 13	00 BEC 10

N.B. L'alimentazione delle ventose BEC, deve essere effettuata con aria compressa non lubrificata, filtrazione 5 micron, secondo norma ISO 8573-1 classe 4.

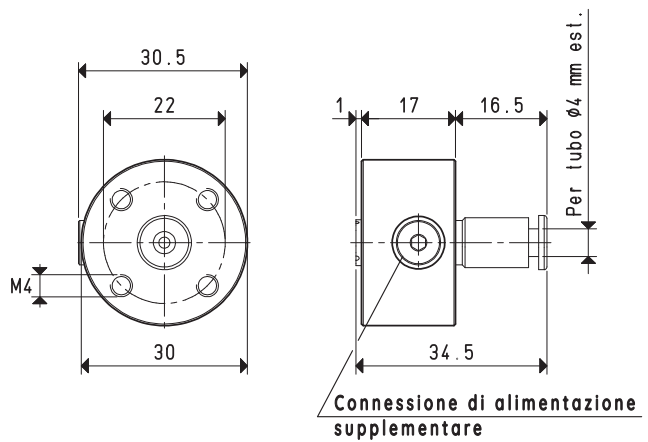

Art.	Forza max g	Forza trasversale g	Pressione d'esercizio bar	Consumo d'aria NI/s	Livello di rumorosità dB(A)	Peso g	Raccordo compreso art.	Ricambio gommino distanziale art.
BEC 30	380	250	5	2.5	72	31	00 BEC 13	00 BEC 10

N.B. L'alimentazione delle ventose BEC, deve essere effettuata con aria compressa non lubrificata, filtrazione 5 micron, secondo norma ISO 8573-1 classe 4.

Rapporti di trasformazione: N (newton) = Kg x 9.81 (forza di gravità); inch = $\frac{\text{mm}}{25.4}$; pounds = $\frac{\text{g}}{453.6} = \frac{\text{Kg}}{0.4536}$



VENTOSE BASATE SUL TEOREMA DI BERNOULLI

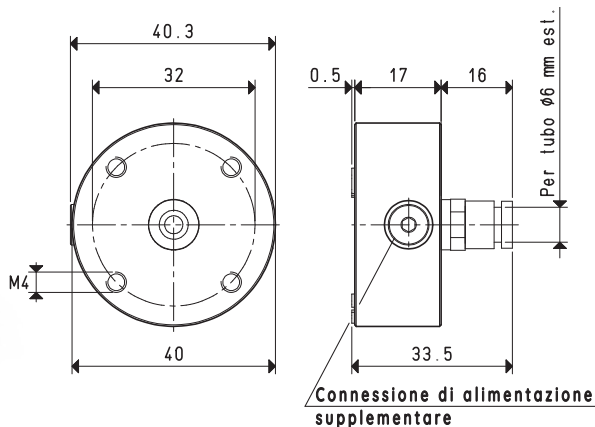

Art.	Forza max g	Forza trasversale g	Pressione d'esercizio bar	Consumo d'aria NI/s	Livello di rumorosità dB(A)	Peso g	Raccordo compreso art.	Ricambio gommino distanziale art.
BEC 40	680	450	5	3.0	74	51	00 BEC 14	00 BEC 09

N.B. L'alimentazione delle ventose BEC, deve essere effettuata con aria compressa non lubrificata, filtrazione 5 micron, secondo norma ISO 8573-1 classe 4.

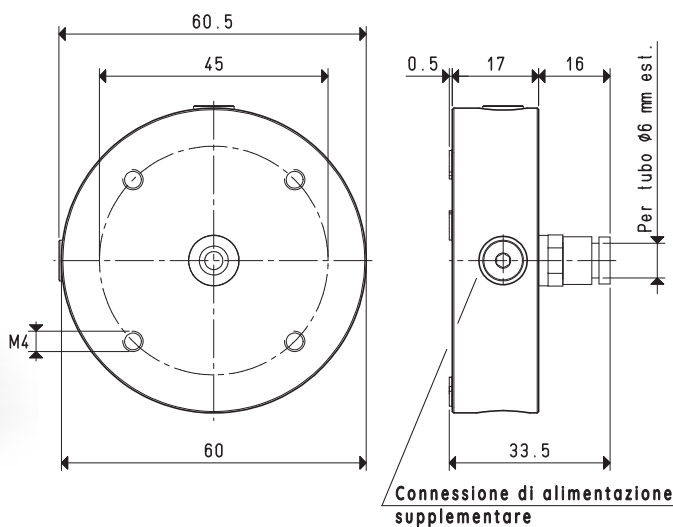

Art.	Forza max g	Forza trasversale g	Pressione d'esercizio bar	Consumo d'aria NI/s	Livello di rumorosità dB(A)	Peso g	Raccordo compreso art.	Ricambio gommino distanziale art.
BEC 60	900	600	5	4.4	75	121	00 BEC 14	00 BEC 09

N.B. L'alimentazione delle ventose BEC, deve essere effettuata con aria compressa non lubrificata, filtrazione 5 micron, secondo norma ISO 8573-1 classe 4.

Rapporti di trasformazione: N (newton) = Kg x 9.81 (forza di gravità); inch = $\frac{\text{mm}}{25.4}$; pounds = $\frac{\text{g}}{453.6} = \frac{\text{Kg}}{0.4536}$